

Licitações



ESTADO DA BAHIA
PREFEITURA MUNICIPAL DE CHORROCHÓ
CNPJ: 13.915.665/0001-77

DITAL Nº. 033/2026

CONCORRÊNCIA ELETRÔNICA Nº. 006/2026

1. REGÊNCIA LEGAL: ART. 6º, INCISO XXXVIII; ART. 17, §1º, ART. 28, INCISO II; ART. 29, PARÁGRAFO ÚNICO; TODOS DA LEI FEDERAL Nº 14.133/2021, DECRETO MUNICIPAL Nº. 006/2026 E INSTRUÇÃO NORMATIVA SEGES/ME Nº. 73, DE 30 DE SETEMBRO DE 2022 E DEMAIS LEGISLAÇÕES APLICÁVEIS.	
2. ÓRGÃO INTERESSADO: PREFEITURA MUNICIPAL DE CHORROCHÓ/BA	
3. MODALIDADE/FORMA/Nº DE ORDEM: CONCORRÊNCIA Nº. 006/2026	4. PROCESSO ADMINISTRATIVO/LICITATÓRIO Nº: 062/2026
5. TIPO DE LICITAÇÃO MENOR PREÇO GLOBAL	6. SISTEMA DE REGISTRO DE PREÇOS:
7. FORMA DE FORNECIMENTO: PARCELADA	
8. RESERVA DE QUOTA ME/EPP: NÃO	9. EXCLUSIVA E/EPP: NÃO
10. CRITÉRIO DE JULGAMENTO JULGAMENTO GLOBAL, NO REGIME DE EMPREITADA POR PREÇO GLOBAL. FASE INVERTIDA.	
11. OBJETO CONSTITUI-SE OBJETO DESTA LICITAÇÃO A CONTRATAÇÃO DE EMPRESA ESPECIALIZADA EM ENGENHARIA CIVIL, SOB O REGIME DE EXECUÇÃO DE EMPREITADA POR PREÇO GLOBAL, INCLUINDO MÃO DE OBRA E MATERIAL, CONFORME PROJETOS, MEMORIAL DESCRITIVO, PLANILHAS E CRONOGRAMA FÍSICO-FINANCEIRO, VISANDO A CONTRATAÇÃO DE EMPRESA NO RAMO DA CONSTRUÇÃO CIVIL, ATRAVÉS DE EMPREITADA POR PREÇO GLOBAL, PARA EXECUÇÃO DE OBRAS DE REQUALIFICAÇÃO DE PRAÇAS PÚBLICAS NO MUNICÍPIO DE CHORROCHÓ, CONFORME CONTRATO DE REPASSE Nº 987532/2025, OPERAÇÃO Nº 1105920-37, ORIUNDOS DO PROGRAMA DE APOIO A PROJETOS E OBRAS DE REABILITAÇÃO, DE ACESSIBILIDADE E MODERNIZAÇÃO TECNOLÓGICA EM ÁREAS URBANAS, CONFORME CONDIÇÕES, QUANTIDADES E EXIGÊNCIAS ESTABELECIDAS NESTE EDITAL E SEUS ANEXOS.	
12. PRAZO DE VIGÊNCIA DO CONTRATO: 07 (SETE) MESES.	
13. LOCAL, HORÁRIO E MEIO DE COMUNICAÇÃO PARA ESCLARECIMENTOS SOBRE ESTE EDITAL: AS INFORMAÇÕES NECESSÁRIAS AO PERFEITO CONHECIMENTO DO OBJETO DESTA LICITAÇÃO SERÃO PRESTADOS PELO AGENTE DE CONTRATAÇÃO/PREGOEIRO E SUA EQUIPE DE APOIO, PREFERENCIALMENTE PELO <i>E-MAIL</i> : licitacaochorrocho2018@outlook.com OU PESSOALMENTE NA SEDE DA PREFEITURA MUNICIPAL DE CHORROCHÓ, LOCALIZADA PRAÇA CEL. JOÃO SÁ, Nº. 665, CENTRO, CEP: 48.660-000, CHORROCHÓ-BA. PEDIDOS DE ESCLARECIMENTO OU IMPUGNAÇÕES REFERENTES A CLÁUSULAS ESPECÍFICAS DESTES EDITAIS DEVERÃO SER REALIZADOS EM CAMPO PRÓPRIO DO SISTEMA LICITANET, PARA CONHECIMENTO DOS DEMAIS LICITANTES.	
RESPONSÁVEL: Alexandro Alves da Silva Agente de Contratação	



Praça Coronel João Sá,
665, Centro, CEP: 48.660-000
Chorrochó - Bahia
Email: pmchorrocho@gmail.com



ESTADO DA BAHIA
PREFEITURA MUNICIPAL DE CHORROCHÓ
CNPJ: 13.915.665/0001-77

PREÂMBULO
CONCORRÊNCIA ELETRÔNICA
PREFEITURA MUNICIPAL DE CHORROCHÓ – BAHIA
EDITAL DE LICITAÇÃO Nº. 033/2026
CONCORRÊNCIA ELETRÔNICA Nº. 006/2026
PROCESSO ADMINISTRATIVO/LICITATÓRIO Nº. 062/2026

O **MUNICÍPIO DE CHORROCHÓ** e a Comissão de Contratação/Agente de Contratação, designado pela **Portaria nº. 001/2026, de 05/01/2026, publicado no Diário Oficial do Município**, no uso de suas atribuições, torna público, para conhecimento de todos os interessados, que fará realizar licitação na modalidade de **CONCORRÊNCIA**, do tipo MENOR PREÇO, julgamento GLOBAL, no regime de empreitada por preço global, conforme descrito neste edital e seus anexos, nos termos da Lei Federal nº. 14.133, de 01 de abril de 2021, da Lei Complementar nº. 123, de 14 de dezembro de 2006.

A Concorrência será realizada em sessão pública, por meio da utilização de recursos de tecnologia da informação – INTERNET, utilizando-se, para tanto, métodos de autenticação de acesso e recursos de criptografia, garantindo segurança em todas as fases do certame.

Os trabalhos serão conduzidos por servidor público designado por ato interno, denominado Agente de Contratação, mediante a inserção e monitoramento de dados gerados ou transferidos para o sistema constante no sítio eletrônico "www.licitanet.com.br"

Contatos LICITANET: Fones: (34) 99678-7950 / (34) 99678-8726 (Suporte aos Fornecedores) / (34) 3014- 6633 / 3236-7571 / Whatsapp (34) 3014-6633 / E-mails: contato@licitanet.com.br e financeiro@licitanet.com.br. Horário de Funcionamento Licitanet: de segunda a sexta, das 08:30 às 18:00hs (não há expediente aos sábados e domingos)

O instrumento convocatório e todos os elementos integrantes encontram-se disponíveis, para conhecimento e retirada, no endereço eletrônico; www.licitanet.com.br e licitacaochorrocho2018@outlook.com. A sessão inaugural dar-se-á por meio do sistema eletrônico, na data e horário, conforme abaixo.

INÍCIO DO RECEBIMENTO DAS PROPOSTAS: 19/06/2026
DO ENCERRAMENTO DO RECEBIMENTO DAS PROPOSTAS: 03/07/2026 às 09:00HS
INÍCIO DA SESSÃO DE DISPUTA DE PREÇOS: 03/07/2026 às 09:00HS

ENDEREÇO ELETRÔNICO: www.licitanet.com.br *HORÁRIO DE BRASÍLIA – DF



Praça Coronel João Sá,
665, Centro, CEP: 48.660-000
Chorrochó - Bahia
Email: pmchorrocho@gmail.com



ESTADO DA BAHIA
PREFEITURA MUNICIPAL DE CHORROCHÓ
CNPJ: 13.915.665/0001-77

1. - DO OBJETO E DAS CONSIDERAÇÕES GERAIS

1.1. - Contratação de empresa especializada em Engenharia Civil, sob o Regime de Execução de EMPREITADA POR PREÇO GLOBAL, incluindo mão de obra e material, conforme projetos, memorial descritivo, planilhas e cronograma físico-financeiro, visando a contratação de empresa no ramo da construção civil, através de empreitada por preço global, para execução de obras de requalificação de praças públicas no município de Chorrochó, conforme contrato de repasse nº. 987532/2025, operação nº. 1105920-37, oriundos do programa de Apoio a Projetos e Obras de Reabilitação, de Acessibilidade e Modernização Tecnológica em Áreas Urbanas.

1.2. - O serviço, objeto deste certame deverá ser executado pela licitante vencedora, em total obediência aos Anexos deste Edital que ficam fazendo parte integrante do presente Edital, independentemente de transcrição.

1.3. - A presente licitação será realizada na modalidade de CONCORRÊNCIA ELETRÔNICA, de acordo com o arrimado pelo art. 6º, inciso XXXVIII; art. 17, §§1º e 2º; art. 28, inciso II; art. 29, parágrafo único; todos da Lei Federal nº. 14.133/2021, DECRETO MUNICIPAL Nº. 006/2026 e INSTRUÇÃO NORMATIVA SEGES/ME Nº 73, de 30 de setembro de 2022, considerando a oportunidade de maior concorrência e competitividade aos interessados, a fim de oportunizar, igualmente, maior vantajosidade e economicidade ao ente público ordenador na escala de preços a serem ofertados, bem como pela oportunidade de descentralização operacional das obras, viabilizando efetividade para concomitância da execução.

1.4. - O critério de julgamento adotado será o menor preço, nos termos do art. 6º, inciso XXXVIII, alínea "a", da Lei Federal nº. 14.133/2021, observadas as exigências contidas neste Edital e seus Anexos quanto às especificações técnicas do objeto.

1.5. - A licitação será realizada de acordo com as regras específicas para o regime de execução por empreitada por preço global, nos termos do art. 46, inciso II, da Lei Federal nº. 14.133/2021.

1.6. - Embora a contratação seja do tipo menor preço global, devem ser informados os valores para cada item, sendo assim a empresa deve cadastrar proposta para todos os itens.

1.7. - As obras, objeto desta licitação, deverão ser efetivadas em prazo não superior a 24 (vinte e quatro) meses, podendo ser prorrogado, iniciada a contagem a partir da data de emissão e recebimento do Termo de Início de Obra, emitida pela fiscalização do contrato, bem como suspensão em caso de paralisação, suspendendo-se, igualmente, a vigência do contrato.

1.8. - O prazo para início dos trabalhos fica fixado em 05 (cinco) dias úteis a partir do recebimento do Termo de início de Obra.

2. - DA ABERTURA E DA FASE DE HABILITAÇÃO

2.1. - A Concorrência Eletrônica será realizada em sessão pública, por meio de sistema eletrônico que promova a comunicação via Internet, mediante condições de segurança, utilizando-se, para tanto, os recursos da criptografia e autenticação em todas as suas fases, através do site: <https://licitanet.com.br/>.

2.2. - A abertura ocorrerá no dia, hora e local indicado e de acordo com a legislação mencionada no preâmbulo deste Edital.

2.3. - Na contagem de todos os prazos estabelecidos neste Edital, excluir-se-á o dia de início e incluir-se-á o do vencimento, e considerar-se-ão os dias úteis, exceto quando for explicitamente disposto em contrário.

2.4. - Ocorrendo à decretação de feriado ou qualquer fato superveniente que impeça a realização do certame na data marcada, todas as datas constantes deste Edital serão transferidas, automaticamente, para o primeiro dia útil, ou de expediente normal, subsequente ao ora fixado.

2.5. - Não será aceito protocolo de solicitação de expedição de documentos e certidões, para entrega em substituição aos documentos requeridos para a habilitação no presente Edital.



Praça Coronel João Sá,
665, Centro, CEP: 48.660-000
Chorrochó - Bahia
Email: pmchorrocho@gmail.com



ESTADO DA BAHIA
PREFEITURA MUNICIPAL DE CHORROCHÓ
CNPJ: 13.915.665/0001-77

2.6. - Será comunicado, via Internet através de mensagens, e pelos meios de divulgação inicial, qualquer alteração no edital que importe em modificação de seus termos, que venha a ocorrer nele ou em seus anexos.

2.7. - Em nenhuma hipótese serão recebidas propostas e documentação fora do prazo estabelecido neste Edital, excetuadas as permissões legais.

2.8. - REFERÊNCIA DE TEMPO: Para todas as referências de tempo será observado o horário de Brasília-DF.

2.9. - FASE DE HABILITAÇÃO:

2.9.1. - Na presente licitação, a fase de habilitação antecederá as fases de apresentação de propostas, lances e de julgamento:

" § 1º A fase referida no inciso V do caput deste artigo poderá, mediante ato motivado com explicitação dos benefícios decorrentes, anteceder as fases referidas nos incisos III e IV do caput deste artigo, desde que expressamente previsto no edital de licitação" (**Art. 17, §1º da Lei Federal nº. 14.133/21**).

A importância dessa mudança, tem motivações plausíveis, visando acolhimento da melhor proposta, aquela que em tese será instrumento de execução com maior probabilidade de êxito, uma vez que, eliminam-se os licitantes que blefam e os mergulhadores de preços, assim como, os chamados licitantes robôs ou coelho, por se tratar de um objeto que nem sempre o MENOR PREÇO GLOBAL é a melhor proposta.

A inversão de fases é necessária porque o elemento mais crítico para a seleção das propostas é a comprovação da capacidade técnica das empresas participantes. É imprescindível verificar, inicialmente se as empresas possuem recursos e expertise necessários para assegurar a execução do contrato de maneira eficiente e segura ao longo do prazo de vigência. Somente após a validação dessa técnica é que será avaliada a proposta econômica.

2.9.2. - A documentação de habilitação deverá ser condicionada/anexada de forma prévia considerando a inversão de fases, até o dia e horário marcado, no campo apropriado indicado pelo sistema da concorrência eletrônica, exigidos neste Edital, correndo por meio de chave de acesso e senha;

2.9.2.1. - o envio da proposta INICIAL deverá ser condicionada/anexada de forma prévia considerando a inversão de fases, até o dia e horário marcado, no campo apropriado indicado pelo sistema da concorrência eletrônica, exigidos neste Edital, ocorrendo por meio de chave de acesso e senha e o envio da proposta READEQUADA, solicitada pelo agente de contratação no prazo de até 02 (duas) horas, somente do arrematante provisoriamente declarado vencedor, no campo apropriado indicado pelo sistema, por meio de chave de acesso e senha.

2.9.3. - No cadastramento da proposta inicial, o licitante declarará, em campo próprio do sistema que:

1. está ciente e concorda com as condições contidas no edital e seus anexos, bem como de que a proposta apresentada compreende a integralidade dos custos para atendimento dos direitos trabalhistas assegurados na Constituição Federal, nas leis trabalhistas, nas normas infralegais, nas convenções coletivas de trabalho e nos termos de ajustamento de conduta vigentes na data de sua entrega em definitivo e que cumpre plenamente os requisitos de habilitação definidos no instrumento convocatório;
2. não emprega menor de 18 anos em trabalho noturno, perigoso ou insalubre e não emprega menor de 16 anos, salvo menor, a partir de 14 anos, na condição de aprendiz nos termos do artigo 7º, XXXIII, da Constituição Federal;
3. não possui, em sua cadeia produtiva, empregados executando trabalho degradante ou forçado, observando o disposto nos incisos III e IV do art. 1º e no inciso III do art. 5º da Constituição Federal;



Praça Coronel João Sá,
665, Centro, CEP: 48.660-000
Chorrochó - Bahia
Email: pmchorrocho@gmail.com



ESTADO DA BAHIA
PREFEITURA MUNICIPAL DE CHORROCHÓ
CNPJ: 13.915.665/0001-77

4. cumpre ou não as exigências de reserva de cargos para pessoas com deficiência e para reabilitados da Previdência Social, previstas em lei e em outras normas específicas;
 5. o licitante organizado em cooperativa deverá declarar, ainda em campo próprio do sistema eletrônico, que cumpre os requisitos estabelecidos no artigo 16 da Lei nº. 14.133/2021;
 6. o fornecedor enquadrado como microempresa, empresa de pequeno porte ou sociedade cooperativa deverá declarar, ainda, em campo próprio do sistema eletrônico, que cumpre os requisitos estabelecidos no artigo 3º da Lei Complementar nº. 123, de 2006 estando apto a usufruir do tratamento favorecido estabelecido em seus arts. 42 a 49, observado o disposto nos §§ 1º ao 3º do art. 4º, da Lei Federal nº. 14.133, de 2021;
- 2.9.4. – Incumbirá ao licitante acompanhar as operações no sistema eletrônico durante a sessão pública da Concorrência, ficando responsável pelo ônus decorrente da perda de negócios, diante da inobservância de quaisquer mensagens emitidas pelo sistema ou de sua desconexão.
- 2.9.5. – Os valores da proposta de preços deverão ser cotados em moeda nacional (Real).
- 2.9.6. – Serão obrigatoriamente apresentados, além do resumo da proposta de preços, as planilhas referentes a:
- 2.9.6.1. – Planilha Orçamentária;
 - 2.9.6.2. – Cronograma físico-financeiro;
 - 2.9.6.3. – Planilha de Composição analíticas unitárias;
 - 2.9.6.4. – Composição unitária do BDI;
- 2.9.7. – Serão desclassificadas as propostas, nos termos do artigo 59, da Lei nº. 14.133/2021, que:
- 2.9.7.1. – Contiverem vícios insanáveis;
 - 2.9.7.2. – Não obedecerem às especificações técnicas pormenorizadas no edital;
 - 2.9.7.3. – Apresentarem preços inexequíveis ou permanecerem acima do orçamento estimado para a contratação;
 - 2.9.7.4. – Não tiverem sua exequibilidade demonstrada, quando exigido pela Administração;
 - 2.9.7.5. - Apresentarem desconformidade com quaisquer outras exigências do edital, desde que insanável;
 - 2.9.7.6. – A verificação da conformidade das propostas poderá ser feita exclusivamente em relação à proposta mais bem classificada, nos termos do §1º, do artigo 59, da Lei nº. 14.133/2021;
 - 2.9.7.7. – A administração poderá realizar diligências para ferir a exequibilidade das propostas ou exigir dos licitantes que ela seja demonstrada, conforme disposto no item 2.9.7.4, nos termos do §2º, do artigo 59, da Lei Federal nº. 14.133/2021;
 - 2.9.7.8. – Para efeito de avaliação da exequibilidade e de sobrepreço, serão considerados o preço global, os quantitativos e os preços unitários tidos como relevantes, observado o critério de aceitabilidade de preços unitário e global fixados neste edital, conforme as especificidades do mercado correspondente, nos termos do §3º, do artigo 59, da Lei Federal nº. 14.133/2021;
 - 2.9.7.9. – Serão considerados inexequíveis as propostas cujos valores forem inferiores a 75% (setenta e cinco por cento) do valor orçado pela Administração, nos termos do §4º do artigo 59, da Lei nº. 14.133/2021;
 - 2.9.7.10. – Será exigida garantia adicional do licitante vencedor cuja proposta for inferior a 85% (oitenta e cinco por cento) do valor orçado pela Administração, equivalente à diferença entre este último e o valor da proposta, sem prejuízo das demais garantias exigíveis de acordo com a Lei nº. 14.133/2021;



Praça Coronel João Sá,
665, Centro, CEP: 48.660-000
Chorrochó - Bahia
Email: pmchorrocho@gmail.com



ESTADO DA BAHIA
PREFEITURA MUNICIPAL DE CHORROCHÓ
CNPJ: 13.915.665/0001-77

2.9.8. - Se o licitante for a matriz, todos os documentos deverão estar em nome da matriz, e se o licitante for a filial, todos os documentos deverão estar em nome da filial, exceto aqueles documentos que, pela própria natureza, comprovadamente, forem emitidos somente em nome da matriz.

2.9.9. - Havendo necessidade de analisar minuciosamente os documentos exigidos, o agente de contratação suspenderá a sessão, informando no "chat" a nova data e horário para a continuidade da mesma.

2.9.10. - Será inabilitado o licitante que não comprovar sua habilitação, seja por não apresentar quaisquer dos documentos exigidos, ou apresenta-los em desacordo com o estabelecido no edital.

3. - DAS CONDIÇÕES DE PARTICIPAÇÃO

3.1. - Poderão participar desta Concorrência Eletrônica os interessados que estiverem previamente credenciados no Sistema de Cadastramento Unificado de Fornecedores - SICAF e no <https://licitanet.com.br/> opção "Login".

3.2. - Os interessados deverão atender às condições exigidas no cadastramento no SICAF até o terceiro dia útil anterior à data prevista para recebimento das propostas.

3.3. - Como requisito para a participação na Concorrência Eletrônica, o licitante deverá manifestar, em campo próprio do sistema eletrônico, o pleno conhecimento e atendimento às exigências de habilitação previstas no edital.

3.4. - A declaração falsa relativa ao cumprimento dos requisitos de habilitação, ANEXO VII, sujeitará o licitante às sanções previstas em Lei.

3.5. - O licitante responsabiliza-se exclusiva e formalmente pelas transações efetuadas em seu nome, assume como firmes e verdadeiras suas propostas e seus lances, inclusive os atos praticados diretamente ou por seu representante, excluída a responsabilidade do provedor do sistema ou do órgão ou entidade promotora da licitação por eventuais danos decorrentes de uso indevido das credenciais de acesso, ainda que por terceiros.

3.6. - É de responsabilidade do cadastrado conferir a exatidão dos seus dados cadastrais nos Sistemas relacionados no item anterior e mantê-los atualizados junto aos órgãos responsáveis pela informação, devendo proceder, imediatamente, à correção ou à alteração dos registros tão logo identifique incorreção ou aqueles se tornem desatualizados.

3.7. - A não observância do disposto no item anterior poderá ensejar desclassificação no momento da habilitação.

3.8. - Será concedido tratamento favorecido para as microempresas e empresas de pequeno porte, para as sociedades cooperativas mencionadas no artigo 16 da Lei Federal nº. 14.133/2021, para o agricultor familiar, o produtor rural pessoa física e para o microempreendedor individual - MEI, nos limites previstos da Lei Complementar nº. 123/2006 e do Decreto Municipal nº. 011/2024.

3.9. - Acompanhar as operações no sistema eletrônico durante o processo licitatório e responsabilizar-se pelo ônus decorrente da perda de negócios diante da inobservância de mensagens emitidas pelo sistema ou de sua desconexão.

3.10. - Poderão participar deste certame:

- a) Poderão participar da presente licitação todos os interessados do ramo pertinente, que comprovarem eficazmente os requisitos deste Edital.
- b) A participante que pretender utilizar os benefícios previstos nos art. 42 a 45 da Lei Complementar 123/2006, alterada pela Lei Complementar 147/2014, a ME, EPP, MEI ou Cooperativa, que se enquadre na receita de ME ou EPP, deverá apresentar declaração de ser elegível aos benefícios do tratamento aludido, nos termos do Decreto 8.538/2015.



Praça Coronel João Sá,
665, Centro, CEP: 48.660-000
Chorrochó - Bahia
Email: pmchorrocho@gmail.com



ESTADO DA BAHIA
PREFEITURA MUNICIPAL DE CHORROCHÓ
CNPJ: 13.915.665/0001-77

- c) Poderão participar desta Concorrência os interessados que atenderem a todas as exigências, inclusive quanto à documentação constante neste edital e seus anexos.
- d) É vedada a participação de pessoa jurídica que tenha sido declarada inidônea por qualquer órgão da Administração direta ou indireta (independente da esfera governamental) ou ainda que esteja com direito de participar de licitação suspenso declarado por qualquer órgão/ente público.
- e) É vedada a qualquer pessoa física ou jurídica a representação, na presente licitação, de mais de uma empresa num mesmo item ou lote, bem como mais de um representante por empresa.
- f) Não será aceita a participação de empresas cujo(s) proprietário(s) ou sócio(s) seja(m) servidor(es) público(s), vereadores ou agentes políticos do Município de Chorrochó/BA.
- g) A comprovação de regularidade fiscal e trabalhista das microempresas e das empresas de pequeno porte somente será exigida para efeito de contratação, e não como condição para participação na licitação (art. 4º do Decreto nº. 8.538/2015).

3.11. - DAS VEDAÇÕES:

3.11.1. - Não poderão participar desta licitação:

- a) Aquele que não atenda às condições deste Edital e seus anexos;
- b) Autor do anteprojeto, do projeto básico ou do projeto executivo, pessoa física ou jurídica, quando a licitação versar sobre serviços ou fornecimento de bens a ele relacionados;
- c) Empresa, isoladamente ou em consórcio, responsável pela elaboração do projeto básico ou do projeto executivo, ou empresa da qual o autor do projeto seja dirigente, gerente, controlador, acionista ou detentor de mais de 5% (cinco por cento) do capital com direito a voto, responsável técnico ou subcontratado, quando a licitação versar sobre serviços ou fornecimento de bens a ela necessários;
- d) Pessoa física ou jurídica que se encontre, ao tempo da licitação, impossibilitada de participar da licitação em decorrência de sanção que lhe foi imposta;
- e) Pessoa física ou jurídica que atue em substituição a outra, com o intuito de burlar a efetividade da sanção a ela aplicada, inclusive a sua controladora, controlada ou coligada, desde que observado o procedimento previsto em regulamento próprio sobre sanções administrativas, a ser editado pelo Poder Executivo.
- f) Aquele que mantenha vínculo de natureza técnica, comercial, econômica, financeira, trabalhista ou civil com dirigente do órgão ou entidade contratante ou com agente público que desempenhe função na licitação ou atue na fiscalização ou na gestão do contrato, ou que deles seja cônjuge, companheiro ou parente em linha reta, colateral ou por afinidade, até o terceiro grau;
- g) Empresas controladoras, controladas ou coligadas, nos termos da Lei Federal nº. 6.404/1976, concorrendo entre si;
- h) Pessoa física ou jurídica que, nos 5 (cinco) anos anteriores à divulgação do edital, tenha sido condenada judicialmente, com trânsito em julgado, por exploração de trabalho infantil, por submissão de trabalhadores a condições análogas às de escravo ou por contratação de adolescentes nos casos vedados pela legislação trabalhista;
- i) Diretamente ou indiretamente, agente público de órgão ou entidade licitante ou contratante, bem como a empresa da qual seja sócio, dirigente ou responsável técnico, sendo que tal proibição também se aplica aos seus parentes em linha reta, colateral ou afim, até o terceiro grau, bem como àqueles que mantêm relacionamento afetivo público e notório com os servidores e dirigentes de todos os órgãos e entidades promotores, participantes da licitação, bem como contratantes;
- j) Organizações da Sociedade Civil de Interesse Público - OSCIP, atuando nessa condição;
- k) Pessoa física que tenha sido proibida de contratar com o Poder Público em razão de condenação por ato de improbidade administrativa, nos termos do artigo 12 da Lei Federal nº 8.429/1992, ou pessoa jurídica que tenha como sócio majoritário aquele a quem foi dirigida mencionada penalidade, durante o prazo que apontar a decisão condenatória;



Praça Coronel João Sá,
665, Centro, CEP: 48.660-000
Chorrochó - Bahia
Email: pmchorrocho@gmail.com



ESTADO DA BAHIA
PREFEITURA MUNICIPAL DE CHORROCHÓ
CNPJ: 13.915.665/0001-77

I) Empresa cujo estatuto ou contrato social não seja pertinente e compatível com o objeto desta licitação.

3.11.2. - A critério da Administração e exclusivamente a seu serviço, o autor dos projetos e a empresa a que se refere ao item 3.11.1, "b" e "c", poderão participar no apoio das atividades de planejamento da contratação, de execução da licitação ou de gestão do contrato, desde que sob supervisão exclusiva de agentes públicos do órgão ou entidade.

3.11.3. - Equiparam-se aos autores do projeto as empresas integrantes do mesmo grupo econômico.

3.11.4. - O disposto no item 3.11.1, "b" e "c", não impede a licitação ou a contratação de serviço que inclua como encargo do contratado a elaboração do projeto básico e do projeto executivo, nas contratações integradas, e do projeto executivo, nos demais regimes de execução.

3.11.5. Em licitações e contratações realizadas no âmbito de projetos e programas parcialmente financiados por agência oficial de cooperação estrangeira ou por organismo financeiro internacional com recursos do financiamento ou da contrapartida nacional, não poderá participar pessoa física ou jurídica que integre o rol de pessoas sancionadas por essas entidades ou que seja declarada inidônea nos termos da Lei nº. 14.133/2021.

4. - REGULAMENTO OPERACIONAL DO CERTAME

4.1. - O certame será operado pelo Agente de Contratação, que terá, em especial, as seguintes atribuições:

- I. tomar decisões em prol da boa condução da licitação, dar impulso ao procedimento, inclusive por meio de demandas às áreas das unidades de contratações, descentralizadas ou não, para fins de saneamento da fase preparatória, caso necessário;
- II. acompanhar os trâmites da licitação e promover diligências se for o caso.
- III. conduzir e coordenar a sessão pública da licitação e promover as seguintes ações;
 - a) receber, examinar e decidir as impugnações e os pedidos de esclarecimentos ao edital e aos seus anexos e requisitar subsídios formais aos responsáveis pela elaboração desses documentos, caso necessário;
 - b) verificar a conformidade da proposta mais bem classificada com os requisitos estabelecidos no edital;
 - c) verificar e julgar as condições de habilitação;
 - d) sanar erros ou falhas que não alterem a substância das propostas;
 - e) encaminhar à comissão de contratação, quando for o caso:
 1. os documentos de habilitação, caso se verifique a possibilidade de saneamento de erros ou de falhas que não alterem a substância dos documentos e a sua validade jurídica, conforme o disposto no § 1º do art. 64 da Lei nº. 14.133/ 2021; e
 2. os documentos relativos aos procedimentos auxiliares previstos no art. 78 da Lei nº. 14.133/ 2021;
 - f) negociar, quando for o caso, condições mais vantajosas com o primeiro colocado;
 - g) indicar o vencedor do certame;
 - h) conduzir os trabalhos da equipe de apoio; e
 - i) encaminhar o processo instruído, após encerradas as fases de julgamento e de habilitação e exauridos os recursos administrativos, à autoridade superior para adjudicação e para homologação.

4.2. - O agente de contratação será auxiliado, sempre que necessário, por equipe de apoio formada por servidores devidamente qualificados integrantes das secretarias municipais, respondendo individualmente pelos atos que praticar, salvo quando induzido a erro pela atuação da equipe.



Praça Coronel João Sá,
665, Centro, CEP: 48.660-000
Chorrochó - Bahia
Email: pmchorrocho@gmail.com



ESTADO DA BAHIA
PREFEITURA MUNICIPAL DE CHORROCHÓ
CNPJ: 13.915.665/0001-77

4.3. - O agente de contratação poderá solicitar manifestação técnica da assessoria jurídica ou de outros setores do órgão ou da entidade, a fim de subsidiar sua decisão.

5. - CREDENCIAMENTO NO APLICATIVO LICITANET.COM.BR:

5.1. - Para participar desta Concorrência Eletrônica, o licitante deverá estar credenciado no sistema "CONCORRÊNCIA ELETRÔNICA" através do site <https://licitanet.com.br>.

5.2. - Para acesso ao sistema eletrônico, os interessados em participar da Concorrência Eletrônica deverão dispor de chave de identificação, senha pessoal e intransferível.

5.3. - Em sendo sócio, proprietário, dirigente ou assemelhado da empresa proponente, deverá apresentar cópia do respectivo Estatuto ou Contrato Social, no qual estejam expressos seus poderes para exercer direitos e assumir obrigações em decorrência de tal investidura.

5.4. - O credenciamento junto ao provedor do sistema implica na responsabilidade legal do licitante ou de seu representante legal e a presunção de sua capacidade técnica para realização das transações inerentes a Concorrência na forma eletrônica.

5.5. - O licitante que deixar de assinalar o campo da Declaração de ME/EPP não terá direito a usufruir do tratamento favorecido previsto na Lei Complementar nº. 123, de 2006, mesmo que microempresa, empresa de pequeno porte ou sociedade cooperativa.

5.6. - O licitante responsabiliza-se exclusiva e formalmente pelas transações efetuadas em seu nome, assume como firmes e verdadeiras suas propostas e seus lances, inclusive os atos praticados diretamente ou por seu representante, excluída a responsabilidade do provedor do sistema ou do órgão ou entidade promotora da licitação por eventuais danos decorrentes de uso indevido das credenciais de acesso, ainda que por terceiros.

5.7. - O credenciamento do fornecedor e de seu representante legal junto ao sistema eletrônico implica em responsabilidade legal pelos atos praticados e a presunção de capacidade técnica para realização das transações inerentes a Concorrência Eletrônica.

5.8. - Em se tratando de microempresa ou empresa de pequeno porte, nos termos da Lei Complementar nº. 123/2006 e para que essa possa gozar dos benefícios previstos no capítulo V da referida Lei, é necessário, à época do credenciamento, acrescentar as expressões "Microempresa" ou "Empresa de Pequeno Porte" ou suas respectivas abreviações "ME" ou "EPP", à sua firma ou denominação, conforme o caso.

6. - DA APRESENTAÇÃO DA PROPOSTA

6.1. - Na presente licitação, a fase de habilitação antecederá as etapas de lances e de julgamento.

6.2. - Os licitantes encaminharão, exclusivamente por meio do sistema eletrônico, a proposta com o preço ou o percentual de desconto, conforme o critério de julgamento adotado neste Edital, até a data e o horário estabelecidos para abertura da sessão pública.

6.3. - Caso a fase de habilitação anteceda as fases de apresentação de propostas e lances, os licitantes encaminharão, na forma e no prazo estabelecidos no item anterior, simultaneamente os documentos de habilitação e a proposta com o preço ou o percentual de desconto, observado o disposto no item 9 deste Edital.

6.4. - Caberá ao interessado acompanhar as operações no sistema eletrônico durante a sessão pública da Concorrência, ficando responsável pelo ônus decorrente da perda de negócios diante da inobservância de quaisquer mensagens emitidas no sistema ou da desconexão do seu representante;

6.5. - Qualquer dúvida em relação ao acesso no sistema operacional, poderá ser esclarecida ou através de uma empresa associada ou pelos telefones: Fones: (34) 99678-7950 / (34) 99678-8726 (Suporte aos Fornecedores) / (34) 3014- 6633 / 3236-7571 / Whatsapp (34) 3014-6633 / E-mails: contato@licitanet.com.br.



Praça Coronel João Sá,
665, Centro, CEP: 48.660-000
Chorrochó - Bahia
Email: pmchorrocho@gmail.com



ESTADO DA BAHIA
PREFEITURA MUNICIPAL DE CHORROCHÓ
CNPJ: 13.915.665/0001-77

- 6.6. - O licitante deverá formular sua proposta, exclusivamente por meio do Portal de Licitações, através da digitação da senha privativa, a partir da data da liberação do edital no Portal de Licitações, até a data e horário marcados para abertura da sessão, quando então encerrar-se-á automaticamente a fase de recebimento de propostas.
- 6.7. - Os licitantes deverão registrar suas propostas no sistema eletrônico, observando as seguintes diretrizes:
- 6.7.1. - Declaração de validade da proposta não inferior a 60 (sessenta) dias da abertura do certame licitatório vertente.
- 6.7.2. - Preço global do objeto a ser contratado, considerando a aplicação de preços unitários de seus itens e total propostos em planilha de preços.
- 6.7.3. - Planilha Orçamentária devidamente assinada pelo responsável técnico da licitante, cujo nome e número de registro no CREA/CAU deverão estar apostos de maneira legível.
- 6.7.4. - Cronograma Físico-Financeiro, devidamente assinado pelo responsável técnico da licitante, cujo nome e número de registro no CREA deverão estar apostos de maneira legível.
- 6.8. - Todas as especificações do objeto contidas na proposta vinculam o licitante.
- 6.9. - Nos valores propostos estarão inclusos todos os custos operacionais, encargos previdenciários, trabalhistas, tributários, comerciais e quaisquer outros que incidam direta ou indiretamente no fornecimento de bens e serviços.
- 6.10. - Os preços ofertados, tanto na proposta inicial, quanto na etapa de lances, serão de exclusiva responsabilidade do licitante, não lhe assistindo o direito de pleitear qualquer alteração, sob alegação de erro, omissão ou qualquer outro pretexto.
- 6.11. - A apresentação das propostas implica obrigatoriedade do cumprimento das disposições nelas contidas, em conformidade com o que dispõe o Termo de Referência, assumindo o proponente o compromisso de executar o objeto licitado nos seus termos, bem como de fornecer os materiais, equipamentos, ferramentas e utensílios necessários, em quantidades e qualidades adequadas à perfeita execução contratual, promovendo, quando requerido, sua substituição.
- 6.12. - Independentemente do percentual de tributo inserido na planilha, no pagamento serão retidos na fonte os percentuais estabelecidos na legislação vigente.
- 6.13. - No cadastramento da proposta inicial, o licitante declarará, em campo próprio do sistema, que:
- 6.13.1. - sua proposta econômica compreende a integralidade dos custos para atendimento dos direitos trabalhistas assegurados na Constituição Federal, nas leis trabalhistas, nas normas infralegais, nas convenções coletivas de trabalho e nos termos de ajustamento de conduta vigentes na data de entrega da proposta, conforme art. 63 §1º, da Lei Federal nº. 14.133/21;
- 6.13.2. - que está ciente do edital e concorda com as condições locais para o cumprimento das obrigações objeto da licitação, conforme o art. 67, inciso VI, da Lei Federal nº. 14.133/21;
- 6.13.3. - declara para os devidos fins do disposto no inciso VI do art. 68, da Lei Federal nº 14.133/21, que não emprega menor de 18 (dezoito) anos em trabalho noturno, perigoso ou insalubre e não emprega menor de 16 (dezesseis) anos, salvo menor, a partir de 14 (quatorze) anos, na condição de aprendiz, nos termos do inciso XXXIII, do art. 7º, da Constituição Federal/88;
- 6.13.4. - não possui, em sua cadeia produtiva, empregados executando trabalho degradante ou forçado, observando o disposto nos incisos III e IV do art. 1º e no inciso III do art. 5º da Constituição Federal;
- 6.13.5. - que não incorre nas condições impeditivas do art. 14 da Lei Federal nº. 14.133/21;



Praça Coronel João Sá,
665, Centro, CEP: 48.660-000
Chorrochó - Bahia
Email: pmchorrocho@gmail.com



ESTADO DA BAHIA
PREFEITURA MUNICIPAL DE CHORROCHÓ
CNPJ: 13.915.665/0001-77

6.13.6. - que atende aos requisitos de habilitação, conforme disposto no art. 63, inciso I, da Lei Federal nº 14.133/21;

6.13.7. - que cumpre as exigências de reserva de cargos para pessoa com deficiência e para reabilitado da Previdência Social, previstas em lei e em outras normas específicas, conforme art. 63, inciso IV, da Lei Federal nº. 14.133/21;

6.13.8. - que a proposta apresentada para essa licitação está em conformidade com as exigências do instrumento convocatório e me responsabilizo pela veracidade autenticidade dos documentos apresentados.

6.14. - A apresentação das propostas implica obrigatoriedade do cumprimento das disposições nelas contidas, em conformidade com o que dispõe o Termo de Referência, assumindo o proponente o compromisso de executar o objeto licitado nos seus termos, bem como de fornecer os materiais, equipamentos, ferramentas e utensílios necessários, em quantidades e qualidades adequadas à perfeita execução contratual, promovendo, quando requerido, sua substituição.

6.15. - Os licitantes devem respeitar os preços máximos estabelecidos nas normas de regência de contratações públicas federais, quando participarem de licitações públicas;

6.16. - O descumprimento das regras supramencionadas pela Administração por parte dos contratados pode ensejar a responsabilização pelo Tribunal de Contas da União e, após o devido processo legal, gerar as seguintes consequências: assinatura de prazo para a adoção das medidas necessárias ao exato cumprimento da lei, nos termos do art. 71, inciso IX, da Constituição; ou condenação dos agentes públicos responsáveis e da empresa contratada ao pagamento dos prejuízos ao erário, caso verificada a ocorrência de superfaturamento por sobrepreço na execução do contrato.

7. - ABERTURA DA SESSÃO, CLASSIFICAÇÃO DAS PROPOSTAS E FORMULAÇÃO DOS LANCES

7.1. - A abertura da presente licitação dar-se-á em sessão pública, por meio de sistema eletrônico, na data, horário e local indicados neste Edital.

7.2. - O Licitante será responsável por todas as transações que forem efetuadas em seu nome no sistema eletrônico, assumindo como firmes e verdadeiras suas propostas e lances.

7.3. - Na hipótese do licitante ser ME/EPP será necessário a informação desse regime fiscal no campo próprio do sistema sob pena do licitante enquadrado nesta situação não utilizar do tratamento diferenciado, conforme estabelece a Lei Complementar nº. 123/2006 e suas alterações.

7.4. - O preenchimento de proposta no sistema eletrônico pressupõe o pleno conhecimento e atendimento às exigências de habilitação previstas no Edital.

7.5. - Os licitantes poderão retirar ou substituir a proposta ou, na hipótese de a fase de habilitação anteceder as fases de apresentação de propostas e lances e de julgamento, os documentos de habilitação anteriormente inseridos no sistema, até a abertura da sessão pública.

7.6. - A não desclassificação da proposta não impede o seu julgamento definitivo em sentido contrário, levado a efeito na fase de aceitação.

7.7. - Serão desclassificadas as propostas que:

- a) Contiverem vícios insanáveis;
- b) Não obedecerem às especificações técnicas pormenorizadas no edital;
- c) Apresentarem preços inexequíveis ou permanecerem acima do orçamento estimado para a contratação;
- d) Não tiverem sua exequibilidade demonstrada, quando exigido pela Administração;
- e) Apresentarem desconformidade com quaisquer outras exigências do edital, desde que insanável.



Praça Coronel João Sá,
665, Centro, CEP: 48.660-000
Chorrochó - Bahia
Email: pmchorrocho@gmail.com



ESTADO DA BAHIA
PREFEITURA MUNICIPAL DE CHORROCHÓ
CNPJ: 13.915.665/0001-77

- 7.8. - No caso de obras e serviços de engenharia e arquitetura, para efeito de avaliação da exequibilidade e de sobrepreço, serão considerados o preço global, os quantitativos e os preços unitários tidos como relevantes, observado o critério de aceitabilidade de preços unitário e global a ser fixado no edital, conforme as especificidades do mercado correspondente.
- 7.9. - No caso de obras e serviços de engenharia, serão consideradas inexequíveis as propostas cujos valores forem inferiores a 75% (setenta e cinco por cento) do valor orçado pela Administração.
- 7.10. - Iniciada a etapa competitiva, os licitantes deverão encaminhar lances exclusivamente por meio de sistema eletrônico, em campo próprio, sendo imediatamente informados do seu recebimento e do valor consignado no registro.
- 7.11. - Os licitantes poderão oferecer lances sucessivos, observando o horário fixado para abertura da sessão e as regras estabelecidas no Edital.
- 7.12. - O sistema ordenará automaticamente as propostas classificadas, sendo que somente estas participarão da fase de lances.
- 7.13. - Iniciada a etapa competitiva, os licitantes deverão encaminhar lances exclusivamente por meio do sistema eletrônico, sendo imediatamente informados do seu recebimento e do valor consignado no registro.
- 7.13.1. - O lance deverá ser ofertado pelo valor global ou percentual de desconto conforme critério de julgamento previsto no edital.
- 7.14. - Os licitantes poderão oferecer lances sucessivos, observando o horário fixado para abertura da sessão e as regras estabelecidas no Edital.
- 7.15. - O licitante somente poderá oferecer lance de valor inferior ou percentual de desconto superior ao último por ele ofertado e registrado pelo sistema.
- 7.16. - O intervalo mínimo de diferença de valores ou percentuais entre os lances, que incidirá tanto em relação aos lances intermediários quanto em relação à proposta que cobrir a melhor oferta deverá ser de R\$ 1.000,00 (um mil reais).
- 7.17. - O licitante poderá, uma única vez, excluir seu último lance ofertado, no intervalo de quinze segundos após o registro no sistema, na hipótese de lance inconsistente ou inexequível.
- 7.18. - O procedimento seguirá de acordo com o modo de disputa adotado.
- 7.19. - Será adotado para o envio de lances no pregão eletrônico o modo de **disputa "ABERTO E FECHADO"**, em que os licitantes apresentarão lances públicos e sucessivos, com lance final e fechado.
- 7.20. - A etapa de lances da sessão pública terá duração inicial de quinze minutos. Após esse prazo, o sistema encaminhará aviso de fechamento iminente dos lances, após o que transcorrerá o período de até dez minutos, aleatoriamente determinado, findo o qual será automaticamente encerrada a recepção de lances.
- 7.21. - Encerrado o prazo previsto no subitem anterior, o sistema abrirá oportunidade para que o autor da oferta de valor mais baixo e os das ofertas com preços até 10% (dez por cento) superiores àquela possam ofertar um lance final e fechado em até cinco minutos, o qual será sigiloso até o encerramento deste prazo.
- 7.22. - No procedimento de que trata o subitem supra, o licitante poderá optar por manter o seu último lance da etapa aberta, ou por ofertar melhor lance.
- 7.23. - Não havendo pelo menos 03 (três) ofertas nas condições definidas neste item, poderão os autores dos melhores lances subsequentes, na ordem de classificação, até o máximo de três, oferecer um lance final e fechado em até cinco minutos, o qual será sigiloso até o encerramento deste prazo.



Praça Coronel João Sá,
665, Centro, CEP: 48.660-000
Chorrochó - Bahia
Email: pmchorrocho@gmail.com



ESTADO DA BAHIA
PREFEITURA MUNICIPAL DE CHORROCHÓ
CNPJ: 13.915.665/0001-77

- 7.24. - Não serão aceitos dois ou mais lances de mesmo valor, prevalecendo aquele que for recebido e registrado em primeiro lugar.
- 7.25. - Após o término dos prazos estabelecidos nos subitens anteriores, o sistema ordenará e divulgará os lances segundo a ordem crescente de valores.
- 7.26. - Durante o transcurso da sessão pública, os licitantes serão informados, em tempo real, do valor do menor lance registrado, vedada a identificação do licitante.
- 7.27. - No caso de desconexão com o Agente de Contratação, no decorrer da etapa competitiva do Pregão, o sistema eletrônico poderá permanecer acessível aos licitantes para a recepção dos lances.
- 7.28. - Quando a desconexão do sistema eletrônico para o pregoeiro persistir por tempo superior a dez minutos, a sessão pública será suspensa e reiniciada somente após decorridas vinte e quatro horas da comunicação do fato pelo Pregoeiro aos participantes, no sítio eletrônico utilizado para divulgação.
- 7.29. - Caso o licitante não apresente lances, concorrerá com o valor de sua proposta.
- 7.30. - Em relação a itens não exclusivos para participação de microempresas e empresas de pequeno porte, uma vez encerrada a etapa de lances, será efetivada a verificação automática, junto à Receita Federal, do porte da entidade empresarial. O sistema identificará em coluna própria as microempresas e empresas de pequeno porte participantes, procedendo à comparação com os valores da primeira colocada, se esta for empresa de maior porte, assim como das demais classificadas, para o fim de aplicar-se o disposto nos arts. 44 e 45 da Lei Complementar nº. 123, de 2006, regulamentada pelo Decreto nº. 8.538, de 2015.
- 7.31. - Nessas condições, as propostas de microempresas e empresas de pequeno porte que se encontrarem na faixa de até 5% (cinco por cento) acima da melhor proposta ou melhor lance serão consideradas empatadas com a primeira colocada.
- 7.32. - A melhor classificada nos termos do item anterior terá o direito de encaminhar uma última oferta para desempate, obrigatoriamente em valor inferior ao da primeira colocada, no prazo de 5 (cinco) minutos controlados pelo sistema, contados após a comunicação automática para tanto.
- 7.33. - Caso a microempresa ou a empresa de pequeno porte melhor classificada desista ou não se manifeste no prazo estabelecido, serão convocadas as demais licitantes microempresa e empresa de pequeno porte que se encontrem naquele intervalo de 5% (cinco por cento), na ordem de classificação, para o exercício do mesmo direito, no prazo estabelecido no subitem anterior.
- 7.34. - No caso de equivalência dos valores apresentados pelas microempresas e empresas de pequeno porte que se encontrem nos intervalos estabelecidos nos subitens anteriores, será realizado sorteio entre elas para que se identifique aquela que primeiro poderá apresentar melhor oferta.
- 7.35. - Só poderá haver empate entre propostas iguais (não seguidas de lances), ou entre lances finais da fase fechada do modo de disputa aberto e fechado.
- 7.35.1. - Havendo eventual empate entre propostas ou lances, o critério de desempate será aquele previsto no art. 60 da Lei Federal nº. 14.133, de 2021, assegurando-se a preferência, sucessivamente, estabelecida no §1º do mesmo artigo.
- 7.35.2. - Persistindo o empate, a proposta vencedora será sorteada pelo sistema eletrônico dentre as propostas ou os lances empatados.
- 7.36. - Encerrada a etapa de envio de lances da sessão pública, na hipótese da proposta do primeiro colocado permanecer acima do preço máximo ou inferior ao desconto definido para a contratação, o pregoeiro poderá negociar condições mais vantajosas, após definido o resultado do julgamento.



Praça Coronel João Sá,
665, Centro, CEP: 48.660-000
Chorrochó - Bahia
Email: pmchorrocho@gmail.com



ESTADO DA BAHIA
PREFEITURA MUNICIPAL DE CHORROCHÓ
CNPJ: 13.915.665/0001-77

7.36.1. - A negociação poderá ser feita com os demais licitantes, segundo a ordem de classificação inicialmente estabelecida, quando o primeiro colocado, mesmo após a negociação, for desclassificado em razão de sua proposta permanecer acima do preço máximo definido pela Administração.

7.36.2. - A negociação será realizada por meio do sistema, podendo ser acompanhada pelos demais licitantes.

7.36.3. - O resultado da negociação será divulgado a todos os licitantes e anexado aos autos do processo licitatório.

7.37. - Após a negociação do preço, o Agente de Contratação iniciará a fase de aceitação e julgamento da proposta.

7.38. - O resultado da negociação será divulgado a todos os licitantes e registrado em ata.

7.39. - Encerrada a etapa de negociação, o Agente de Contratação solicitará ao licitante mais bem classificado que, no prazo de 02 (duas) horas, envie a proposta adequada ao último lance ofertado após a negociação realizada Contratação e deverá:

- a) Ser redigida em língua portuguesa, digitada, em uma via, sem emendas, rasuras, entrelinhas ou ressalvas, devendo ser assinada pelo licitante ou seu representante legal;
- b) Conter a indicação do banco, número da conta e agência do licitante vencedor, para fins de pagamento;
- c) Apresentar os preços finais de forma unitária e global em moeda corrente nacional, atualizados para a oferta final do licitante vencedor, se assim for o caso.

7.39.1. - O licitante vencedor deverá encaminhar juntamente com a proposta vencedora a planilha orçamentária e o Cronograma Físico-Financeiro, individualizando os itens (título da discriminação dos serviços) correspondentes as unidades de serviço a executar, etc., onde cada barra deverá ter perfeitamente definidos seus prazos de início e conclusão.

7.39.2. - Deverá também encaminhar a Composição do BDI – Bonificação e Despesas Indiretas de forma detalhada em atenção ao estabelecido pelo Acórdão nº. 2622/2013 – TCU Plenário.

7.39.3. - A planilha Orçamentária deverá conter a indicação do BDI (taxa percentual), ou declaração da empresa vencedora informando o percentual utilizado (%) na composição do preço.

7.39.4. - Erros no preenchimento das planilhas não são motivo suficiente para a desclassificação da proposta, quando a planilha puder ser ajustada sem a necessidade de majoração do preço ofertado.

7.39.5. - A proposta terá automaticamente validade por um prazo não inferior a 60 (sessenta) dias corridos, contados da data fixada para o seu recebimento e abertura.

7.39.6. - Os quantitativos e itens apresentados no Projeto Básico e demais anexos deste Edital são estimados, ficando a encargo do licitante sua conferência, bem como seu complemento para integral execução do objeto licitado, sem aditivo de preços.

7.39.7. - É de responsabilidade do licitante, por meio de seu Responsável Técnico, tomar conhecimento prévio de todas as informações e das condições locais para o cumprimento das obrigações objeto da licitação, não podendo alegar desconhecimento destas na execução da obra ou pleitear qualquer aditivo de preço em razão disso.

7.39.8. - Na formulação de sua proposta, o licitante deverá observar também o preço unitário máximo dos itens que compõem o quantitativo, conforme fixado na Planilha de Orçamento da obra.

7.39.9. - A proposta final será documentada nos autos e será levada em consideração no decorrer da execução do contrato e aplicação de eventual sanção a contratada, se for o caso.

7.39.10. - Ocorrendo divergência entre os preços unitários e o preço global, prevalecerão os primeiros.



Praça Coronel João Sá,
665, Centro, CEP: 48.660-000
Chorrochó - Bahia
Email: pmchorrocho@gmail.com



ESTADO DA BAHIA
PREFEITURA MUNICIPAL DE CHORROCHÓ
CNPJ: 13.915.665/0001-77

7.39.11. - A oferta deverá ser firme e precisa, limitada, rigorosamente, ao objeto deste edital, sem conter alternativas de preço ou de qualquer outra condição que induza o julgamento a mais de um resultado, sob pena de desclassificação.

7.39.12. - A proposta deverá obedecer aos termos deste edital e seus anexos, não sendo considerada aquela que não corresponda às especificações ali contidas ou que estabeleça vínculo à proposta de outro licitante.

7.39.13. - As propostas e planilhas que contenham a descrição do objeto, o valor e os documentos complementares estarão disponíveis na internet, após a homologação.

7.40. - O prazo estabelecido no item 7.41 poderá ser prorrogado por igual período nas seguintes situações:

7.40.1. - a partir de solicitação fundamentada feita no chat pelo licitante, antes de findo o prazo.

7.40.2. - de ofício, pelo Agente de Contratação, quando constatado que o prazo estabelecido não é suficiente para o envio dos documentos complementares a propostas exigidos no edital.

7.41. - Após a negociação do preço, o Agente de Contratação iniciará a fase de aceitação e julgamento da proposta.

8. - DA FASE DE JULGAMENTO DA PROPOSTA

8.1. - Esta licitação será processada para execução de empreitada por preço global, com critério de julgamento tipo menor preço, nos termos do art. 6º, XXXVIII, alíneas "a", da Lei Federal nº. 14.133/2021, Decreto Municipal nº. 012/2024.

8.2. - O modo de disputa será ABERTO e FECHADO, sendo inicialmente fechado até a data e hora designada para a sessão de abertura e julgamento, em sigilo, momento o qual o Agente de Contratação realizará a abertura da sessão de disputa on-line, o que, automaticamente estará disponível aos licitantes cadastrados na plataforma eletrônica, com o início da disputa online, oportunizando lances sucessivos de forma decrescente, por lote, em que o licitante com proposta de maior preço deverá indicar lance mínimo menor que aquela proposta de menor preço, respeitado o intervalo mínimo entre os lances, e assim sucessivamente entre os demais licitantes.

8.3. - Após análise da habilitação e encerrada a disputa, o pregoeiro verificará e convocará o licitante provisoriamente classificado em primeiro lugar para ver se atende às condições de participação no certame ao referido item, conforme previsto no art. 14 da Lei Federal nº. 14.133/2021, legislação correlata e do edital, ou seja, especialmente quanto à existência de sanção que impeça a participação no certame ou a futura contratação, mediante a solicitação da documentação de habilitação.

8.4. - Encerrada a etapa de negociação, o Agente de contratação/Comissão verificará se o licitante provisoriamente classificado em primeiro lugar atende às condições de participação no certame, conforme previsto no art. 14 da Lei Federal nº. 14.133/2021, legislação correlata no edital, especialmente quanto à existência de sanção que impeça a participação no certame ou a futura contratação, mediante a consulta aos seguintes cadastros:

8.4.1. - Consulta Consolidada de Pessoa Jurídica- (<https://certidoes-apf.apps.tcu.gov.br/>).

8.5. - A consulta aos cadastros será realizada em nome da empresa licitante e também de seu sócio majoritário, por força da vedação de que trata o artigo 12 da Lei nº. 8.429, de 1992.

8.6. - Após o julgamento, o licitante vencedor deverá reelaborar e apresentar à Administração, por meio eletrônico, as planilhas com indicação dos quantitativos e dos custos unitários, bem como com detalhamento das Bonificações e Despesas Indiretas (BDI) e dos Encargos Sociais (ES), com os respectivos valores adequados ao valor final da proposta vencedora, admitida a utilização dos preços unitários, no caso de empreitada por preço global, empreitada integral, contratação semienterrada e contratação integrada, exclusivamente para eventuais adequações indispensáveis no cronograma físico financeiro e para balizar excepcional aditamento posterior do contrato.



Praça Coronel João Sá,
665, Centro, CEP: 48.660-000
Chorrochó - Bahia
Email: pmchorrocho@gmail.com



ESTADO DA BAHIA
PREFEITURA MUNICIPAL DE CHORROCHÓ
CNPJ: 13.915.665/0001-77

8.7. - Verificadas as condições de participação e de utilização do tratamento favorecido, o Agente de Contratação/Comissão examinará a proposta classificada em primeiro lugar quanto à adequação ao objeto e à compatibilidade do preço em relação ao máximo estipulado para contratação neste Edital e em seus anexos, observado o disposto no artigo 29 a 35 da IN SEGES nº. 73, de 30 de setembro de 2022.

8.8. - A verificação da conformidade das propostas poderá ser feita exclusivamente em relação à proposta mais bem classificada, caso o edital não preveja disputa de lances.

8.9. - Será considerado vencedor o licitante que apresentar o menor preço, após encerrada a disputa de lances e/ou eventual desempate e/ou negociação.

8.10. - A Administração poderá realizar diligências para aferir a exequibilidade das propostas ou exigir dos licitantes que ela seja demonstrada.

8.11. - Para efeito de avaliação da exequibilidade e de sobrepreço, serão considerados o preço global, os quantitativos e os preços unitários tidos como relevantes, observado o critério de aceitabilidade de preços unitário e global a ser fixado no edital, conforme as especificidades do mercado correspondente.

9. - DOS DOCUMENTOS DE HABILITAÇÃO

9.1. - Para habilitação dos licitantes, serão exigidos os documentos necessários e suficientes para demonstrar a capacidade do licitante de realizar o objeto da licitação, nos termos dos arts. 62 a 70 da Lei nº. 14.133, de 2021.

9.1.1. - A documentação de HABILITAÇÃO será exigida de todos os licitantes por se tratar de licitação com fase invertida na forma do art. 17, §1º da Lei Federal nº. 14.133, de 2021:

§ 1º A fase referida no inciso V do caput deste artigo poderá, mediante ato motivado com explicitação dos benefícios decorrentes, anteceder as fases referidas nos incisos III e IV do caput deste artigo, desde que expressamente previsto no edital de licitação.

9.2. - Os documentos de Habilitação inseridos no sistema pela licitante vencedora ficarão disponíveis para o Agente de Contratação e demais licitantes.

9.3. - As Microempresas (ME) e Empresas de Pequeno Porte (EPP), beneficiárias do tratamento diferenciado e favorecido nos termos do art. 43 da LC nº. 123/2006, deverão apresentar toda a documentação exigida para efeito de comprovação de regularidade fiscal e trabalhista, mesmo que esta apresente alguma restrição.

a) Nesta hipótese, havendo alguma restrição na comprovação de regularidade fiscal e trabalhista, será assegurado o prazo de 05 (cinco) dias úteis, cujo termo inicial corresponderá ao momento em que o proponente for declarado vencedor do certame, prorrogáveis por igual período, a critério da Administração Pública e desde que a empresa comprove a necessidade de prorrogação de prazo, para a regularização da documentação, pagamento ou parcelamento do débito, e emissão de eventuais Certidões Negativas ou positivas com efeito de certidão negativa;

b) A não regularização da documentação fiscal no prazo previsto, implicará a decadência do direito à contratação, sem prejuízo das sanções cabíveis, sendo facultado a convocação dos licitantes remanescentes, na ordem de classificação, ou revogar a licitação.

9.4. - Somente haverá a necessidade de comprovação do preenchimento de requisitos mediante apresentação dos documentos originais não digitais quando houver dúvida em relação à integridade do documento digital.

9.5. - Nestes casos, a licitante deverá encaminhar a documentação original ou a cópia autenticada exigida, no prazo máximo de 03 (três) dias úteis, contados da data da solicitação do pregoeiro, via sistema.



Praça Coronel João Sá,
665, Centro, CEP: 48.660-000
Chorrochó - Bahia
Email: pmchorrocho@gmail.com



ESTADO DA BAHIA
PREFEITURA MUNICIPAL DE CHORROCHÓ
CNPJ: 13.915.665/0001-77

9.6. - Se o licitante for a matriz, todos os documentos deverão estar em nome da matriz, e se o licitante for a filial, todos os documentos deverão estar em nome da filial, exceto aqueles documentos que, pela própria natureza, comprovadamente, forem emitidos somente em nome da matriz.

9.7. - Todos os documentos emitidos em língua estrangeira deverão ser entregues acompanhados da tradução para língua portuguesa, efetuada por Tradutor Juramentado, ou de outro que venha a substituí-lo, ou consularizados pelos respectivos consulados ou embaixadas.

9.8. - Havendo necessidade de analisar minuciosamente os documentos exigidos, o Pregoeiro suspenderá a sessão, informando no "chat" a nova data e horário para sua continuidade.

9.9. - Será inabilitado o licitante que não comprovar sua habilitação, seja por não apresentar quaisquer dos documentos exigidos, ou apresentá-los em desacordo com o estabelecido neste Edital.

- **Nota 01** - A verificação pelo órgão ou entidade promotora do certame nos sítios eletrônicos oficiais de órgãos e entidades emissores de certidões constitui meio legal de prova, para fins de habilitação.
- **Nota 02** - As certidões que não tenham o prazo de validade expresso no documento, ter-se-ão como válidas por 90 (noventa) dias a partir da data de sua emissão.
- **Nota 03** - Será aplicado no presente edital o entendimento adotado pelo TCU (Tribunal de Contas da União), no Acórdão nº. 1211/2021: "Acórdão nº. 1211/2021 Plenário (Representação, Relator Ministro Walton Alencar Rodrigues) Licitação. Habilitação de licitante. Documentação. Documento novo. Vedação. Definição. A vedação à inclusão de novo documento, prevista no art. 43, § 3º, da Lei nº. 8.666/1993 e no art. 64 da Lei Federal nº. 14.133/2021 (nova Lei de Licitações), não alcança documento ausente, comprobatório de condição atendida pelo licitante quando apresentou sua proposta, que não foi juntado com os demais comprovantes de habilitação e da proposta, por equívoco ou falha, o qual deverá ser solicitado e avaliado pelo pregoeiro".

9.10. - No que diz respeito a documentação exigida para fins de habilitação jurídica, fiscal, social e trabalhista e econômico-financeira, as licitantes deverão apresentar os seguintes documentos abaixo relacionadas:

9.11. – DECLARAÇÕES

Sob pena de inabilitação a licitante deverá apresentar, os seguintes documentos:

9.11.1. - Declaração de enquadramento microempresa, empresa de pequeno porte ou cooperativa (caso se enquadre na situação de microempresa, empresa de pequeno porte ou cooperativa) – conforme modelo do ANEXO III.

9.11.1.1 - Declaração receita bruta máxima para enquadramento como empresa de pequeno porte (caso da indicação de enquadramento na condição de microempresa ou empresa de pequeno porte) – conforme segunda parte do modelo do ANEXO III.

9.11.2. - Declaração de que cumpre os requisitos de habilitação (Art. 63, I da Lei nº. 14.133/2021) – conforme modelo do ANEXO IV.

9.11.3. - Declaração de atendimento ao objeto licitado – conforme modelo do ANEXO V.

9.11.4. - Declaração de que cumpre com o disposto no INCISO XXXIII DO ART. 7º DA CONSTITUIÇÃO FEDERAL. – Conforme modelo ANEXO VI.

9.11.5. - Declaração de que cumpre as exigências de reserva de cargos para pessoa com deficiência e para reabilitado da Previdência Social, previstas em lei e em outras normas (ART. 63, IV DA LEI Nº. 14.133 DE 2021.) – Conforme modelo ANEXO VII.

9.11.6. - Declaração de idoneidade – Conforme modelo do ANEXO VIII.

9.11.7. - Declaração de nepotismo – Conforme modelo do ANEXO IX.



Praça Coronel João Sá,
665, Centro, CEP: 48.660-000
Chorrochó - Bahia
Email: pmchorrocho@gmail.com



ESTADO DA BAHIA
PREFEITURA MUNICIPAL DE CHORROCHÓ
CNPJ: 13.915.665/0001-77

9.11.8. - Declaração de que suas propostas econômicas compreendem a integralidade dos custos para atendimento dos direitos trabalhistas assegurados na Constituição Federal, nas leis trabalhistas, nas normas infralegais, nas convenções coletivas de trabalho e nos termos de ajustamento de conduta vigentes na data de entrega das propostas (§1º DO ART. 63 DA LEI Nº. 14.133 DE 2021) – Conforme modelo do ANEXO X.

9.11.9. - Declaração contendo a identificação de responsável pela assinatura do contrato – Conforme modelo do ANEXO XI.

9.11.10. - Declaração de conhecimento as normas de prevenção à corrupção – Conforme modelo do ANEXO XII.

9.11.11. - Declaração de comprometimento – Conforme modelo do ANEXO XIII.

9.12. - A documentação relativa à HABILITAÇÃO JURÍDICA consistirá em:

9.12.1. - Cédula de identidade (RG) ou CNH do representante legal.

9.12.2. - No caso de empresário individual: inscrição no Registro Público de Empresas Mercantis, a cargo da Junta Comercial da respectiva sede.

9.12.3. - Em se tratando de microempreendedor individual – MEI: Certificado da Condição de Microempreendedor Individual – CCMEI.

9.12.4. - Será obrigatório, sob pena de inabilitação, que o licitante tenha em seus atos constitutivos/objeto social as atividades compatíveis com o objeto deste Edital.

9.12.5. - No caso de sociedade empresária ou empresa individual de responsabilidade limitada - EIRELI: ato constitutivo, estatuto ou contrato social em vigor, devidamente registrado na Junta Comercial da respectiva sede, acompanhado de documento comprobatório de seus administradores.

9.12.6. - Inscrição no Registro Público de Empresas Mercantis onde opera, com averbação no Registro onde tem sede a matriz, no caso de ser o participante sucursal, filial ou agência.

9.12.7. - No caso de sociedade simples: inscrição do ato constitutivo no Registro Civil das Pessoas Jurídicas do local de sua sede, acompanhada de prova da indicação dos seus administradores.

9.12.8. - No caso de empresa ou sociedade estrangeira em funcionamento no País: decreto de autorização.

9.13. - A documentação relativa à QUALIFICAÇÃO TÉCNICA consistirá em:

Para fins de habilitação, o licitante deverá comprovar os seguintes requisitos:

9.13.1. - Inscrição ou registro da licitante junto ao Conselho Regional de Engenharia, Arquitetura e Agronomia - CREA competente da região a que estiver vinculada a licitante, que comprove atividade relacionada com o objeto;

9.14.2. - Declaração formal de que tomou conhecimento de todas as informações, exigências editalícias e das condições dos locais para o cumprimento das obrigações objeto da licitação, bem como de que visitou o local onde serão executados os serviços nos termos deste Edital, emitida pela própria licitante, assinada pelo(s) o(s) Responsável(is) Técnico(s), e também, quanto à vistoria prévia, por preposto da Prefeitura Municipal de Chorrochó. No entanto, não é obrigatória, caso a licitante opte por não visitar, ela deverá se declarar ciente e responsável por tais implicações, não podendo arguir futuramente o desconhecimento das condições existentes; OBS: A visita técnica é facultativa.

9.14.3. - Atestado(s) de capacidade técnica expedido(s) por pessoas jurídicas de direito público ou privado, em favor de(s) profissional(is) vinculado(s) à empresa ou, se expedido em nome da pessoa jurídica licitante, deverá indicar os dados do(s) profissional(is) responsável(is) pelo(s) serviço(s) executado(s), devendo o(s) atestado(s) estar devidamente registrado(s) no CREA da região onde os serviços foram executados, acompanhado(s) da(s) respectiva(s) Certidão(ões)





ESTADO DA BAHIA
PREFEITURA MUNICIPAL DE CHORROCHÓ
CNPJ: 13.915.665/0001-77

de Acervo Técnico – CAT expedida(s) pelo mencionado Conselho, que comprove(m) a execução de obras e serviços de porte e complexidade similares ao objeto deste certame.

9.14.3.1. - Deverá(ão) constar do(s) atestado(s) ou da(s) certidão(ões) expedida(s) pelo CREA, em destaque, os seguintes dados: local de execução, nome do contratante e da pessoa jurídica contratada, nome(s) do(s) responsável(is) técnicos(s), seu(s) título(s) profissional(is) e número(s) de registro(s) no CREA; descrição técnica sucinta indicando os serviços e quantitativos executados e o prazo final de execução;

9.14.4. - Comprovação Técnico-Profissional da licitante possuir em seu quadro permanente, na data prevista para entrega da proposta, profissionais de nível superior registrados no Conselho Regional de Engenharia e Agronomia – CREA e/ou Conselho de Arquitetura e Urbanismo - CAU na função de Engenheiro Civil e/ou Arquiteto, devendo juntar para tal comprovação:

9.14.4.1. - Cópia da Carteira de Trabalho ou contrato de trabalho devidamente registrado em cartório ou outro documento legal que comprove, nos termos da legislação vigente, que o Engenheiro Civil e/ou Arquiteto, pertence ao quadro permanente da empresa, ou;

9.14.4.2. - Na hipótese do sócio ser também responsável técnico da empresa, deverá ser comprovado através de Contrato Social ou Alteração Contratual, em que conste cláusula que identifique essa condição;

9.14.4.3. - Apresentar comprovação técnica, devidamente registrada no CREA e/ou CAU, com o respectivo Atestado de Capacidade Técnica, de que o Engenheiro Civil e/ou Arquiteto responsável executou obra ou serviço com características compatíveis às do objeto licitado, em quantidades mínimas.

9.14.4.4. - O profissional de nível superior detentor do Atestado Técnico comprobatório acima deverá, obrigatoriamente, ser o responsável técnico pela obra, até o recebimento definitivo pela Prefeitura, admitindo-se a sua substituição por profissional de qualificação equivalente, caso ocorra caso fortuito devidamente justificado e aceito pelo Município;

9.14.5. - Deverão ainda ser juntados os seguintes documentos:

9.14.5.1. - Atestado ou Declaração da empresa de que tem pleno conhecimento das informações necessárias à execução do objeto licitado, bem como do local para prestação do serviço.

9.14.6. - A exigência do item acima tem por objetivo dar ao município a certeza e a comprovação de que todos os licitantes conhecem integralmente o objeto da licitação e, via de consequência, que suas propostas de preços possam refletir com exatidão a sua plena execução, evitando-se futuras alegações de desconhecimento das características da obra em questão, resguardando o município de possíveis inexecuções contratuais.

9.14.7. - Da Declaração de Conhecimento do Local da Obra:

9.14.7.1. - O licitante deverá apresentar Declaração subscrita pelo seu representante legal declarando:

- a) que tem pleno conhecimento de todas as informações e das condições locais para o cumprimento das obrigações relativas ao objeto da presente licitação, mediante inspeção e coleta de informações de todos os dados e elementos que possam vir a influir no valor da proposta a ser oferecida na execução dos trabalhos pertinentes OU que vistoriou o local onde serão executados os respectivos serviços, objeto da presente licitação, mediante inspeção e coleta de informações de todos os dados e elementos que possam vir a influir no valor da proposta a ser oferecida na execução dos trabalhos pertinentes.
- b) que possui pessoal técnico adequados, equipamentos e ferramentas disponíveis para a realização do objeto da licitação.

9.14.8. - **No caso de duas ou mais licitantes apresentarem atestados de um mesmo profissional como responsável técnico, como comprovação de qualificação técnica, ambas serão INABILITADAS.**



Praça Coronel João Sá,
665, Centro, CEP: 48.660-000
Chorrochó - Bahia
Email: pmchorrocho@gmail.com



ESTADO DA BAHIA
PREFEITURA MUNICIPAL DE CHORROCHÓ
CNPJ: 13.915.665/0001-77

9.14.9. - Apresentar Certidão de Acervo Técnico - CAT, expedida pelo Conselho Regional de Engenharia e Agronomia-CREA/Conselho de Arquitetura e Urbanismo-CAU da região pertinente, nos termos da legislação aplicável, em nome do(s) responsável(is) técnico(s) e/ou membro(s) da equipe técnica que participarão da execução dos serviços, para fins de comprovação técnico-profissional, demonstrando que o(s) profissional (is) indicado(s) como responsável (is) técnico (s) dos serviços, desempenhou (aram) individualmente atividades relativas à execução de obra ou serviços de engenharia, compatíveis com o objeto da presente licitação.

9.14.10. - Apresentar comprovação da existência em quadro permanente ou eventual da licitante de profissional (is) de nível superior reconhecido pela entidade competente (CREA/CAU), habilitado (s) para realizar (em) o objeto desta licitação.

9.14.11. - Entende-se, para os fins da licitação, como pertencente ao quadro permanente:

- Sócio:** cópia do Contrato Social ou último aditivo se houver devidamente registrado no órgão competente contemplando o nome do profissional;
- Diretor:** cópia do Contrato Social ou último aditivo se houver devidamente registrado no órgão competente contemplando o nome do profissional ou cópia da ata de eleição devidamente publicada na imprensa relacionando o nome do profissional em se tratando de sociedade anônima; c) funcionário: cópia da Carteira de Trabalho e Previdência Social - CTPS comprovadamente atualizada em nome do profissional;
- Responsável técnico:** Contrato Social ou último aditivo se houver devidamente registrado no órgão competente contemplando o nome do profissional ou Contrato firmado de prestação de serviço.

9.14.12. - Entende-se, para os fins da licitação, como pertencente ao quadro eventual:

- Profissional sem vínculo: Contrato de prestação de serviço futuro comprometendo-se como responsável(is) Técnico(s) da mencionada obra caso a licitante seja vencedora da licitação.

9.14.13. - Os responsáveis técnicos e/ou membros da equipe técnica acima elencados deverão pertencer ao quadro permanente ou eventual da licitante, na data prevista para entrega dos envelopes de habilitação e proposta de preços, observando o seguinte:

- Caso a contratação de prestação de serviços já tenha sido firmada (quadro permanente) há mais de 60 (sessenta) dias, o nome do profissional indicado como Responsável Técnico deverá constar no rol dos nomes de "Responsáveis Técnicos" da Certidão de Registro de Pessoa Jurídica/CREA/CAU da empresa licitante;
- Bem como, o nome do Profissional indicado para ser Responsável Técnico da licitante deverá constar no rol dos nomes de "Responsabilidades Técnicas" da Certidão de Registro de Pessoa Física/CREA/CAU.
- Caso seja apresentado Contrato de prestação de serviço futuro (quadro eventual) o profissional indicado não poderá ter extrapolado o quantitativo permitido pelo CREA/CAU para registro de responsabilidade técnica de empresas.

DESCRIÇÃO DOS SERVIÇOS	UND	QUANT.	QUANT. 50%
EXECUÇÃO DE PAVIMENTO EM PISO INTERTRAVADO, COM BLOCO RETANGULAR COR NATURAL DE 20 X 10 CM, ESPESSURA 6 CM. AF_10/2022.	M ²	2064,61	1032,305
ALAMBRADO COM TELA DE NYLON, MALHA 3.6 MM, FIXADA COM TUBOS DE AÇO GALVANIZADO 2", FORMANDO QUADROS DE 2.00 X 2.00 M, EXCETO MURETA	M ²	171,70	85,85
POSTE DECORATIVO 3,5 METROS	UNID	46,00	23,00



Praça Coronel João Sá,
665, Centro, CEP: 48.660-000
Chorrochó - Bahia
Email: pmchorrocho@gmail.com



ESTADO DA BAHIA
PREFEITURA MUNICIPAL DE CHORROCHÓ
CNPJ: 13.915.665/0001-77

9.15. - A documentação relativa à REGULARIDADE FISCAL, SOCIAL E TRABALHISTA consistirá em:

- 9.15.1. - Prova de inscrição no Cadastro Nacional da Pessoa Jurídica – **Cartão CNPJ**;
- 9.15.2. - Prova de Inscrição no **Cadastro de Contribuintes Municipal**, através da apresentação do Alvará, quando vencido, comprovado com a CND Municipal, relativo ao domicílio ou sede do licitante, pertinente ao seu ramo de atividade e compatível com o objeto da licitação;
- 9.15.3. - Prova de Inscrição no **Cadastro de Contribuintes Estadual**, se houver, quando vencido, comprovado com a CND Estadual, relativo ao domicílio ou sede do licitante, pertinente ao seu ramo de atividade e compatível com o objeto da licitação;
- 9.15.4. - Prova de regularidade para com a **Fazenda Federal** através da apresentação de **Certidão de Débitos Relativos a Créditos Tributários Federais e à Dívida Ativa da União** administrados pela Secretaria da Receita Federal e com validade na data da abertura da sessão pública;
- 9.15.5. - Prova de Regularidade para com a **Fazenda Estadual** através da apresentação de **Certidão Negativa de Tributos Estaduais** expedida pela Secretaria de Estado da Fazenda com validade na data da abertura da sessão pública;
- 9.15.6. - Prova de regularidade para com a **Fazenda Municipal** através da apresentação de **Certidão Negativa de Tributos Municipais** expedida pela Prefeitura Municipal da sede da Proponente, com validade na data de abertura da sessão pública;
- 9.15.7. - Prova de regularidade para com o **FGTS** através da apresentação de **Certidão de Regularidade do FGTS (CRF)** expedida pela Caixa Econômica Federal, com validade na data de abertura da sessão pública;
- 9.15.8. - Prova de inexistência de débitos inadimplidos perante a Justiça do Trabalho, mediante a apresentação da **Certidão Negativa de Débitos Trabalhistas (CNDT)**, de acordo com a Lei Federal nº. 12.440/2011.
- 9.15.9. - Declaração, sob pena da lei, que não mantém em seu quadro de pessoal menor de 18 (dezoito) anos em horário noturno de trabalho ou em serviços perigosos ou insalubres, não mantendo ainda em qualquer trabalho, menores de 16 (dezesseis) anos, salvo na condição de aprendiz, a partir de 14 (quatorze) anos (Art. 68, VI da Lei nº. 14.133/2021).

9.16. - A documentação relativa à QUALIFICAÇÃO ECONÔMICO-FINANCEIRA consistirá em:

- 9.16.1. - Certidão Negativa de Falência e Concordata, expedida pelo distribuidor da sede da pessoa jurídica, emitida no prazo máximo de 60 (sessenta) dias da data da licitação.
Obs.: Para as licitantes sediadas no Estado da Bahia, deverá ser obtida no site do TJBA através do link <https://www.tjba.ius.br/portal/certidoes/>.
- 9.16.2. - BALANÇO PATRIMONIAL, DEMONSTRAÇÃO DE RESULTADO DE EXERCÍCIO e demais demonstrações contábeis dos 2 (dois) últimos exercícios sociais, conforme disposto no art. 69, I, da Lei nº 14.133, de 2021;
- 9.16.2.1. - A empresa deverá apresentar MEMORIAL DE CÁLCULO para cada Balanço apresentado, considerando no total dois balanços, respectivamente referente aos dois últimos exercícios, comprovando a boa situação financeira da empresa mediante obtenção de índices de Liquidez Geral (LG), Solvência Geral (SG) e Liquidez Corrente (LC), igual ou superior a 1 (um), obtidos pela aplicação das seguintes fórmulas:

a) Liquidez Corrente	LC	=	$\frac{\text{Ativo Circulante}}{\text{Passivo Circulante}}$
b) Liquidez Geral	LG	=	$\frac{\text{Ativo Circulante} + \text{Realizável a Longo Prazo}}{\text{Passivo Circulante} + \text{Exigível a Longo Prazo}}$



Praça Coronel João Sá,
665, Centro, CEP: 48.660-000
Chorrochó - Bahia
Email: pmchorrocho@gmail.com



ESTADO DA BAHIA
PREFEITURA MUNICIPAL DE CHORROCHÓ
CNPJ: 13.915.665/0001-77

c) Solvência Geral	SG	=	<u>Ativo Total</u> Passivo Circulante + Exigível a Longo Prazo
--------------------	----	---	---

A empresa licitante que não apresentar os memoriais de cálculo dos índices, a Comissão se reserva o direito de calcular; e

9.16.2.2. - Os índices econômico-financeiros adotados acima foram extraídos da Instrução Normativa IN 003/2018, de 26 de abril de 2018 – Secretaria de Gestão do Ministério do Planejamento, Desenvolvimento e Gestão – SEGES, alterada pela Instrução Normativa IN 010/2020, de 10 de fevereiro de 2020 – Secretaria de Gestão da Secretaria Especial de Desburocratização, Gestão e Governo Digital do Ministério da Economia – SEDGG.

9.16.2.3. - As empresas criadas no exercício financeiro da licitação deverão atender a todas as exigências da habilitação e poderão substituir os demonstrativos contábeis pelo balanço de abertura. (Lei nº. 14.133, de 2021, art. 65, §1º);

9.16.2.4. - O balanço patrimonial, demonstração de resultado de exercício e demais demonstrações contábeis limitar-se-ão ao último exercício no caso de a pessoa jurídica ter sido constituída há menos de 2 (dois) anos. (Lei nº. 14.133, de 2021, art. 69, I, §6º);

9.16.2.5. - O balanço patrimonial e as demonstrações Contábeis deverão estar assinados por Contador ou por outro profissional equivalente, devidamente registrado no Conselho Regional de Contabilidade e pelo proprietário da empresa licitante;

9.16.2.6. - O balanço emitido via Sistema Público de Escrituração Fiscal Digital - Sped Fiscal, será aceito devidamente autenticado, mediante recibo de entrega emitido pelo sped, conforme autoriza o art. 78 -A, §1.º e § 2.º do Decreto nº. 1.800/1996, alterado pelo Decreto nº. 8.683/2016;

9.16.3. - CAPITAL SOCIAL - Comprovação de Capital Social, através de contrato social registrado na Junta Comercial, igual ou superior a 10% (dez por cento), do valor estimado da contratação.

9.16.4. - Caso admitida a participação de cooperativas, será exigida a seguinte documentação complementar:

10.16.4.1. - A relação dos cooperados que atendem aos requisitos técnicos exigidos para a contratação e que executarão o contrato, com as respectivas atas de inscrição e a comprovação de que estão domiciliados na localidade da sede da cooperativa, respeitado o disposto nos arts. 4º, inciso XI, 21, inciso I e 42, §§2º a 6º da Lei nº. 5.764, de 1971;

9.16.4.2. - A declaração de regularidade de situação do contribuinte individual – DRSCI, para cada um dos cooperados indicados;

9.16.4.3. - A comprovação do capital social proporcional ao número de cooperados necessários à prestação do serviço;

- O registro previsto na Lei nº. 5.764, de 1971, art. 107;
- A comprovação de integração das respectivas quotas-partes por parte dos cooperados que executarão o contrato; e

Os seguintes documentos para a comprovação da regularidade jurídica da cooperativa:

- ata de fundação;
- estatuto social com a ata da assembleia que o aprovou;
- regimento dos fundos instituídos pelos cooperados, com a ata da assembleia;
- editais de convocação das três últimas assembleias gerais extraordinárias;
- três registros de presença dos cooperados que executarão o contrato em assembleias gerais ou nas reuniões seccionais; e
- ata da sessão que os cooperados autorizaram a cooperativa a contratar o objeto da licitação;



Praça Coronel João Sá,
665, Centro, CEP: 48.660-000
Chorrochó - Bahia
Email: pmchorrocho@gmail.com



ESTADO DA BAHIA
PREFEITURA MUNICIPAL DE CHORROCHÓ
CNPJ: 13.915.665/0001-77

A última auditoria contábil-financeira da cooperativa, conforme dispõe o art. 112 da Lei n. 5.764, de 1971, ou uma declaração, sob as penas da lei, de que tal auditoria não foi exigida pelo órgão fiscalizador.

9.16.5. - As Declarações constantes nos Anexos deste edital deverão ser assinadas por seu representante legal, sendo o sócio ou seu procurador.

9.16.6. - Admitir-se a assinatura eletrônica na forma do Art. 2º, II da Lei nº. 14.063/2020.

9.16.7. - Os documentos não poderão apresentar emendas, rasuras ou ressalvas.

9.16.8. - As Certidões/documentos que não tiverem prazo de validade informado, terão como data de validade 90 (noventa) dias após a sua emissão.

10. - DO RECURSO ADMINISTRATIVO

10.1. - Declarado o vencedor, será concedido o prazo de 10 (dez) minutos, para que qualquer licitante manifeste a **intenção de recorrer**, em campo próprio do sistema.

10.1.1. - A ausência do registro de intenção de recurso, no prazo estabelecido no item anterior, implica a preclusão da oportunidade de interposição de recurso.

10.1.2. - Registrada a intenção de recurso, o manifestante terá, a partir de então, o prazo de 3 (três) dias úteis para apresentar as razões recursais, exclusivamente em campo próprio do sistema, ficando os demais licitantes, desde logo, intimados para, querendo, apresentarem contrarrazões também em campo próprio do sistema eletrônico, em igual prazo, que começarão a contar do término do prazo do recorrente, sendo-lhes assegurada vista imediata dos elementos indispensáveis à defesa de seus interesses.

10.2. - O recurso será dirigido à autoridade que tiver editado o ato ou proferido a decisão recorrida, a qual poderá reconsiderar sua decisão no prazo de 3 (três) dias úteis, ou, nesse mesmo prazo, encaminhar recurso para a autoridade superior, a qual deverá proferir sua decisão no prazo de 10 (dez) dias úteis, contado do recebimento dos autos.

10.3. - Os recursos interpostos fora do prazo não serão conhecidos.

10.4. - A falta de manifestação motivada do licitante, no prazo estabelecido, importará a decadência do direito de recurso ficando o Agente de Contratação autorizado a adjudicar o objeto ao licitante declarado vencedor.

10.5. - O licitante recorrente deverá encaminhar as razões do recurso no próprio Portal de Licitações ou por e-mail: contato@licitanet.com.br.

10.6. - Qualquer recurso contra decisão do Agente de Contratação não terá efeito suspensivo, salvo nos casos de habilitação ou inabilitação do licitante ou julgamento das propostas, podendo a Autoridade Competente, motivadamente e presente as razões de interesse público, atribuir ao recurso interposto eficácia suspensiva.

10.7. - O acolhimento de recurso importará na invalidação apenas dos atos insuscetíveis de aproveitamento.

10.8. - Decididos os recursos, e constatada a regularidade dos atos procedimentais, o resultado da licitação será submetido para homologação da Autoridade Competente.

10.9. - A decisão em grau de recurso será definitiva e dela dar-se-á conhecimento aos interessados, e qualquer dos seguintes meios; por e-mail, publicação no site oficial do Município de Chorrochó e no Diário Oficial dos Municípios e no Diário Oficial da União, quando se tratar de obras financiadas e/ou garantidas com recursos federais.

10.10. - O acolhimento do recurso invalida tão somente os atos insuscetíveis de aproveitamento.



Praça Coronel João Sá,
665, Centro, CEP: 48.660-000
Chorrochó - Bahia
Email: pmchorrocho@gmail.com



ESTADO DA BAHIA
PREFEITURA MUNICIPAL DE CHORROCHÓ
CNPJ: 13.915.665/0001-77

10.11. - Os autos do processo permanecerão com vista franqueada aos interessados, no endereço constante neste Edital.

11. - ADJUDICAÇÃO E DA HOMOLOGAÇÃO

11.1. - Após encerradas as fases de julgamento e de habilitação e exauridos os recursos administrativos, caso da existência destes, caberá ao agente de contratação o encaminhamento do processo devidamente instruído à autoridade superior para adjudicação e homologação.

11.2. - A homologação do resultado desta licitação não implicará direito à contratação.

11.3. - Finalizada a etapa de julgamento e habilitação, bem como esgotados os recursos, segue o processo administrativo para adjudicação e homologação do procedimento, com base no art. 71 da Lei Federal nº. 14.133/2021.

11.4. - Após a homologação, o licitante vencedor será convocado para assinar digitalmente o contrato ou a ata de registro de preços, no prazo de 05 (cinco) dias úteis, a contar do recebimento da correspondência eletrônica (e-mail de) convocação, podendo ser prorrogado por igual período, desde que justificado, sob pena de decair o direito à contratação, sem prejuízo das sanções previstas na Lei Federal nº. 14.133/2021, em outras legislações aplicáveis e neste Edital.

11.5. - No caso em que vencedor da licitação se recusar a assinar o contrato ou a ata de registro de preços no prazo e nas condições estabelecidas, outro licitante poderá ser convocado, respeitada a ordem de classificação, nas condições propostas pelo licitante vencedor, sem prejuízo da aplicação das sanções previstas na Lei Federal nº. 14.133/2021, e em outras legislações aplicáveis.

11.6. - Caso nenhum dos licitantes aceitar a contratação nos termos do 11.5, a Administração, observados o valor estimado, poderá:

- a) convocar os licitantes remanescentes para negociação, na ordem de classificação, com vistas à obtenção de preço melhor, mesmo que acima do preço ou inferior ao desconto do adjudicatário, por correspondência eletrônica (e-mail);
- b) adjudicar e celebrar o contrato nas condições ofertadas pelos licitantes remanescentes, atendida a ordem classificatória, quando frustrada a negociação de melhor condição por correspondência eletrônica (e-mail).

11.7. - A recusa injustificada do adjudicatário em assinar o contrato ou em aceitar ou retirar o instrumento equivalente no prazo estabelecido pela Administração caracterizará o descumprimento total da obrigação assumida e o sujeitará às penalidades legalmente estabelecidas e à imediata perda da garantia de proposta em favor do órgão ou entidade licitante.

11.8. - A regra do subitem anterior não se aplicará aos licitantes remanescentes convocados na forma do subitem 11.5.

11.9. - Será facultada à Administração a convocação dos demais licitantes classificados para a contratação de remanescente de obra, de serviço ou de fornecimento em consequência de rescisão contratual, observados os mesmos critérios estabelecidos nos §§ 2º e 4º deste artigo.

11.10. - Os contratos e seus aditamentos terão forma escrita e serão juntados ao processo que tiver dado origem à contratação, divulgados e mantidos à disposição do público em sítio eletrônico oficial.

12. - DAS INFRAÇÕES ADMINISTRATIVAS E SANÇÕES

12.1. - Comete infração administrativa, nos termos da lei, o licitante que, com dolo ou culpa:

- 12.1.1. - Deixar de entregar a documentação exigida para o certame ou não entregar qualquer documento que tenha sido solicitado pelo/a pregoeiro/a durante o certame;



Praça Coronel João Sá,
665, Centro, CEP: 48.660-000
Chorrochó - Bahia
Email: pmchorrocho@gmail.com



ESTADO DA BAHIA
PREFEITURA MUNICIPAL DE CHORROCHÓ
CNPJ: 13.915.665/0001-77

- 12.1.2. - Salvo em decorrência de fato superveniente devidamente justificado, não mantiver a proposta em especial quando:
- 12.1.2.1. - não enviar a proposta adequada ao último lance ofertado ou após a negociação;
 - 12.1.2.2. - recusar-se a enviar o detalhamento da proposta quando exigível;
 - 12.1.2.3. - pedir para ser desclassificado quando encerrada a etapa competitiva; ou
 - 12.1.2.4. - deixar de apresentar amostra;
 - 12.1.2.5. - apresentar proposta ou amostra em desacordo com as especificações do edital;
- 12.1.3. - Não celebrar o contrato ou não entregar a documentação exigida para a contratação, quando convocado dentro do prazo de validade de sua proposta;
- 12.1.3.1. - recusar-se, sem justificativa, a assinar o contrato ou a ata de registro de preço, ou a aceitar ou retirar o instrumento equivalente no prazo estabelecido pela Administração;
- 12.1.4. - Apresentar declaração ou documentação falsa exigida para o certame ou prestar declaração falsa durante a licitação.
- 12.1.5. - Fraudar a licitação.
- 12.1.6. - Comportar-se de modo inidôneo ou cometer fraude de qualquer natureza, em especial quando:
- 12.1.6.1. - agir em conluio ou em desconformidade com a lei;
 - 12.1.6.2. - induzir deliberadamente a erro no julgamento;
 - 12.1.6.3. - apresentar amostra falsificada ou deteriorada;
- 12.1.7. - Praticar atos ilícitos com vistas a frustrar os objetivos da licitação.
- 12.1.8. - Praticar ato lesivo previsto no art. 5º da Lei n.º 12.846, de 2013.
- 12.2. - Com fulcro na Lei Federal nº. 14.133, de 2021, a Administração poderá, garantida a prévia defesa, aplicar aos licitantes e/ou adjudicatários as seguintes sanções, sem prejuízo das responsabilidades civil e criminal:
- 12.2.1. - advertência;
 - 12.2.2. - multa;
 - 12.2.3. - impedimento de licitar e contratar e
 - 12.2.4. - declaração de inidoneidade para licitar ou contratar, enquanto perdurarem os motivos determinantes da punição ou até que seja promovida sua reabilitação perante a própria autoridade que aplicou a penalidade.
- 12.3. - Na aplicação das sanções serão considerados:
- 12.3.1. - a natureza e a gravidade da infração cometida.
 - 12.3.2. - as peculiaridades do caso concreto.
 - 12.3.3. - as circunstâncias agravantes ou atenuantes.
 - 12.3.4. - os danos que dela provierem para a Administração Pública.
 - 12.3.5. - a implantação ou o aperfeiçoamento de programa de integridade, conforme normas e orientações dos órgãos de controle.
- 12.4. - A multa será recolhida em percentual de 0,5% a 30% incidente sobre o valor do contrato licitado, recolhida no prazo máximo de 15 (quinze) dias úteis, a contar da comunicação oficial.
- 12.4.1. - Para as infrações previstas nos itens 12.1.1, 12.1.2 e 12.1.3, a multa será de 0,5% a 15% do valor do contrato licitado.





ESTADO DA BAHIA
PREFEITURA MUNICIPAL DE CHORROCHÓ
CNPJ: 13.915.665/0001-77

12.4.2. - Para as infrações previstas nos itens 12.1.4, 12.1.5, 12.1.6, 12.1.7 e 12.1.8, a multa será de 15% a 30% do valor do contrato licitado.

12.5. - As sanções de advertência, impedimento de licitar e contratar e declaração de inidoneidade para licitar ou contratar poderão ser aplicadas, cumulativamente ou não, à penalidade de multa.

12.6. - Na aplicação da sanção de multa será facultada a defesa do interessado no prazo de 15 (quinze) dias úteis, contado da data de sua intimação.

12.7. - A sanção de impedimento de licitar e contratar será aplicada ao responsável em decorrência das infrações administrativas relacionadas nos itens 12.1.1, 12.1.2 e 12.1.3, quando não se justificar a imposição de penalidade mais grave, e impedirá o responsável de licitar e contratar no âmbito da Administração Pública direta e indireta do Município de Chorrochó/BA, pelo prazo máximo de 03 (três) anos.

12.8. - Poderá ser aplicada ao responsável a sanção de declaração de inidoneidade para licitar ou contratar, em decorrência da prática das infrações dispostas nos itens 12.1.4, 12.1.5, 12.1.6, 12.1.7 e 12.1.8, bem como pelas infrações administrativas previstas nos itens 12.1.1, 12.1.2 e 12.1.3 que justifiquem a imposição de penalidade mais grave que a sanção de impedimento de licitar e contratar, cuja duração observará o prazo previsto no art. 156, §5º, da Lei nº. 14.133/2021.

12.9. - A recusa injustificada do adjudicatário em assinar o contrato ou a ata de registro de preço, ou em aceitar ou retirar o instrumento equivalente no prazo estabelecido pela Administração, descrita no item 12.1.3, caracterizará o descumprimento total da obrigação assumida e o sujeitará às penalidades e à imediata perda da garantia de proposta em favor do órgão ou entidade promotora da licitação, nos termos do art. 45, §4º da IN SEGES/ME n.º 73, de 2022.

12.10. - A apuração de responsabilidade relacionadas às sanções de impedimento de licitar e contratar e de declaração de inidoneidade para licitar ou contratar demandará a instauração de processo de responsabilização a ser conduzido por comissão composta por 2 (dois) ou mais servidores estáveis, que avaliará fatos e circunstâncias conhecidos e intimará o licitante ou o adjudicatário para, no prazo de 15 (quinze) dias úteis, contado da data de sua intimação, apresentar defesa escrita e especificar as provas que pretenda produzir.

12.11. - Caberá recurso no prazo de 15 (quinze) dias úteis da aplicação das sanções de advertência, multa e impedimento de licitar e contratar, contado da data da intimação, o qual será dirigido à autoridade que tiver proferido a decisão recorrida, que, se não a reconsiderar no prazo de 5 (cinco) dias úteis, encaminhará o recurso com sua motivação à autoridade superior, que deverá proferir sua decisão no prazo máximo de 20 (vinte) dias úteis, contado do recebimento dos autos.

12.12. - Caberá a apresentação de pedido de reconsideração da aplicação da sanção de declaração de inidoneidade para licitar ou contratar no prazo de 15 (quinze) dias úteis, contado da data da intimação, e decidido no prazo máximo de 20 (vinte) dias úteis, contado do seu recebimento.

12.13. - O recurso e o pedido de reconsideração terão efeito suspensivo do ato ou da decisão recorrida até que sobrevenha decisão final da autoridade competente.

12.14. - A aplicação das sanções previstas neste edital não exclui, em hipótese alguma, a obrigação de reparação integral dos danos causados ao Município de Chorrochó/BA.

13. - DA IMPUGNAÇÃO AO EDITAL E DO PEDIDO DE ESCLARECIMENTO

13.1. - Qualquer pessoa é parte legítima para impugnar este Edital por irregularidade na aplicação da Lei nº. 14.133, de 2021, devendo protocolar o pedido até 3 (três) dias úteis antes da data da abertura do certame.

13.2. - A resposta à impugnação ou ao pedido de esclarecimento será divulgado em sítio eletrônico oficial no prazo de até 3 (três) dias úteis, limitado ao último dia útil anterior à data da abertura do certame.



Praça Coronel João Sá,
665, Centro, CEP: 48.660-000
Chorrochó - Bahia
Email: pmchorrocho@gmail.com



ESTADO DA BAHIA
PREFEITURA MUNICIPAL DE CHORROCHÓ
CNPJ: 13.915.665/0001-77

13.3. - A impugnação e o pedido de esclarecimento serão realizados por forma eletrônica, diretamente na plataforma da Licitanet.

13.4. - As impugnações e pedidos de esclarecimentos não suspendem os prazos previstos no certame.

13.4.1. - A concessão de efeito suspensivo à impugnação é medida excepcional e deverá ser motivada pelo agente de contratação, nos autos do processo de licitação.

14. - DA PROTEÇÃO DE DADOS – LGPD

14.1. - No desenvolvimento de quaisquer atividades de tratamento de dados pessoais obtidos ou utilizados em decorrência do presente Contrato, cada Parte deverá observar e cumprir as obrigações que lhe são aplicáveis nos termos da legislação aplicável no momento do Tratamento, inclusive a Lei Federal nº. 13.709/2018 - LGPD, bem como observar e cumprir normas e procedimentos que venham a ser publicados e/ou requeridos por entidades reguladoras, mas não limitado a Autoridade Nacional de Proteção de Dados ("ANPD").

14.2. - As Partes declaram que os Dados Pessoais relativos aos representantes legais, testemunhas e demais pessoas que firmaram o presente Contrato foram obtidas de forma lícita e especificamente para as finalidades desta relação contratual, inclusive cientificando-lhes, o que autoriza as Partes a procederem seus respectivos Tratamentos decorrentes das obrigações contratuais.

14.3. - Além do uso decorrente da presente relação contratual, as Partes ficam cientes de que os Dados Pessoais serão utilizados para:

- (i) as finalidades deste Contrato
- (ii) com os órgãos de fiscalização e reguladores da prestação dos serviços.

14.4. - Após o término deste Contrato, por qualquer motivo, as Partes deverão excluir, devolver ou destruir todos os Dados Pessoais tratados em decorrência deste Contrato, salvo àqueles que porventura possam ser objeto de solicitação dos órgãos de controle, fiscalização e de determinadas normas legais, os quais serão mantidos até o transcurso dos prazos prescricionais que os afetem ou extensão determinada por tal norma.

14.5. - É expressamente vedado às Partes realizarem o Tratamento dos Dados Pessoais para quaisquer finalidades alheias ao presente Contrato, inclusive mediante anonimização.

14.6. - A não observância pelas Partes das obrigações estabelecidas nesta Cláusula e na legislação aplicável quanto ao Tratamento de Dados Pessoais poderá resultar em rescisão imediata do Contrato mediante simples notificação, bem como, pagamento de eventuais perdas e danos, os quais sujeitam-se ao limite do valor anual deste Contrato, para todos os efeitos legais.

15. - DA FORMAÇÃO DO CADASTRO DE RESERVA

15.1. - Após a homologação da licitação, será incluído na ata, na forma de anexo, o registro:

15.1.1. - dos licitantes que aceitarem cotar o objeto com preço igual ao do adjudicatário, observada a classificação na licitação; e

15.1.2. - dos licitantes que mantiverem sua proposta original.

15.2. - Será respeitada, nas contratações, a ordem de classificação dos licitantes ou fornecedores registrados na ata.

15.2.1. - A apresentação de novas propostas na forma deste item não prejudicará o resultado do certame em relação ao licitante mais bem classificado.

15.2.2. - Para fins da ordem de classificação, os licitantes ou fornecedores que aceitarem cotar o objeto com preço igual ao do adjudicatário antecederão aqueles que mantiverem sua proposta original.



Praça Coronel João Sá,
665, Centro, CEP: 48.660-000
Chorrochó - Bahia
Email: pmchorrocho@gmail.com



ESTADO DA BAHIA
PREFEITURA MUNICIPAL DE CHORROCHÓ
CNPJ: 13.915.665/0001-77

15.3. - A habilitação dos licitantes que comporão o cadastro de reserva será efetuada quando houver necessidade de contratação dos licitantes remanescentes, nas seguintes hipóteses:

15.3.1. - quando o licitante vencedor não assinar a ata de registro de preços no prazo e nas condições estabelecidos no edital; ou

15.3.2. - quando houver o cancelamento do registro do fornecedor ou do registro de preços, nas hipóteses previstas nos art. 28 e art. 29 do Decreto nº. 11.462/23.

15.4. - Na hipótese de nenhum dos licitantes que aceitaram cotar o objeto com preço igual ao do adjudicatário concordar com a contratação nos termos em igual prazo e nas condições propostas pelo primeiro classificado, a Administração, observados o valor estimado e a sua eventual atualização na forma prevista no edital, poderá:

15.4.1. - convocar os licitantes que mantiveram sua proposta original para negociação, na ordem de classificação, com vistas à obtenção de preço melhor, mesmo que acima do preço do adjudicatário; ou

15.4.2. - adjudicar e firmar o contrato nas condições ofertadas pelos licitantes remanescentes, observada a ordem de classificação, quando frustrada a negociação de melhor condição.

16. - DO PAGAMENTO E DA DOTAÇÃO ORÇAMENTÁRIA

16.1. - O pagamento será efetuado em moeda nacional corrente mediante apresentação da Nota Fiscal Eletrônica, conforme disposto em Termo de Referência (Anexo II).

16.2. - Constatando o recebedor qualquer divergência ou irregularidade na Nota Fiscal, esta será devolvida à licitante para as devidas correções.

16.3. - A despesa decorrente desta licitação, após formalização do respectivo Contrato correrá por conta da seguinte dotação orçamentária:

ÓRGÃO: 2 PREFEITURA MUNICIPAL DE CHORROCHÓ

SECRETARIA: 0900 SECRETARIA MUNICIPAL DE OBRAS E SERVIÇOS PÚBLICOS

UNIDADE: 0901 SECRETARIA MUNICIPAL DE OBRAS E SERVIÇOS PÚBLICOS

ATIVIDADE: 15.451.0003.1.704 CONSTRUÇÃO, AMPLIAÇÃO E REFORMA DE ESPAÇOS E EQUIPAMENTOS PÚBLICOS

ELEMENTO DESPESA: 4.4.90.51 OBRAS E INSTALAÇÕES

FONTE: 500/700/701/706.3110

16.4. - A LICITANTE que vier a ser contratada deverá apresentar à Secretaria de Finanças, para fins de recebimento das faturas mensais, os seguintes documentos atualizados:

I - Prova de regularidade para com a **Fazenda Federal** através da apresentação de **Certidão de Débitos Relativos a Créditos Tributários Federais e à Dívida Ativa da União** administrados pela Secretaria da Receita Federal e com validade na data da abertura da sessão pública;

II - Prova de Regularidade para com a **Fazenda Estadual** através da apresentação de **Certidão Negativa de Tributos Estaduais** expedida pela Secretaria de Estado da Fazenda com validade na data da abertura da sessão pública;

III - Prova de regularidade para com a **Fazenda Municipal** através da apresentação de **Certidão Negativa de Tributos Municipais** expedida pela Prefeitura Municipal da sede da Proponente, com validade na data de abertura da sessão pública;

IV - Prova de regularidade para com o **FGTS** através da apresentação de **Certidão de Regularidade do FGTS (CRF)** expedida pela Caixa Econômica Federal, com validade na data de abertura da sessão pública;



Praça Coronel João Sá,
665, Centro, CEP: 48.660-000
Chorrochó - Bahia
Email: pmchorrocho@gmail.com



ESTADO DA BAHIA
PREFEITURA MUNICIPAL DE CHORROCHÓ
CNPJ: 13.915.665/0001-77

V - Prova de inexistência de débitos inadimplidos perante a Justiça do Trabalho, mediante a apresentação da **Certidão Negativa de Débitos Trabalhistas (CNDT)**, de acordo com a Lei Federal nº. 12.440/2011.

VI - Nota Fiscal eletrônica (**DANFE**).

17. - DA ANULAÇÃO DO PROCEDIMENTO

17.1. - A Administração, de ofício ou por provocação de terceiros, deverá anular o procedimento quando eivado de vício insanável.

17.2. - A anulação será precedida de procedimento administrativo, assegurado o contraditório e a ampla defesa, e formalizada mediante parecer escrito e devidamente fundamentado.

17.3. - A nulidade do procedimento de licitação não gera obrigação de indenizar pela Administração.

17.4. - A declaração de nulidade de algum ato do procedimento somente resultará na nulidade dos atos que diretamente dependam, ou seja, consequência do ato anulado.

17.5. - Quando da declaração de nulidade de algum ato do procedimento, a autoridade competente indicará expressamente os atos a que ela se estende.

17.6. - A nulidade do contrato administrativo opera efeitos retroativamente, impedindo os efeitos jurídicos que o contrato, ordinariamente, deveria produzir, além de desconstituir os já produzidos.

17.7. - A nulidade do contrato não exonera a Administração do dever de indenizar o contratado pelo que este houver executado até a data em que ela for declarada e por outros prejuízos regularmente comprovados, contanto que não lhe seja imputável, promovendo-se a responsabilidade de quem lhe deu causa.

17.8. - Nenhum ato será declarado nulo se do defeito não resultar prejuízo ao interesse público ou aos demais interessados.

18. - DA ANTICORRUPÇÃO

18.1. - Os licitantes devem observar e o contratado deve observar e fazer observar, por seus fornecedores e subcontratados, se admitida subcontratação, o mais alto padrão de ética durante todo o processo de licitação, de contratação e de execução do objeto contratual. Para os propósitos desta cláusula, definem-se as seguintes práticas:

- a) "**PRÁTICA CORRUPTA**": oferecer, dar, receber ou solicitar, direta ou indiretamente, qualquer vantagem com o objetivo de influenciar a ação de servidor público no processo de licitação ou na execução de contrato;
- b) "**PRÁTICA FRAUDULENTA**": a falsificação ou omissão dos fatos, com o objetivo de influenciar o processo de licitação ou de execução de contrato;
- c) "**PRÁTICA COLUSIVA**": esquematizar ou estabelecer um acordo entre dois ou mais licitantes, com ou sem o conhecimento de representantes ou prepostos do órgão licitador, visando estabelecer preços em níveis artificiais e não-competitivos;
- d) "**PRÁTICA COERCITIVA**": causar danos ou ameaçar causar dano, direta ou indiretamente, às pessoas ou sua propriedade, visando influenciar sua participação em um processo licitatório ou afetar a execução do contrato.
- e) "**PRÁTICA OBSTRUTIVA**": (i) destruir, falsificar, alterar ou ocultar provas em inspeções ou fazer declarações falsas aos representantes do organismo financeiro multilateral, com o objetivo de impedir materialmente a apuração de alegações de prática prevista neste Edital; (ii) atos cuja intenção seja impedir materialmente o exercício do direito de o organismo financeiro multilateral promover inspeção.
- f) Na hipótese de financiamento, parcial ou integral, por organismo financeiro multilateral, mediante adiantamento ou reembolso, este organismo imporá sanção sobre uma empresa ou pessoa física, inclusive declarando-a inelegível, indefinidamente ou por prazo determinado, para a outorga de contratos financiados pelo organismo se, em



Praça Coronel João Sá,
665, Centro, CEP: 48.660-000
Chorrochó - Bahia
Email: pmchorrocho@gmail.com



ESTADO DA BAHIA
PREFEITURA MUNICIPAL DE CHORROCHÓ
CNPJ: 13.915.665/0001-77

qualquer momento, constatar o envolvimento da empresa, diretamente ou por meio de um agente, em práticas corruptas, fraudulentas, colusivas, coercitivas ou obstrutivas ao participar da licitação ou da execução um contrato financiado pelo organismo.

- g) Considerando os propósitos das cláusulas acima, o licitante vencedor, como condição para a contratação, deverá concordar e autorizar que, na hipótese de o contrato vir a ser financiado, em parte ou integralmente, por organismo financeiro multilateral, mediante adiantamento ou reembolso, permitirá que o organismo financeiro e/ou pessoas por ele formalmente indicadas possam inspecionar o local de execução do contrato e todos os documentos, contas e registros relacionados à licitação e à execução do contrato.

19. - DA GARANTIA DA PROPOSTA

19.1. - Será exigida a garantia da proposta de 1% do valor estimado da contratação, conforme art. 58, § 1º da Lei nº. 14.133, de 2021.

19.2. - A garantia de proposta será devolvida aos licitantes no prazo de 10 (dez) dias úteis, contado da assinatura do contrato ou da data em que for declarada fracassada a licitação.

19.3. - A garantia de proposta poderá ser prestada nas modalidades de que trata o § 1º do art. 96 desta Lei.

20. - DAS DISPOSIÇÕES GERAIS E FINAIS

20.1. - A administração reserva-se o direito de, a qualquer tempo, anular ou revogar o procedimento licitatório por ilegalidade ou por razões de interesse público advindas de fato superveniente devidamente comprovado.

20.2. - Os casos omissos serão decididos pelo Agente de Contratação, Comissão de Contratação e/ou Equipe de Apoio, nos termos dos regulamentos municipais condizentes com a Lei Federal nº. 14.133/2021, bem como nos termos das demais legislações em vigor e Princípios Gerais de Direito.

20.3. - A apresentação de proposta implicará a plena, total e irrevogável aceitação, por parte dos licitantes, de todos os termos e condições deste instrumento convocatório.

20.4. - Se os interessados discordarem dos quantitativos da planilha orçamentária aposta ao presente certame, deverão a contestar no prazo previsto no edital, não cabendo pedidos posteriores, por ocasião da homologação, adjudicação e/ou assinatura do contrato, sobre matéria não impugnada tempestivamente.

20.5. - É facultado ao agente de contratação ou a Autoridade Competente, em qualquer fase do julgamento promover diligência destinada a esclarecer ou complementar a instrução do processo e a aferição do ofertado, bem como solicitar a órgãos competentes a elaboração de pareceres técnicos destinados a fundamentar as decisões.

20.6. - Qualquer solicitação de prorrogação de prazo para execução dos serviços ou fornecimento de produto, decorrentes desta licitação, somente será analisada se apresentada antes do decurso do prazo para tal e devidamente fundamentada.

20.7. - Constituem motivos para rescisão do contrato ou instrumento equivalente, todos aqueles listados pela Lei Federal nº. 14.133/2021, nos artigos 137 a 139.

20.8. - Será dada vista aos proponentes interessados tanto nas propostas comerciais como dos documentos de habilitação apresentados na sessão.

20.9. - É vedado à contratada subcontratar o fornecimento sem autorização expressa da Administração.

20.10. - A presente Licitação somente poderá ser revogada por razões de interesse público, decorrente de fato superveniente devidamente comprovado; ou anulada, em todo ou em parte, por ilegalidade de ofício ou por provocação de terceiros, mediante parecer escrito e devidamente comprovado.



Praça Coronel João Sá,
665, Centro, CEP: 48.660-000
Chorrochó - Bahia
Email: pmchorrocho@gmail.com



ESTADO DA BAHIA
PREFEITURA MUNICIPAL DE CHORROCHÓ
CNPJ: 13.915.665/0001-77

20.11. - O Agente de Contratação, no interesse da Administração, poderá relevar omissões puramente formais observadas na documentação e proposta, desde que não contrariem a legislação vigente e não comprometam a lisura da licitação, sendo possível a promoção de diligência destinada a esclarecer ou a complementar a instrução do processo.

20.12. - É vedado ao fornecedor retirar sua proposta ou parte dela após aberta a sessão do pregão.

20.13. - Informações complementares que visam obter maiores esclarecimentos sobre a presente Licitação serão prestadas pelo Agente de Contratação de forma exclusiva pela plataforma de licitações <http://licitanet.com.br> ou pelo e-mail: licitacaochorrocho2018@outlook.com.

20.14. - O licitante deverá examinar detidamente as disposições contidas neste Edital e seus anexos, pois o simples registro de proposta financeira junto ao sistema eletrônico de licitação utilizado, submete-a à aceitação incondicional de seus termos, independente de transcrição, bem como representa o conhecimento do objeto em licitação e a observância dos preceitos legais e regulamentares que a regem, não sendo aceita alegação de desconhecimento de qualquer pormenor.

20.15. - O presente edital e seus anexos são complementares entre si de forma que qualquer condição, especificação, obrigação e outros constantes em um e omitido em outro será considerado válido e existente para todos os fins.

20.16. - No caso de eventual divergência entre o Edital de Licitação e seus anexos, prevalecerão as disposições do primeiro.

20.17. - Na contagem dos prazos estabelecidos neste Edital e seus Anexos, excluir-se-á o dia do início e incluir-se-á o do vencimento. Só se iniciam e vencem os prazos em dias de expediente na Administração.

20.18. - Cada licitante é responsável pela fidelidade e legitimidade das informações e dos documentos apresentados em qualquer fase da licitação, sendo-lhe exigível, ainda, em qualquer época ou oportunidade, a apresentação de outros documentos ou informações complementares que se fizerem necessários, a fim de completar a instrução do processo, conforme faculta o Art. 59, § 2º c/c art. 64 da Lei Federal nº. 14.133/2021.

20.19. - É proibido a qualquer licitante tentar impedir o curso normal do processo licitatório mediante a utilização de recursos ou de meios meramente protelatórios, sujeitando-se o autor às sanções legais e administrativas previstas na Lei Federal nº. 14.133/2021 e no Código Penal Brasileiro.

20.20. - O CONTRATANTE reserva a si o direito de revogar a presente licitação por razões de interesse público ou anulá-la, no todo ou em parte por vício ou ilegalidade, bem como prorrogar o prazo para recebimento das propostas e/ou sessão de lances, desqualificar qualquer licitante ou desclassificar qualquer proposta, caso tome conhecimento de fato que afete a capacidade financeira, técnica ou comercial da licitante, sem que isto gere direito à indenização ou ressarcimento de qualquer natureza.

20.21. - As normas disciplinadoras da licitação serão sempre interpretadas em favor da ampliação da disputa entre os interessados, desde que não comprometam o interesse da Administração, o princípio da isonomia, a finalidade e a segurança da contratação.

20.22. - O Instrumento Convocatório é parte integrante do Contrato.

20.23. - A ata de sessão pública será publicada e ficará disponível via sistema eletrônico.

20.24. - As normas que disciplinam este Pregão serão sempre interpretadas em favor da ampliação da disputa entre os interessados.

20.25. - Na contagem dos prazos estabelecidos neste Edital e seus Anexos, excluir-se-á o dia do início e incluir-se-á o do vencimento. Só se iniciam e vencem os prazos em dias de expediente na Administração.



Praça Coronel João Sá,
665, Centro, CEP: 48.660-000
Chorrochó - Bahia
Email: pmchorrocho@gmail.com



ESTADO DA BAHIA
PREFEITURA MUNICIPAL DE CHORROCHÓ
CNPJ: 13.915.665/0001-77

- 20.26. - O desatendimento de exigências formais não essenciais não importará o afastamento do licitante, desde que seja possível o aproveitamento do ato, observados os princípios da isonomia e do interesse público.
- 20.27. - Os licitantes assumem todos os custos de preparação e apresentação de suas propostas e a Administração não será, em nenhum caso, responsável por esses custos, independentemente da condução ou do resultado do processo licitatório.
- 20.28. - É facultado ao Agente de Contratação Pregoeiro ou à autoridade competente, em qualquer fase da licitação, a promoção de diligência destinada a esclarecer ou complementar a instrução do processo, vedada a inclusão posterior de documento ou informação que deveria constar desde a realização da sessão pública.
- 20.29. - A autoridade competente poderá anular ou revogar a licitação em conformidade com a Súmula 473 do STF.
- 20.30. - É vedado ao servidor dos órgãos e entidades da Administração Pública Municipal de Chorrochó/BA, inclusive Fundações instituídas e/ou mantidas pelo Poder Público de Chorrochó, participar como licitante, direta ou indiretamente, por si ou por interposta pessoa, no presente processo licitatório;
- 20.31. - A documentação apresentada para fins de habilitação fará parte dos autos da licitação e não será devolvida ao proponente;
- 20.32. - O proponente vencedor, após ser adjudicado, ficará obrigado a aceitar, nas mesmas condições, os acréscimos ou supressões que se fizerem necessário.
- 20.33. - Nenhuma indenização será devida às licitantes pela elaboração ou pela apresentação de documentação exigida pelo presente Edital, cujo desconhecimento não poderá alegar.
- 20.34. - A apresentação das propostas implicará na plena aceitação, por parte da licitante, das condições estabelecidas neste Edital e seus anexos.
- 20.35. - Aos casos omissos aplicar-se-ão as disposições constantes da Lei Federal nº. 14.133/21, com suas posteriores alterações;
- 20.36. - O foro designado para julgamento de quaisquer questões judiciais resultantes deste Edital, será o da Cidade de Chorrochó-Bahia.
- 20.37. - O Edital e seus anexos estão disponíveis, na íntegra no <https://licitanet.com.br/>.

21. - ANEXOS DO EDITAL

- 21.1. - Integram este Edital, os seguintes anexos:
1. **ANEXO I** – ESTUDO TÉCNICO PRELIMINAR;
 2. **ANEXO II** – TERMO DE REFERÊNCIA E ANEXOS:
 - a) PROJETOS ARQUITETÔNICOS E SITUAÇÃO PROJETADA 01 E 02;
 - b) DETALHAMENTO BENEFÍCIOS E DESPESAS INDIRETAS – (BDI);
 - c) PLANILHA ORÇAMENTÁRIA – (PO);
 - d) PLANILHA MEMÓRIA DE CÁLCULO – (MC);
 - e) CRONOGRAMA FÍSICO FINANCEIRO – (CFF);
 - f) QUADRO DE COMPOSIÇÃO DO INVESTIMENTO – (QCI);
 - g) ANOTAÇÃO DE RESPONSABILIDADE TÉCNICA – (ART);
 - h) MEMORIAL DESCRITIVO;
 - i) PLANILHA DE COMPOSIÇÕES.
 3. **ANEXO III** – MODELO DE DECLARAÇÃO DE QUE SE ENQUADRA NO CONCEITO LEGAL DE MICROEMPRESA OU EMPRESA DE PEQUENO PORTE;
 4. **ANEXO IV** – MODELO DE DECLARAÇÃO DE QUE ATENDE AOS REQUISITOS DE HABILITAÇÃO;
 5. **ANEXO V** – MODELO DE DECLARAÇÃO DE QUE ATENDE PLENAMENTE O OBJETO DA LICITAÇÃO;
 6. **ANEXO VI** – MODELO DE DECLARAÇÃO DE QUE CUMPRE COM O DISPOSTO NO INCISO XXXIII DO ART. 7º DA CONSTITUIÇÃO FEDERAL;



Praça Coronel João Sá,
665, Centro, CEP: 48.660-000
Chorrochó - Bahia
Email: pmchorrocho@gmail.com



ESTADO DA BAHIA
PREFEITURA MUNICIPAL DE CHORROCHÓ
CNPJ: 13.915.665/0001-77

7. **ANEXO VII** – MODELO DE DECLARAÇÃO DE QUE CUMPRE COM O DISPOSTO NO ART. 63, IV DA LEI Nº. 14.133 DE 2021;
8. **ANEXO VIII** – MODELO DE DECLARAÇÃO DE IDONEIDADE;
9. **ANEXO IX** – MODELO DE DECLARAÇÃO DE NEPOTISMO;
10. **ANEXO X** – MODELO DE DECLARAÇÃO DE QUE CUMPRE COM O DIPOSTO NO §1º DO ART. 63 DA LEI Nº. 14.133 DE 2021;
11. **ANEXO XI** – MODELO DE DECLARAÇÃO DE IDENTIFICAÇÃO DE RESPONSÁVEL;
12. **ANEXO XII** – MODELO DE DECLARAÇÃO DE CONHECIMENTO AS NORMAS DE PREVENÇÃO À CORRUPÇÃO;
13. **ANEXO XIII** – MODELO DE DECLARAÇÃO DE COMPROMETIMENTO;
14. **ANEXO XIV** – MODELO DE DEMONSTRATIVO DE ÍNDICES CONTÁBEIS;
15. **ANEXO XVI** – MINUTA DO CONTRATO;

NOTA: Os presentes Anexos são apenas modelos, no qual **não deve ser apresentado com timbre do Município de Chorrochó**, este deve ser substituído por informações do fornecedor que pretende participar do certame.

Chorrochó-BA, 15 de junho de 2026.



Praça Coronel João Sá,
665, Centro, CEP: 48.660-000
Chorrochó - Bahia
Email: pmchorrocho@gmail.com



ESTADO DA BAHIA
PREFEITURA MUNICIPAL DE CHORROCHÓ
CNPJ: 13.915.665/0001-77

ANEXO I

ESTUDO TÉCNICO PRELIMINAR – ETP SERVIÇOS COMUNS DE ENGENHARIA

1. - INTRODUÇÃO:

- 1.1. - Este documento caracteriza a primeira etapa da fase de planejamento e apresenta os devidos estudos para a contratação de solução que atenderá à necessidade abaixo especificada.
- 1.2. - As contratações públicas exercem um impacto significativo na dinâmica econômica, sendo imperativo um cuidadoso planejamento para assegurar a eficácia e eficiência na aplicação dos recursos envolvidos. O presente Estudo Técnico Preliminar tem por finalidade fornecer uma análise detalhada à Contratação de empresa especializada em Engenharia Civil, sob o Regime de Execução de EMPREITADA POR PREÇO GLOBAL, incluindo mão de obra e material, conforme projetos, memorial descritivo, planilhas e cronograma físico-financeiro, visando a contratação de empresa no ramo da construção civil, através de empreitada por preço global, para execução de obras de requalificação de praças públicas no município de Chorrochó, conforme contrato de repasse nº. 987532/2025, operação nº. 1105920-37, oriundos do programa de Apoio a Projetos e Obras de Reabilitação, de Acessibilidade e Modernização Tecnológica em Áreas Urbanas.
- 1.3. - O presente estudo técnico foi elaborado com a obtenção de todo um conjunto de informações recebidas e disponibilizadas por diversos setores e servidores do município, tais como o setor financeiro e o setor jurídico, dentre outros participantes, de forma a destrinchar sobre todos os aspectos que envolvem a execução do contrato e do objeto.
- 1.4. - As contratações governamentais produzem significativos impactos nas atividades econômicas, tendo em vista o volume de recursos envolvidos, os quais, em grande parte, são instrumentos de realização de políticas públicas.
- 1.5. - Neste sentido, um planejamento bem elaborado propicia contratações potencialmente mais eficientes, posto que a realização de estudos previamente delineados conduz ao conhecimento de novas modelagens/metodologias ofertadas pelo mercado, resultando na melhor qualidade do gasto e em uma gestão eficiente dos recursos públicos.
- 1.6. - Este Estudo também, tem como objetivo munir a administração de elementos suficientes para a realização do processo licitatório, objetivando a contratação de empresa especializada e com expertise neste tipo de serviço. Neste contexto, devem ser observados uma série de atos normativos que deverão ser obedecidos no procedimento licitatório:
- 1.7. - O presente documento apresenta os estudos técnicos preliminares que visam assegurar a viabilidade (técnica e econômica) da contratação pretendida e o levantamento dos elementos essenciais que servirão para compor Termo de Referência com base nas informações preliminares constantes do Projeto Básico desenvolvido previamente pelo Setor de Engenharia.
- 1.8. - Visto a complexidade dos processos que envolvem contratações públicas, faz-se necessária a estrita observância do arcabouço normativo vigente destacado a seguir:
- Lei nº. 14.133, de 1º de abril de 2021, Lei de Licitações e Contratos Administrativos;
 - Normas da ABNT e das legislações pertinentes para execução de todos os serviços aplicáveis na execução da obra, inclusive no que tange a qualidade dos materiais;
 - Lei Complementar nº 123, de 14 de dezembro de 2006, alterada pela Lei Complementar Federal n.º 147, de 14 de agosto de 2014.
- 1.9. - O objetivo principal é estudar detalhadamente a necessidade e identificar no mercado a melhor solução, em observância às normas vigentes e aos princípios que regem a Administração Pública, nos termos da Lei nº. 14.133, de 1º de abril de 2021, Decreto Municipal nº. 018/2024 e da Instrução Normativa SEGES Nº 58, de 8 de Agosto de 2022, na contratação de empresa no ramo da Construção Civil, através de empreitada por preço global, para execução de obras de



Praça Coronel João Sá,
665, Centro, CEP: 48.660-000
Chorrochó - Bahia
Email: pmchorrocho@gmail.com



ESTADO DA BAHIA
PREFEITURA MUNICIPAL DE CHORROCHÓ
CNPJ: 13.915.665/0001-77

Requalificação de Praças públicas no Município de Chorrochó, conforme contrato de repasse nº. 987532/2025, operação nº. 1105920-37, e visando materializar os conteúdos necessários a fim de viabilizar a execução da obra; conforme condições, quantidades, exigências e estimativas estabelecidas neste instrumento.

2. - IDENTIFICAÇÃO DA UNIDADE SOLICITANTE:

SECRETARIA SOLICITANTE
SECRETARIA: Secretaria Municipal de Obras e Serviços Públicos
ENDEREÇO: Rua Vereador Francisco Pereira, S/N, Centro
CEP: 48.660-000
CIDADE: Chorrochó-BA

EQUIPE DE PLANEJAMENTO – RESPONSÁVEL PELA DEMANDA
Cleiton Darlan Pires Sertão – Secretário Municipal de Obras e Serviços Públicos
Caroline Lucas de Carvalho – Engenheira Civil do Município de Chorrochó-BA

3. - LEGISLAÇÃO APLICÁVEL:

- Art. 6º, Inciso XXXVIII; Art. 28, Inciso II; Art. 29, Parágrafo Único; todos da Lei Federal nº. 14.133/2021, (que institui normas para licitações e contratos da Administração Pública e dá outras providências);
- Instrução Normativa SEGES/ME Nº. 73, de 30 de setembro DE 2022 e demais Legislações Aplicáveis.
- DECRETO MUNICIPAL Nº. 004/2024, DE 04 DE JANEIRO DE 2024, (Dispõe sobre a elaboração dos Estudos Técnicos Preliminares - ETP, para a aquisição de bens e a contratação de serviços e obras, no âmbito da Administração Pública Municipal Direta, Autárquica e Fundacional);
- DECRETO MUNICIPAL Nº. 018, DE 20 DE MARÇO DE 2024, (Regulamenta a licitação, na modalidade concorrência, eletrônica e presencial, para a contratação de bens e serviços especiais e de obras e serviços comuns e especiais de engenharia, conforme a Lei Federal nº. 14.133/2021, no âmbito dos órgãos e entidades da Administração Pública direta, autárquica e fundacional vinculados ao Poder Executivo Municipal de Chorrochó, Estado da Bahia e dá outras providências);
- DECRETO MUNICIPAL Nº. 006/2026, DE 07 DE ABRIL DE 2026, (Regulamenta a inversão de fases nos processos licitatórios específicos para obras públicas no âmbito da Administração Direta e Indireta do Município de Chorrochó, Estado da Bahia, com fundamento no §1º do artigo 17 da Lei Federal nº. 14.133/2021, e dá outras providências);
- Lei Federal nº 8.078, de 11 de setembro de 1990 (Código de Defesa do Consumidor).
- PORTARIA Nº. 001/2026, 05, DE JANEIRO DE 2026, (EMENTA: Dispõe sobre designação do Agente de Contratação, do Pregoeiro, Equipe de Apoio e da Comissão de Planejamento de Contratação no âmbito do Município de Chorrochó para desempenhar as funções essenciais inerentes à execução da lei Federal nº. 14.133/2021 e seus regulamentos e dá outras providências.).

4. - DO OBJETO PRETENDIDO:

4.1. - A DEMANDA É PARA CONTRATAÇÃO DE EMPRESA ESPECIALIZADA EM ENGENHARIA CIVIL, SOB O REGIME DE EXECUÇÃO DE EMPREITADA POR PREÇO GLOBAL, INCLUINDO MÃO DE OBRA E MATERIAL, CONFORME PROJETOS, MEMORIAL DESCRITIVO, PLANILHAS E CRONOGRAMA FÍSICO-FINANCEIRO, VISANDO A CONTRATAÇÃO DE EMPRESA NO RAMO DA CONSTRUÇÃO CIVIL, ATRAVÉS DE EMPREITADA POR PREÇO GLOBAL, PARA EXECUÇÃO DE



Praça Coronel João Sá,
665, Centro, CEP: 48.660-000
Chorrochó - Bahia
Email: pmchorrocho@gmail.com



ESTADO DA BAHIA
PREFEITURA MUNICIPAL DE CHORROCHÓ
CNPJ: 13.915.665/0001-77

OBRAS DE REQUALIFICAÇÃO DE PRAÇAS PÚBLICAS NO MUNICÍPIO DE CHORROCHÓ, CONFORME CONTRATO DE REPASSE Nº. 987532/2025, OPERAÇÃO Nº. 1105920-37, ORIUNDOS DO PROGRAMA DE APOIO A PROJETOS E OBRAS DE REABILITAÇÃO, DE ACESSIBILIDADE E MODERNIZAÇÃO TECNOLÓGICA EM ÁREAS URBANAS.

4.2. - As praças públicas exercem papel fundamental na dinâmica urbana do município, funcionando como ambientes destinados ao encontro comunitário, lazer, recreação, práticas esportivas, descanso, circulação de pedestres e realização de atividades sociais, culturais e coletivas. Contudo, a ausência de infraestrutura adequada reduz significativamente o potencial de utilização desses espaços, impactando negativamente a convivência social e a valorização urbanística das áreas atendidas.

4.3. - Considerando que atualmente, as áreas contempladas apresentam desgaste estrutural, deficiência de infraestrutura urbana, limitações quanto à acessibilidade, ausência de equipamentos adequados de convivência, necessidade de melhorias paisagísticas e inadequações funcionais que comprometem diretamente a utilização segura, confortável e eficiente dos espaços públicos pela população.

4.4. - A transformação de espaços públicos traz uma série de benefícios significativos para os municípios, além de exercer um papel importante na vida cotidiana da sociedade e no desenvolvimento humano. Tais transformações acabam promovendo o desenvolvimento comunitário, lazer e interação social. Isso facilita o convívio entre os moradores, criando uma sensação de pertencimento e coesão social.

5. - DESCRIÇÃO DA NECESSIDADE DA CONTRATAÇÃO (fundamento: §1º inciso I do artigo 18 da Lei nº. 14.133/2021)

5.1. - A presente Contratação de empresa no ramo da Construção Civil, através de empreitada por preço global, para execução de obras de Requalificação de Praças públicas no Município de Chorrochó, conforme contrato de repasse nº. 987532/2025 e operação nº. 1105920-37.

5.2. - A intervenção proposta decorre da necessidade de revitalizar os espaços urbanos existentes, em virtude da necessidade de melhorias de espaços urbanos e das solicitações da população, que identificam a degradação do espaço, reforçando assim a relevância para a vida urbana local e a necessidade de intervenções que garantam segurança, acessibilidade e conforto para todos os usuários.

5.3. - Sendo assim, a Praça denominada "Praça Projetada 01 – Praça da Bíblia", localizada na Rua Marechal Castelo Branco, na sede município de Chorrochó-BA, é uma das praças a ser revitalizada. Trata-se de uma área com grande circulação de pessoas, em razão da proximidade do Hospital Municipal Monica Silvano Gomes Ramos Santos, é um anseio da população a sua melhoria, tendo em vista que o espaço urbano necessita de implantação de equipamentos urbanos para o convívio local, instalação de pavimentação e revestimentos, reordenamento das áreas de convivência, além da modernização dos sistemas de iluminação, paisagismo e das instalações necessárias ao uso recreativo e cultural.



Imagem 1: Praça Projetada 01 – Praça da Bíblia.



Praça Coronel João Sá,
665, Centro, CEP: 48.660-000
Chorrochó - Bahia
Email: pmchorrocho@gmail.com



ESTADO DA BAHIA
PREFEITURA MUNICIPAL DE CHORROCHÓ
CNPJ: 13.915.665/0001-77

5.4. - A Praça, denominada Praça Projetada 02, localizada na Rua Ruy Barbosa, em frente à Delegacia de Polícia Civil da sede do município, fora construída há mais de 40 anos, encontra-se em funcionamento, porém necessita de revitalização, tendo em vista as deficiências nas instalações, pavimentações, revestimentos e inadequações quanto às condições de acessibilidade, fatores estes que comprometem o uso pleno dos espaços e a segurança dos usuários. É de suma importância para a população local a revitalização, tendo em vista as memórias afetivas construídas nesse espaço urbano, com a substituição de mobiliário urbano adequados, reordenamento das áreas de convivência, além da modernização dos sistemas de iluminação, paisagismo e das instalações necessárias ao uso recreativo, esportivo e cultural dos espaços.



Imagem 1: Praça Projetada 02.

5.5. - As praças públicas exercem papel fundamental na dinâmica urbana do município, funcionando como ambientes destinados ao encontro comunitário, lazer, recreação, práticas esportivas, descanso, circulação de pedestres e realização de atividades sociais, culturais e coletivas. Contudo, a ausência de infraestrutura adequada reduz significativamente o potencial de utilização desses espaços, impactando negativamente a convivência social e a valorização urbanística das áreas atendidas.

5.6. - A necessidade da contratação de empresa especializada para Requalificação de Praças decorre de um anseio da população local em virtude de os espaços urbanos se encontrarem deteriorados, e visa promoção e valorização urbanística, melhoria da infraestrutura, voltada ao lazer e entretenimento da população, garantindo segurança, acessibilidade e funcionalidade, além de melhorar a circulação de pedestres e contribuir com a organização do espaço público, atendendo assim às demandas da comunidade.

5.7. - Dessa forma, a Administração Municipal identificou a necessidade de execução das obras de requalificação, visando modernizar e revitalizar os espaços públicos municipais, proporcionando ambientes mais organizados, acessíveis, seguros, funcionais e compatíveis com as necessidades atuais da população.

5.8. - As intervenções previstas contemplam melhorias urbanísticas, paisagísticas e estruturais, incluindo implantação de áreas de convivência, pavimentação em piso intertravado, iluminação pública, paisagismo, mobiliário urbano, pergolados, equipamentos recreativos e esportivos, canteiros ornamentais, áreas de permanência, adequações de acessibilidade e circulação de pedestres.



Praça Coronel João Sá,
665, Centro, CEP: 48.660-000
Chorrochó - Bahia
Email: pmchorrocho@gmail.com



ESTADO DA BAHIA
PREFEITURA MUNICIPAL DE CHORROCHÓ
CNPJ: 13.915.665/0001-77

5.9. – Os projetos foram concebidos com foco na valorização dos espaços públicos, integração social, conforto ambiental, funcionalidade urbana e melhoria estética das áreas contempladas, buscando promover ambientes públicos mais acolhedores, inclusivos e adequados ao uso coletivo da população.

5.10. – Além disso, o projeto contempla soluções técnicas compatíveis com a realidade local, observando critérios de sustentabilidade, acessibilidade, segurança, salubridade e uso eficiente de recursos públicos.

5.11. - Para o alcance desses objetivos, o escopo da contratação abrangerá, dentre outros, os seguintes serviços: recuperação, substituição e adequação de elementos danificados, intervenções nas estruturas existentes, revitalização de pavimentações e revestimentos, melhoria das condições de acessibilidade, implantação e/ou requalificação de mobiliário urbano, reordenamento das áreas de convivência, além da modernização dos sistemas de iluminação, paisagismo e das instalações necessárias ao uso recreativo, esportivo e cultural dos espaços.

5.12. - O objetivo principal da escolha é obter para a Administração a proposta mais vantajosa, garantindo igualdade de condições a todos os participantes, obedecendo aos princípios Constitucionais e Administrativos pertinentes. A licitação destina-se a garantir a observância da isonomia, sendo para tanto, processada e julgada em escrita conformidade com os princípios da legalidade, impessoalidade, moralidade, igualdade, publicidade e probidade administrativa além da vinculação do instrumento convocatório, julgamento objetivo e dos demais princípios que lhe são correlatos. A modalidade a ser empregada no referido certame será o de Concorrência Eletrônica, em conformidade com a Lei nº. 14.133/21 e suas alterações

5.13. - Como a Prefeitura não dispõe de corpo técnico suficiente para a realização do empreendimento por execução direta, devido a atuação nos vários setores municipais, será necessária a Contratação de uma Empresa Especializada para a realização dos serviços, razão pela qual se propõe a presente proposta de contratação.

5.14. - Para justificar a contratação de empresa especializada para Requalificação de Praças é essencial abordar os múltiplos benefícios que essa melhoria proporcionará à comunidade local. Aqui estão os principais pontos a serem considerados:

- **Lazer e Entretenimento:** A Revitalização das praças trará consigo áreas de lazer e convivência, espaços recreativos voltados ao público infantil e novo mobiliário urbano adequado, visando a interação social entre os munícipes;
- **Inclusão Social:** As praças irão funcionar como um ambiente acessível e inclusivo, garantindo espaço para pessoas de todas as idades e condições físicas através da adequação do espaço às normas de acessibilidade;
- **Melhoria da Qualidade de Vida:** A criação de áreas verdes, academia ao ar livre e de convivência contribuem para a saúde física e mental dos moradores, incentivando a prática de atividades físicas e o contato com a natureza;
- **Promoção da Segurança Pública:** A requalificação das praças com iluminação adequada, áreas de convivência e fluxo constante de pessoas contribui para a redução de áreas ociosas e inseguras, promovendo um ambiente mais seguro para a comunidade;
- **Valorização Urbanística da Região:** A requalificação das praças contribuirá para a melhoria da paisagem urbana, aumenta a atratividade do município e eleva o valor dos imóveis nas proximidades.

6. - PREVISÃO NO PLANO DE CONTRATAÇÕES ANUAL (fundamento: §1º inciso II do artigo 18 da Lei nº. 14.133/2021)

6.1. - O presente Estudo Técnico Preliminar não contempla o inciso II, § 1º, do artigo 18, da Lei nº. 14.133/2021, que prevê a necessidade de demonstração da previsão da contratação no plano de contratações anual, a prefeitura haja vista o disposto no Art. 176 da Lei 14.133/2021, em razão de que, ainda não existe, no Município de Chorrochó/BA, o referido Plano.



Praça Coronel João Sá,
665, Centro, CEP: 48.660-000
Chorrochó - Bahia
Email: pmchorrocho@gmail.com



ESTADO DA BAHIA
PREFEITURA MUNICIPAL DE CHORROCHÓ
CNPJ: 13.915.665/0001-77

6.2. - O Plano de Trabalho Anual é um instrumento gerencial que permite especificar o detalhamento das ações em termos de produto, responsáveis, prazos, tarefas, insumos e custos necessários para a entrega das metas físicas anuais, compondo os programas de trabalho da Lei Orçamentária Anual (LOA). É um instrumento de planejamento tático/operacional que contribui para que o Orçamento Público cumpra com sua finalidade de planejamento de curto prazo, contribuindo ainda para que as decisões de alocação de dotações orçamentárias sejam orientadas para atingir objetivos previamente estabelecidos (objetivo da ação, do programa e objetivos estratégicos de governo).

6.3. - Assim, a Prefeitura Municipal de Chorrochó, por meio da Secretaria Municipal de Obras e Serviços Públicos, através de estudo e da necessidade de incentivo a melhoria de espaços urbanos foi buscar recursos federais frente ao Ministério da Cidadania para ajudar no custeio dessas intervenções.

7. - ALINHAMENTO ENTRE A CONTRATAÇÃO E O PLANEJAMENTO (fundamento: §1º inciso II do artigo 18 da Lei nº. 14.133/2021)

7.1. - Considerando o Art. 191º da Lei nº. 14.133/21, o qual assegura que até o decurso do prazo de que trata o inciso II do caput do Art. 193º, a Administração poderá optar por licitar ou contratar diretamente de acordo com esta Lei ou de acordo com as leis citadas no referido inciso, e a opção escolhida deverá ser indicada expressamente no edital ou no aviso ou instrumento de contratação direta, vedada a aplicação combinada desta Lei com as citadas no referido inciso.

7.2. - Ademais, esta contratação começará a ter vigência em 2026, onde a Administração Pública do município de Chorrochó, ainda está considerando o artigo apresentado acima. Deste modo, o município ainda não apresenta o Plano Anual de Contratação de 2026, mas já prevê para o ano de 2027.

8. - DESCRIÇÃO DOS REQUISITOS DA CONTRATAÇÃO (fundamento: §1º inciso III do artigo 18 da Lei nº. 14.133/2021)

8.1. - As obras e serviços comuns serão prestados por empresa do seguimento de engenharia, devidamente regulamentada e autorizada pelos órgãos competentes, em conformidade com a legislação vigente e padrões de sustentabilidade exigidos nesse instrumento e no futuro termo de referência.

8.2. - Natureza da Contratação:

8.2.1. - O objeto a ser contratado enquadra-se na categoria de obra, de natureza não continuada, em conformidade com o disposto na Lei Federal nº. 14.133/21.

8.2.2. - O objeto a ser licitado, pelas suas características e com base no cenário apresentado nos itens anteriores, não possui natureza continuada, com o prazo de execução previsto no Termo de Referência.

8.2.3. - Em razão do objeto, será adotada a modalidade de Concorrência, por se tratar de uma contratação de obras, conforme art. 6º, Inciso XXXVIII, da Lei nº. 14.133/2021, que deverá ser estabelecido o prazo de 10 (dez) dias úteis para apresentação das propostas, contados a partir da data de divulgação do edital de licitação. Tendo como objetivo garantir que haja prazo suficiente para dimensionamento das propostas, em vista da dimensão e complexidade da obra.

8.2.4. - A adoção pela modalidade de concorrência nesta contratação é prevista pela Lei nº. 14.133/2021, art. 6º, inciso XXXVIII, cuja modalidade de licitação para contratação de bens e serviços especiais e de obras. Entende-se que a adoção da concorrência visa ampliar a competitividade, assegurando o tratamento isonômico e a justa competição entre os licitantes, buscando maior simplificação, celeridade, transparência e eficiência nos procedimentos para dispêndio de recursos públicos, selecionando a proposta mais vantajosa para a Administração Pública, em termos de economicidade e dos resultados esperados.



Praça Coronel João Sá,
665, Centro, CEP: 48.660-000
Chorrochó - Bahia
Email: pmchorrocho@gmail.com



ESTADO DA BAHIA
PREFEITURA MUNICIPAL DE CHORROCHÓ
CNPJ: 13.915.665/0001-77

8.3. - Quanto à Classificação do Objeto e Forma de Contratação:

8.3.1. - A Concorrência terá por fundamento legal o regramento disposto na Lei nº. 14.133/2021, e está prevista no art. 2º, inciso VI. Ainda segundo a referida Lei temos o seguinte:

Art. 6º Para os fins desta Lei, consideram-se:

XXI - serviço de engenharia: toda atividade ou conjunto de atividades destinadas a obter determinada utilidade, intelectual ou material, de interesse para a Administração e que, não enquadradas no conceito de obra a que se refere o inciso XII do **caput** deste artigo, são estabelecidas, por força de lei, como privativas das profissões de arquiteto e engenheiro ou de técnicos especializados, que compreendem:

a) serviço comum de engenharia: todo serviço de engenharia que tem por objeto ações, objetivamente padronizáveis em termos de desempenho e qualidade, de manutenção, de adequação e de adaptação de bens móveis e imóveis, com preservação das características originais dos bens;

b) serviço especial de engenharia: aquele que, por sua alta heterogeneidade ou complexidade, não pode se enquadrar na definição constante da alínea "a" deste inciso;

8.3.2. - Como se trata de um modelo conhecido de obra, com amplo conhecimento dos seus projetos e da sua execução, logo, é considerado serviço comum de engenharia. Assim, a contratação mostra-se viável na modalidade de licitatório de Concorrência Eletrônica e julgamento por Menor Preço. Alcançando-se os dois objetivos primordiais de qualquer licitação, quais sejam: a seleção da proposta mais vantajosa e a garantia do princípio da isonomia, nos termos dos artigos 6º, inciso XXXVIII, 17, §§ 1º, 2º, e 34, todos da Lei Federal nº. 14.133/2021.

8.3.3. - A Licitante deverá garantir a exequibilidade dos preços propostos, conforme determinará o projeto básico e Edital da Concorrência para a contratação.

8.3.4. - Os serviços serão prestados por empresa especializada, devidamente regulamentada e autorizada pelos órgãos competentes, em conformidade com a legislação vigente e padrões de sustentabilidade exigidos nesse instrumento e no Projeto Básico.

8.3.5. - A execução das obras e dos serviços comuns de engenharia não gera vínculo empregatício entre os empregados da Contratada e a Administração, vedando-se qualquer relação entre estes que caracterize personalidade e subordinação direta.

8.4. - Quanto ao Prazo de Vigência da Contratação

8.4.1. - Para a execução de obras, trata-se de contrato(s) por escopo, com prazos de vigência e execução previamente estabelecidos, em razão do cronograma físico-financeiro definido no projeto executivo, posto que deve ser compatível com o projeto e, ainda, comportar os prazos de recebimento provisório e definitivo, 30 e 60 dias sucessivos à conclusão de cada etapa da(s) obra(s).

8.4.2. - O objeto a ser licitado, pelas suas características e com base nas justificativas acima mencionadas, se dará por meio de licitação, na modalidade concorrência, em sua forma eletrônica.

8.5. - Duração do Contrato:

8.5.1. - O prazo máximo para a execução do objeto ora licitado, conforme suas características e as necessidades do ORC, e que admite prorrogação nas condições e hipóteses previstas na Lei nº. 14.133/21, está abaixo indicado e será considerado da assinatura do Contrato: Início: Imediato; Conclusão: 07 (Sete) meses.

8.5.2. - O prazo de vigência do correspondente contrato será determinado: até o final do exercício financeiro de 2026, considerado da data de sua assinatura; podendo ser prorrogado, nas hipóteses e nos termos dos Arts. 105 a 114, da Lei nº. 14.133/21.



Praça Coronel João Sá,
665, Centro, CEP: 48.660-000
Chorrochó - Bahia
Email: pmchorrocho@gmail.com



ESTADO DA BAHIA
PREFEITURA MUNICIPAL DE CHORROCHÓ
CNPJ: 13.915.665/0001-77

8.6. - Quanto à Qualificação da Contratada

8.6.1. - Será necessário que a contratada para a execução das obras e serviços deve ser empresa especializada e do ramo da construção civil, com comprovada capacidade econômica, técnico-operacional (para a gestão da mão de obra exigida) e técnico-profissional, comprovadas por: atestado de categoria técnica em obra semelhante de mesma complexidade; e indicação de responsável técnico pela obra, comprovando sua qualificação técnico-profissional para o desempenho dessa função.

8.6.2. - Será exigida apresentação de capacidade técnica e operacional comprovada dos seguintes serviços e suas quantidades mínimas, respectivamente:

DESCRIÇÃO DOS SERVIÇOS	UND	QUANT.	QUANT. 50%
EXECUÇÃO DE PAVIMENTO EM PISO INTERTRAVADO, COM BLOCO RETANGULAR COR NATURAL DE 20 X 10 CM, ESPESSURA 6 CM. AF 10/2022;	M ²	2064,61	1032,305
ALAMBRADO COM TELA DE NYLON, MALHA 3.6 MM, FIXADA COM TUBOS DE AÇO GALVANIZADO 2", FORMANDO QUADROS DE 2.00 X 2.00 M, EXCETO MURETA;	M ²	171,70	85,85
POSTE DECORATIVO 3,5 METROS;	UNID	46,00	23,00

8.6.3. - A licitante e o(s) seus responsáveis técnicos deverão comprovar ter experiência na execução de objeto de mesmo caráter e de igual complexidade ou superior. As quantidades exigidas, os serviços a serem comprovados e os critérios de aceitabilidade, tanto para a capacidade operacional do licitante quanto a capacidade técnica dos profissionais, serão detalhadas no projeto básico, em caso de futura contratação.

8.7. - Quanto à Mão de Obra Empregada

8.7.1. - Posto que obrigatoriamente precedida de um projeto básico e de projetos executivos, toda obra demanda, inicialmente, a participação de engenheiros e/ou arquitetos habilitados para a elaboração dessas peças técnicas, as quais, salvo diante de demandas de complexidade técnica inusual, são elaboradas pelo próprio órgão público que está promovendo a licitação, através do seu corpo técnico, que também poderão participar da licitação e da execução da obra, desde que na qualidade de consultor técnico e/ou em funções de fiscalização, a serviço da Administração Contratante. Já a execução da obra, propriamente dita, exigirá profissionais capacitados para o emprego das técnicas de construção civil e o adequado manejo dos equipamentos e materiais e especificados nas peças técnicas elaboradas, das quais constarão indicações sobre os tipos mais adequados de equipamentos e materiais a serem utilizados nos diferentes processos e etapas da construção, quais os produtos são os mais recomendados e os procedimentos necessários para que a construção aconteça de forma segura, tanto para o trabalhador que está erguendo a obra, quanto para usuário de seu produto final.

8.8. - Quanto aos Materiais Necessários

8.8.1. - Além dos equipamentos, maquinário e ferramentas necessários à execução das obras e dos serviços, a contratada deverá fornecer todos os materiais previstos no projeto Básico que comporão a licitação para a contratação, observando a descrição desses e os critérios qualitativos e quantitativos detalhados pela equipe técnica na planilha orçamentária, nas memórias de cálculos e no memorial descritivo de cada etapa do projeto. A contratada se responsabilizará também pela gestão dos insumos, não se admitindo atraso na execução dos serviços por alegada ausência de materiais.

8.8.2. - Todos os materiais a serem empregados na obra deverão ser comprovadamente de boa qualidade e satisfazer rigorosamente as especificações do Projeto básico e seus anexos. Assim como os serviços serão executados em completa obediência aos princípios de boa técnica, devendo ainda satisfazer rigorosamente às Normas Técnicas Brasileiras.



Praça Coronel João Sá,
665, Centro, CEP: 48.660-000
Chorrochó - Bahia
Email: pmchorrocho@gmail.com



ESTADO DA BAHIA
PREFEITURA MUNICIPAL DE CHORROCHÓ
CNPJ: 13.915.665/0001-77

8.8.3. - Será de competência da contratada fornecer todo material, ferramentas, maquinários e aparelhamento adequado a mais perfeita execução dos serviços contratados, bem como os equipamentos de proteção individual (EPI) e proteção coletiva (EPC).

8.8.4. - Será de inteira responsabilidade da contratada a concordância entre os projetos, o local de execução da obra. Não podendo a Contratada, em hipótese alguma, alegar desconhecimento das cláusulas e condições estabelecidas nas especificações, bem como os detalhes e exigências constantes nos projetos, que fazem parte integrante da contratação.

8.8.5. - Demais requisitos, instruções de serviço e demais orientações para a execução da obra, as quais deverão ser observadas atentamente e seguidas pela Contratada, estarão detalhadas no Projeto Básico, Memorial Técnico Descritivo, orçamento e cronograma físico-financeiro, ambos anexos do futuro edital de licitação.

8.8.6. - A prestação dos serviços de engenharia não gera vínculo empregatício entre os empregados da contratada e a administração pública, vedando-se qualquer relação entre eles que caracterize pessoalidade e subordinação direta.

8.8.7. - Os serviços prestados pela empresa contratada deverão fundamentar-se no uso racional de recursos e equipamentos, de forma a evitar e prevenir o desperdício de insumos e material consumidos, bem como a geração de resíduos, além do desperdício de água e consumo excessivo de energia. A contratada se responsabilizará por ações e/ou omissões sobre os resíduos e rejeitos sólidos, líquidos e derivados, nos locais da obra, removendo e promovendo a devida destinação.

8.9. - **Quadro identificando as soluções de mercado (produtos, fornecedores, fabricantes, etc), que atendem aos requisitos especificados**

8.9.1. - Por não haver qualquer critério de exclusividade ou especificidade que distancie as atividades pretendidas do senso comum, e devido à grande quantidade de empresas prestadoras de serviços comuns de engenharia no mercado, não se achou necessário apresentar quadro identificador. A diversidade de fornecedores no ramo permite uma ampla competição neste certame.

8.10. - **Dos requisitos legais:**

8.10.1. - As normas regulamentares que darão sustentação a contratação será a seguinte: Normas da ABNT e das legislações pertinentes para execução de todos os serviços aplicáveis na execução da obra, inclusive no que tange a qualidade dos materiais; Lei nº. 5.194, de 24 de dezembro 1966, que regula o exercício das profissões de Engenharia e dá outras providências;

- **Lei nº. 12.378/2010** regula o exercício da Arquitetura e cria o Conselho de Arquitetura e Urbanismo do Brasil (CAU/BR) e das Unidades da Federação (CAU/UF);
- **Lei nº. 6.496, de 07 de dezembro de 1977**, que institui a "Anotação de Responsabilidade Técnica" na prestação de serviços de Engenharia, autoriza a criação, pelo Conselho Federal de Engenharia, Arquitetura;
- **Resolução CONAMA nº. 307, de 05 de julho de 2002**, que estabelece diretrizes, critérios e procedimentos para a gestão dos resíduos da construção civil.

8.11. - **Requisitos Qualitativos:**

- a) A contratada deverá ser empresa especializada em serviços de engenharia destinados a execução do serviço em tela;
- b) Estar devidamente registrada no conselho de engenharia ou arquitetura;
- c) Possuir capacidade técnica adequada para a finalidade proposta;
- d) Ser responsável por correções dos serviços durante a sua execução, estando disponível
- e) para sanar dúvidas e possíveis inconsistências;



Praça Coronel João Sá,
665, Centro, CEP: 48.660-000
Chorrochó - Bahia
Email: pmchorrocho@gmail.com



ESTADO DA BAHIA
PREFEITURA MUNICIPAL DE CHORROCHÓ
CNPJ: 13.915.665/0001-77

- f) A contratada deve cumprir todas as obrigações constantes no edital, seus anexos e sua proposta, assumindo como exclusivamente seus os riscos e as despesas decorrentes da boa e perfeita execução do objeto, mantendo durante toda a execução do contrato, em compatibilidade com as obrigações assumidas, todas as condições de habilitação e qualificação exigidas na licitação.

8.12. - Requisitos Técnicos da Contratação:

- a) Definição do local de execução dos serviços, a saber: endereço indicado no Projeto Básico anexo a esse plano;
- b) Definição dos serviços a serem executados, dos materiais a serem aplicados e/ou substituídos, de acordo com as determinações dos projetos, dos memoriais descritivos e das especificações técnicas, a serem atendidas pela Contratada;
- c) Definição da metodologia executiva a ser adotada, de acordo com as normas técnicas vigentes e recomendações dos fabricantes;
- d) Definição do orçamento e do prazo de execução da obra, com detalhamento de marcos intermediários e finais das etapas, definidos no cronograma físico-financeiro;
- e) Certidão de registro/quitação da contratada junto ao CREA ou CAU, da qual deverá constar os nomes dos profissionais que poderão atuar como responsáveis técnicos pelos serviços a serem executados, conforme disciplina a Resolução 425/98 do CONFEA, artigo 4º, parágrafo único;
- f) Definição de cláusulas e condições para a execução dos serviços que possibilitem à contratada efetivar o planejamento para a execução dos serviços em conformidade com a logística e infraestrutura existentes no mercado, e, dessa forma, possibilitar a obtenção de preços mais competitivos para a contratação;
- g) Cumprimento, por parte da contratada, de Plano de Gerenciamento de Resíduos, garantindo o correto descarte dos resíduos segundo sua classe;
- h) Comprovação de aptidão técnica, consistente na apresentação de uma ou mais certidões de acervo técnico expedidas pelo CREA / CAU, em nome dos profissionais que exercerão a função de responsáveis técnicos, comprovando a execução de obra ou serviço com características similares ao objeto a ser contratado, mediante apresentação de Atestado de Capacidade **Técnico-profissional**;
- i) Comprovação de aptidão técnica, consistente na apresentação, por parte da contratada, de Atestado de Capacidade **Técnico-operacional**, comprovando a realização de obras ou serviços com características similares ao objeto a ser contratado.

8.12.1. - Importa ressaltar neste Estudo, a atenção ao art. 69 da Lei nº. 14.133/2021, deverá ser demonstrado pelas licitantes balanço patrimonial comprovando os índices contábeis, definido em Edital, sendo ainda exigido da licitante a comprovação de patrimônio mínimo, no valor de 10% do valor estimado da obra.

8.12.2. - A documentação relativa à capacidade técnica profissional e operacional consistirá em:

- a Licitante, deverá ser pessoa jurídica registrada no Conselho Regional de Engenharia e Agronomia – CREA, estando sujeito o contrato à "Anotação de Responsabilidade Técnica – ART", conforme Lei Nº. 6.496, de 1977.
- nos termos do art. 67, da Lei nº 14.133/2021, o Responsável Técnico pela realização dos serviços envolvidos no processo deverá ser um Engenheiro Civil ou profissional equivalente que possa exercer as funções contidas na Resolução CONFEA nº. 218, de 29 junho de 1973.
- as empresas com seus empregados devem cumprir e fazer cumprir as normas de segurança e medicina do trabalho, conforme DECRETO-LEI Nº. 5.452, de 1º de maio de 1943.



Praça Coronel João Sá,
665, Centro, CEP: 48.660-000
Chorrochó - Bahia
Email: pmchorrocho@gmail.com



ESTADO DA BAHIA
PREFEITURA MUNICIPAL DE CHORROCHÓ
CNPJ: 13.915.665/0001-77

8.13. - Do Procedimento de contratação sem prejuízo de outros documentos a serem exigidos no Instrumento Convocatório, A Proponente/Licitante deverá possuir:

8.13.1. - Na forma do art. 88, § 3º da Lei nº. 14.133/2021, registro ou inscrição no Conselho Regional de Engenharia e Agronomia (CREA) do domicílio ou sede da proponente/licitante, válido e com a indicação de seu(s) responsável(eis) técnico(s), de nível superior com graduação em Engenharia Civil, com atribuições profissionais compatíveis com o serviço de obra civil, reconhecidas pelo CONFEA.

8.13.2. - Apresentar Certidão de Acervo Técnico – CAT, expedida pelo Conselho Regional de Engenharia e Agronomia–CREA/Conselho de Arquitetura e Urbanismo-CAU da região pertinente, nos termos da legislação aplicável, em nome do(s) responsável(is) técnico(s) e/ou membro(s) da equipe técnica que participarão da execução dos serviços, para fins de comprovação técnico-profissional, demonstrando que o(s) profissional (is) indicado(s) como responsável (is) técnico (s) dos serviços, desempenhou (aram) individualmente atividades relativas à execução de obra ou serviços de engenharia, compatíveis com o objeto da presente licitação.

8.13.3. - Apresentar comprovação da existência em quadro permanente ou eventual da licitante de profissional (is) de nível superior reconhecido pela entidade competente (CREA/CAU), habilitado (s) para realizar (em) o objeto desta licitação.

8.14. - Entende-se, para os fins da licitação, como pertencente ao quadro permanente:

- a) **sócio:** cópia do Contrato Social ou último aditivo se houver devidamente registrado no órgão competente contemplando o nome do profissional;
- b) **diretor:** cópia do Contrato Social ou último aditivo se houver devidamente registrado no órgão competente contemplando o nome do profissional ou cópia da ata de eleição devidamente publicada na imprensa relacionando o nome do profissional em se tratando de sociedade anônima; c) **funcionário:** cópia da Carteira de Trabalho e Previdência Social – CTPS comprovadamente atualizada em nome do profissional;
- c) **responsável técnico:** Contrato Social ou último aditivo se houver devidamente registrado no órgão competente contemplando o nome do profissional ou Contrato firmado de prestação de serviço.

8.15. - Entende-se, para os fins da licitação, como pertencente ao quadro eventual:

- a) profissional sem vínculo: Contrato de prestação de serviço futuro comprometendo-se como responsável(is) Técnico(s) da mencionada obra caso a licitante seja vencedora da licitação.

8.16. - Os responsáveis técnicos e/ou membros da equipe técnica acima elencados deverão pertencer ao quadro permanente ou eventual da licitante, na data prevista para entrega dos envelopes de habilitação e proposta de preços, observando o seguinte:

- a) caso a contratação de prestação de serviços já tenha sido firmada (quadro permanente) há mais de 60 (sessenta) dias, o nome do profissional indicado como Responsável Técnico deverá constar no rol dos nomes de "Responsáveis Técnicos" da Certidão de Registro de Pessoa Jurídica/CREA/CAU da empresa licitante;
- b) bem como, o nome do Profissional indicado para ser Responsável Técnico da licitante deverá constar no rol dos nomes de "Responsabilidades Técnicas" da Certidão de Registro de Pessoa Física/CREA/CAU.
- c) caso seja apresentado Contrato de prestação de serviço futuro (quadro eventual) o profissional indicado não poderá ter extrapolado o quantitativo permitido pelo CREA/CAU para registro de responsabilidade técnica de empresas.

8.16.1. - Apresentar ATESTADO (S) DE CAPACIDADE TÉCNICA ou DECLARAÇÕES DE CAPACIDADE TÉCNICA expedidos por pessoa jurídica de direito público ou privado devidamente registrado(s) no Conselho Regional de Engenharia e Agronomia – CREA/Conselho de Arquitetura e Urbanismo/CAU, para fins de comprovação técnico-operacional, demonstrando que a empresa



Praça Coronel João Sá,
665, Centro, CEP: 48.660-000
Chorrochó - Bahia
Email: pmchorrocho@gmail.com



ESTADO DA BAHIA
PREFEITURA MUNICIPAL DE CHORROCHÓ
CNPJ: 13.915.665/0001-77

desempenhou atividades relativas à execução de obra ou serviços de engenharia, compatíveis com o objeto da presente licitação.

8.16.2. - Apresentar Termo de Compromisso da licitante de que o(s) responsável (is) técnico(s), detentor (es) da(s) Certidões de Acervo Técnico(s)/Atestados referido(s) no subitem 13.5; será(ão) o(s) responsável(is) técnico(s) pela execução da obra, devidamente assinado conjuntamente pelo representante legal da licitante e pelo(s) responsável(is) técnico(s) indicado(s), juntamente com a cópia da identidade do Representante Legal e cópia da carteira do Conselho de Classe do Responsável Técnico nos termos do inciso II, do art. 3º da Lei nº 13.726 de 08 de outubro de 2018, e conforme Edital.

8.16.3. - O Termo de Compromisso deverá ser assinado na licitação somente por profissionais detentores dos Acervos Técnicos apresentados para atendimento ao edital de licitação e pelo representante legal da empresa.

8.16.4. - Apresentar prova (válida) de registro e regularidade da empresa no Conselho Regional de Engenharia e Agronomia - CREA/Conselho de Arquitetura e Urbanismo-CAU na qual constem todos os seus responsáveis técnicos, com jurisdição sob o domicílio da sede do LICITANTE;

8.16.5. - Apresentar prova (válida) de registro e regularidade do(s) responsável(is) técnico(s) no Conselho Regional de Engenharia e Agronomia - CREA/Conselho de Arquitetura e Urbanismo-CAU, com jurisdição sob o domicílio da sede da empresa;

8.16.6. - As CERTIDÃO (ÕES) DE ACERVO TÉCNICO (CAT) ou CERTIDÃO (ÕES) DE ACERVO TÉCNICO COM ATESTADO(S) emitidas via internet deverão estar impressas na sua totalidade, na íntegra e anexadas à documentação de habilitação.

8.16.7. - Será(ão) inválida(as) a(as) certidão(es) que não apresentar(em) rigorosamente a situação atualizada da empresa, conforme Resolução Nº 266/79, do CONFEA.

8.16.8. - Os atestados e acervos para efeito de qualificação técnica poderão conter um ou mais itens exigidos, admitindo-se, o somatório dos quantitativos. 13.22 Além dos critérios de sustentabilidade eventualmente inseridos neste projeto, devem ser atendidos os requisitos, que se baseiam no Guia Nacional de Licitações Sustentáveis”, da CGU/AGU.

8.16.9. - Deverá ser observada, ainda, a Instrução Normativa (IN) SLTI/MPOG Nº 1/2010 e atos normativos editados pelos órgãos de proteção ao meio ambiente.

8.17. - Relevância dos Requisitos Estipulados:

8.17.1. - Os requisitos solicitados são indispensáveis pois garantem as condições necessárias para caracterização do objeto e sua execução, bem como qualifica o curso correto do processo de contratação, exigindo condições e adequabilidade legal para participação do certame.

8.18. - Sustentabilidade:

8.18.1. - As obras e serviços executados pela empresa contratada deverão fundamentar-se no uso racional de recursos e equipamentos, de forma a evitar e prevenir o desperdício de insumos e material consumidos, bem como a geração de resíduos, além do desperdício de água e consumo excessivo de energia. Sempre que possível fazer uso de energia renovável.

a) Os serviços prestados pela empresa contratada deverão fundamentar-se no uso racional de recursos e equipamentos, de forma a evitar e prevenir o desperdício de insumos e material consumidos, bem como a geração de resíduos, além do desperdício de água e consumo excessivo de energia. Sempre que possível fazer uso de energia renovável.

b) A contratada deverá ter pleno conhecimento e se responsabilizar pelo trabalho seguro das pessoas envolvidas no manuseio de ferramentas, equipamentos e produtos inflamáveis, conforme legislação em vigor do Ministério do Trabalho. Esta também se responsabilizará por ações e/ou omissões sobre os resíduos e rejeitos sólidos, líquidos e derivados, nos locais da obra, removendo e promovendo a devida destinação.

c) A contratada deverá efetuar o recolhimento e o descarte adequado dos materiais utilizados/trocados durante a prestação do serviço objeto da contratação, bem como de seus resíduos e embalagens, nos termos da Lei nº 12.305/2010.



Praça Coronel João Sá,
665, Centro, CEP: 48.660-000
Chorrochó - Bahia
Email: pmchorrocho@gmail.com



ESTADO DA BAHIA
PREFEITURA MUNICIPAL DE CHORROCHÓ
CNPJ: 13.915.665/0001-77

- d) Preferência para materiais, tecnologias e matérias primas de origem local.
- e) Utilização racional de recursos naturais como água e energia.
- f) Geração de empregos, preferencialmente com mão de obra local.
- g) Maior vida útil e menor custo de manutenção do bem, da obra ou serviço.
- h) Uso de inovações que reduzam o impacto sobre recursos naturais.
- i) Origem ambientalmente regular dos recursos naturais utilizados nos bens, serviços e obras.

8.19. - Vistoria:

8.19.1. - É assegurado ao licitante o direito de realizar vistoria prévia no local de execução da obra, para o conhecimento pleno das condições e peculiaridades do objeto a ser contratado. (Art. 63, § 2º, da Lei nº. 14.133/2021).

8.19.2. - O licitante poderá optar por não realizar a vistoria, caso em que terá de atestar, mediante declaração formal do representante legal da empresa e seu responsável técnico (Art. 63, § 3º, da Lei nº. 14.133/2021), ressaltando o conhecimento pleno das condições e peculiaridades da contratação, para o cumprimento das obrigações objeto da licitação, assumindo total responsabilidade por esse fato, citando expressamente que não utilizará para quaisquer questionamentos futuros que sejam avenças técnicas ou financeiras com a Prefeitura Municipal.

8.19.3. - O prazo para vistoria iniciar-se-á no dia útil seguinte ao da publicação do Edital, estendendo-se até o dia útil anterior à data prevista para a abertura da sessão pública.

8.19.4. - Para o correto dimensionamento e elaboração de sua proposta, o licitante poderá realizar vistoria nas instalações do local de execução dos serviços, acompanhado por servidor designado para esse fim, de segunda à sexta-feira, em horário de expediente, devendo o agendamento ser efetuado previamente.

8.19.5. - Para a vistoria o licitante, ou o seu representante legal, deverá estar devidamente identificado, apresentando documento de identidade civil e documento expedido pela empresa comprovando sua habilitação para a realização da vistoria.

8.19.6. - A não realização da vistoria não poderá embasar posteriores alegações de desconhecimento das instalações, dúvidas ou esquecimentos de quaisquer detalhes dos locais da prestação dos serviços, devendo a licitante vencedora assumir os ônus dos serviços decorrentes.

8.20. - Subcontratação:

8.20.1. - Não é admitida a subcontratação do objeto contratual.

8.21. - Garantia da Contratação:

8.21.1. - Será exigida a garantia da contratação de que tratam os arts. 96 e seguintes da Lei nº. 14.133, de 2021, no percentual e condições descritas nas cláusulas do contrato.

8.21.2. - O contrato oferece maior detalhamento das regras que serão aplicadas em relação à garantia da contratação.

**9. - ESTIMATIVA DAS QUANTIDADES E LEVANTAMENTO DE PREÇO ESTIMADO
(fundamento: §1º inciso IV do artigo 18 da Lei nº. 14.133/2021)**

9.1. - As quantidades estarão dispostas no orçamento a ser elaborado pela engenheira civil do município, responsável pelo departamento projetista da Secretaria Municipal de Obras e Serviços Públicos, com base nos quantitativos que tem o intuito de direcionar a Administração Pública à mencionada contratação, a fim de caracterizar os serviços que serão contratados.



Praça Coronel João Sá,
665, Centro, CEP: 48.660-000
Chorrochó - Bahia
Email: pmchorrocho@gmail.com



ESTADO DA BAHIA
PREFEITURA MUNICIPAL DE CHORROCHÓ
CNPJ: 13.915.665/0001-77

9.2. - A equipe técnica da Prefeitura Municipal após verificar a demanda prevista desenvolveu o Projeto Básico de engenharia para a Requalificação de Praças assim como desenvolveu orçamento-base de referência para o objeto, no qual constam as quantidades estimadas para os serviços necessários à consecução do objeto, que resultou no orçamento completo da obra a ser executada.

9.3. - Alertamos que a composição de custos, por meio de cotações e o índice referencial SINAPI, com a utilização dos códigos previstos no Acórdão nº. 1381/2018 - TCU/Plenário, Acórdão nº. 1238/2016 - TCU/Plenário e Acórdão nº 3.395/2015 - TCU/Plenário, os quais reconhecem a tabela SINAPI como referência para as contratações públicas, sendo as mesmas estabelecidas como preços máximos de contratação de despesas públicas, assim como os projetos e as peças técnicas assinadas são de inteira responsabilidade da equipe técnica de Engenharia/Arquitetura da Secretaria de Estado da Infraestrutura, que elaborará conforme a necessidade as Anotação de Responsabilidade Técnica-ART e/ou Registro de Responsabilidade Técnica-RRT.

9.3.1. - E com base nesse levantamento, estima-se as quantidades a seguir listadas:

LOTE	DESCRIÇÃO	QUANTIDADE
01	REQUALIFICAÇÃO DE PRAÇAS NO MUNICÍPIO DE CHORROCHÓ-BA	02

9.4. - Para esta contratação os quantitativos de materiais e mão de obra foram definidos através de um conjunto de projetos técnico-executivos a partir de seus respectivos memoriais descritivos e planilhas orçamentárias anexo a esse Termo de Referência.

10. - LEVANTAMENTO DE MERCADO (fundamento: inciso V do artigo 18 da Lei nº. 14.133/2021)

10.1. - Foram realizadas consultas pela Internet, de possíveis contratações com objetos similares feitas por outros órgãos e entidades da Administração Pública, com objetivo de identificar a existência de novas metodologias, tecnologias ou inovações que melhor atendam às necessidades da administração, identificando-se alguns processos similares.

10.2. - Alternativas possíveis: Considerando que contratação se trata de execução de obras e serviços comuns de engenharia, e que a administração pública não dispõe de equipamentos e mão de obra qualificada para tal atividade, entende-se que a melhor solução para a obra a ser realizada é a modalidade de licitação "Concorrência Eletrônica".

10.3. - **Justificativa da escolha:** A escolha da modalidade "Concorrência na forma Eletrônica" é justificada pela ampla publicidade na contratação da empresa que irá executar os serviços previstos, também pela possibilidade de atestar previamente que as empresas interessadas em participar do certame possuem os requisitos mínimos de qualificação exigidos para a execução do objeto a ser licitado, contido na Lei Federal nº. 14.133 de 1º de abril de 2021.

10.4. - Contratações de obras de construção civil, são situações distintas e específicas em relação a suas características, tais como objeto, localização física e geográfica, solução desejada, entre outras particularidades.

10.5. - No caso da contratação em tela, tendo em vista a natureza do objeto, pois há no mercado nacional diversas empresas de engenharia para realização de obras e serviços por preço unitário, o que possibilita ampla concorrência e vantagens à administração pública, propiciando transparência e legalidade para requerida contratação.

10.6. - A busca deve se dar através de um processo licitatório entre empresas que detenham as devidas habilidades técnicas e operacionais e se predisponham a participar, em igualdade de condições, dada a sua complexidade, que não se adequam a modelo-padrão, considerando as especificações e complexidade do objeto.

10.7. - Assim, foi elaborado pelo departamento de engenharia responsável pelo planejamento da obra e dos serviços, planilha orçamentária acompanhada de sua memória de cálculo onde



Praça Coronel João Sá,
665, Centro, CEP: 48.660-000
Chorrochó - Bahia
Email: pmchorrocho@gmail.com



ESTADO DA BAHIA
PREFEITURA MUNICIPAL DE CHORROCHÓ
CNPJ: 13.915.665/0001-77

foram discriminados os valores unitários estimados de todos os materiais e serviços que serão aplicados na contratação, projeto básico e plantas.

10.8. - Não se vislumbram alternativas ao projeto, pois a Requalificação de Praças torna-se a única solução técnica possível para a melhoria de habitação digna. A tecnologia de construção civil é de amplo domínio na região, nada havendo que impeça alternativa, senão à disponibilidade financeira da Prefeitura, que deverá ser confirmada através de dotação/rubrica orçamentária.

10.9. - Para atender a demanda objeto desta contratação buscou-se outros tipos de solução disponíveis no mercado, porém a única que atende é a REQUALIFICAÇÃO DE PRAÇAS.

10.10. - E dado o tipo de objeto, a modalidade indicada é a Concorrência na sua forma eletrônica, sendo a mais adequada para esse tipo de contratação, definida no art. 28, inciso II, da Lei nº. 14.133/21.

10.11. - A Concorrência Eletrônica caracteriza-se como modalidade de licitação, sendo definida no art. 28, inciso II, pela Lei nº 14.133/2021, como adequada para a contratação de bens e serviços especiais e de obras e serviços comuns e especiais de engenharia, conforme o art. 6º, inciso XXXVIII, da Lei Federal nº 14.133/2021. Na Concorrência eletrônica a disputa de preços acontece entre quaisquer interessados, desde que comprovem preencher os requisitos de qualificação nos termos exigidos pelo edital.

10.12. - Não há situação restritiva de mercado em relação à quantidade de prestadores de serviço aptos a participar da competição.

10.13. - Vale ressaltar que a referência da planilha orçamentária baseada nas tabelas SINAPI/ORSE, conforme Decreto Federal nº. 7.983, de 08 de abril de 2013 e publicação "Orientações para elaboração de planilhas orçamentárias públicas - TCU".

11. - ESTIMATIVA DO VALOR DA CONTRATAÇÃO (fundamento: §1º inciso VI do artigo 18 da Lei nº. 14.133/2021)

11.1. - O valor estimado para a contratação será calculado com base nos valores praticados pelo mercado e nos valores pagos pela Administração Pública em serviços e obras similares, cuja referência de preços será conforme os §§ 2º e 3º do art. 23 da Lei nº. 14.133/2021 e projeto básico que fará parte desse processo, devendo as planilhas orçamentárias seguirem a base na tabela de referência do SINAPI, e quando ausente nos bancos de dados utilizar referências de mercado local.

11.2. - A estimativa de preços da contratação será compatível com os quantitativos levantados no projeto básico e com os preços do **SINAPI** - Sistema Nacional de Pesquisa de Custos e Índices da Construção Civil, que é a principal tabela utilizada no orçamento de obras em geral, de acordo com o último boletim de referência publicado, mantida pela Caixa Econômica Federal e pelo IBGE, que informa os custos e índices da Construção Civil no Brasil.

11.3. - Os custos de execução, apresentados em planilha orçamentária, foram elaborados por equipe técnica devidamente capacitada, resultando de um orçamento completo da totalidade da obra a ser executada, inclusive com valor de **R\$ 1.091.495,59 (um milhão noventa e um mil reais quatrocentos e noventa e cinco reais e cinquenta e nove centavos)** de referência para contratação.

11.3.1. - Assim, a estimativa de preços apresenta-se no quadro abaixo:

LOTE	DISCRIMINAÇÃO	PREÇO UNIT.	VALOR DO LOTE
01	Praça Projetada 01- Praça da Bíblia	R\$ 425.955,95	R\$ 1.091.495,59
	Praça Projetada 02	R\$ 553.584,44	



Praça Coronel João Sá,
665, Centro, CEP: 48.660-000
Chorrochó - Bahia
Email: pmchorrocho@gmail.com



ESTADO DA BAHIA
PREFEITURA MUNICIPAL DE CHORROCHÓ
CNPJ: 13.915.665/0001-77

11.4. - Os valores estimados estão compatíveis com os quantitativos levantados dos projetos de arquitetura e engenharia e os custos do SINAPI - Sistema Nacional de Pesquisa de Custos e Índices da Construção Civil conforme aplicabilidade do Decreto NQ 7.983/2013.

OBS: O BDI adotado é de 24,26%, calculado de acordo com a planilha de Referência da Secretaria.

12. - DESCRIÇÃO DA SOLUÇÃO COMO UM TODO (fundamento: §1º inciso VII do artigo 18 da Lei nº. 14.133/2021)

12.1. - A solução abrangente para a contratação de empresa para a execução de obras e serviços comuns de engenharia para execução de obras de Requalificação de Praças públicas no Município de Chorrochó, conforme contrato de repasse 987532/2025 e operação nº 1105920-37.

12.2. - O projeto contempla, com já mencionado, a Requalificação de Praças públicas, que abrangerão, entre outros serviços: Substituição e adequação de elementos danificados, intervenções nas estruturas existentes, revitalização de pavimentações e revestimentos, melhoria das condições de acessibilidade, implantação de mobiliário urbano, reordenamento das áreas de convivência, além da modernização dos sistemas de iluminação, paisagismo e das instalações necessárias ao uso recreativo, esportivo e cultural dos espaços.

12.3. - O orçamento preliminar foi elaborado a partir dos projetos arquitetônicos, estruturais e complementares, o que permitiu identificar de forma precisa os quantitativos de materiais, serviços e mão de obra necessários para a Requalificação de Praças Públicas. Esses quantitativos foram confrontados com os valores unitários constantes no SINAPI vigente, assegurando aderência aos preços praticados no mercado da construção civil e conformidade com os requisitos de engenharia.

12.4. - A análise demonstrou que os valores obtidos pelo SINAPI são compatíveis com a média regional, garantindo que o orçamento estimado reflete adequadamente o custo real de execução da obra. Além disso, a utilização dessa metodologia confere maior transparência, padronização e segurança técnica ao processo orçamentário, conforme orientações da Caixa Econômica Federal.

12.5. - Com base no cruzamento das quantidades previstas nos projetos e dos custos unitários fornecidos pelo SINAPI, chegou-se ao valor estimado global, que servirá como referência para o processo licitatório e para a definição da proposta mais vantajosa, demonstrando a existência de parâmetros de mercado adequados e atualizados para execução das unidades habitacionais.

12.6. - Dentro da garantia legal, problemas relacionados à qualidade dos materiais e serviços deverão ser cobertos pela própria construtora contratada para a realização da obra. Encerrada a garantia, havendo necessidade de manutenções, será de responsabilidade do proprietário, no caso a própria Prefeitura.

12.7. - A regular inspeção e operação das obras construídas e equipamentos instalados será de responsabilidade da equipe da Prefeitura.

12.8. - A solução definida neste estudo busca a contratação da proposta mais vantajosa para a execução dos serviços pretendidos com o fornecimento de mão de obra técnica especializada, materiais e equipamentos necessários à sua execução. Para que a contratação seja bem-sucedida e atenda perfeitamente à demanda da Unidade Contratante, a contratada deverá possuir capacidade técnica para a execução dos serviços pretendidos, bem como ser capaz de realizar os serviços especificados no projeto executivo anexo a este.

12.9. - Subsidiando a escolha da melhor alternativa, da futura contratação que se destina à execução da obra de Construção de Unidades Habitacionais, objeto acima, devem ser tomadas com base e adoções de questões técnicas considerando a melhor forma de execução. Sendo relevante a análise do aspecto físico e financeiro com utilizado de tabelas base de referências de preços otimizados que sejam suficientes para a correta e segura execução.



Praça Coronel João Sá,
665, Centro, CEP: 48.660-000
Chorrochó - Bahia
Email: pmchorrocho@gmail.com



ESTADO DA BAHIA
PREFEITURA MUNICIPAL DE CHORROCHÓ
CNPJ: 13.915.665/0001-77

12.10. - Os serviços pretendidos nesta contratação deverão atender as especificações descritas na Planilha Orçamentária de Referência. A execução ocorrerá sob o regime de empreitada por preço global, em conformidade com o cronograma físico financeiro aprovado, com prazo contratual a ser definido no instrumento convocatório. A solução como um todo está estruturada para garantir economicidade, segurança jurídica e técnica, controle de qualidade e efetividade na entrega do objeto final, atendendo aos princípios constitucionais da Administração Pública e às diretrizes da política municipal de habitação.

12.11. - Da modalidade de licitação "CONCORRÊNCIA":

12.11.1. - A escolha da modalidade "Concorrência" se justifica pela ampla publicidade na contratação da empresa que irá executar os serviços previstos, mas também pela possibilidade de atestar previamente que as empresas interessadas em participar do certame possuem os requisitos mínimo de qualificação exigidos para execução do objeto a ser licitado, contido na Lei nº. 14.133 de 1º de abril de 2021.

12.11.2. - A Concorrência caracteriza-se como modalidade de licitação, sendo definida no art. 28, inciso II, pela Lei nº.14.133/2021, como adequada para contratação de bens e serviços especiais e de obras e serviços comuns de engenharia. Na concorrência a disputa de preços acontece entre quaisquer interessados, desde que comprovem preencher os requisitos de qualificação nos termos exigidos pelo Edital.

12.11.3. - A nova lei de licitações em seu art.29, determina que a concorrência e o pregão seguem o rito procedimental comum, ou seja, possuem as fases: preparatória, de divulgação de edital de licitação, de apresentação de propostas e lances, quando for o caso, de julgamento, de habilitação, recursal e de homologação.

12.11.4. - O Instituto Brasileiro de Auditoria de Obras Públicas – IBRAOP, na orientação técnica OT-IBR 002/2009 define obra como:

- **Obra de engenharia:** é a ação de construir, reformar, fabricar, recuperar ou ampliar um bem, na qual seja necessária a utilização de conhecimentos técnicos específicos envolvendo a participação de profissionais habilitados conforme disposto na Lei Federal nº. 5.194/66.
- **Construir:** consiste no ato de executar ou edificar uma obra nova.

12.11.5. - Como se verifica o objeto da presente contratação caracteriza-se como obra de engenharia e arquitetura, pois a sua execução acarretará alteração significativa do espaço, de modo que a modalidade adequada para o processamento será a Concorrência, na sua forma eletrônica, uma vez que o art. 17, §2º da Lei nº.14.133/2021 dispõe que as licitações serão realizadas, preferencialmente, sob a forma eletrônica.

12.12. - Do critério de julgamento "MENOR PREÇO":

12.12.1. - Nos termos do art. 6º, inciso XXXVIII, da Lei nº. 14.133/21, a concorrência enquanto modalidade para contratação de bens e serviços especiais e de obras e serviços comuns e especiais de engenharia, poderá ter como critério de julgamento os seguintes:

- a) menor preço;
- b) melhor técnica ou conteúdo artístico;
- c) técnica e preço;
- d) maior retorno econômico;
- e) maior desconto.

12.12.2. - Diante das possibilidades apresentadas pelo regramento de licitações, considerando todo o ciclo de vida do contrato e a seleção da proposta apta a gerar o resultado de contratação mais vantajoso para a Administração Pública, o critério de julgamento a ser adotado será o de menor preço.

12.12.3. - A escolha do tipo "Menor Preço" se justifica por ser esse o tipo mais vantajoso à Administração Pública, aumentando a competição entre as empresas participantes do certame,



Praça Coronel João Sá,
665, Centro, CEP: 48.660-000
Chorrochó - Bahia
Email: pmchorrocho@gmail.com



ESTADO DA BAHIA
PREFEITURA MUNICIPAL DE CHORROCHÓ
CNPJ: 13.915.665/0001-77

possibilitando assim, que a proposta vencedora seja realmente aquela de menor, dentro das especificações constantes no edital, gerando com isso, economia aos cofres públicos.

12.13. - Do Regime "EMPREITADA POR PREÇO GLOBAL":

12.13.1. - No caso em tela identificou-se que a solução para o regime de execução, será a contratação da empresa, sob regime de empreitada por preço global, para a realização de toda a obra, não se eximindo a contratada da responsabilidade pela seleção, treinamento e gerenciamento da mão de obra aplicada, inclusive quanto ao emprego das normas de Saúde e Segurança do Trabalho, visando à prevenção de acidentes, dimensionada e alocada em número e carga-horária suficiente para o desenvolvimento do trabalho conforme cronograma.

13. - JUSTIFICATIVA PARA O PARCELAMENTO OU NÃO DA SOLUÇÃO (fundamento: §1º inciso VIII do artigo 18 da Lei nº. 14.133/2021)

13.1. - Nos termos do art. 47, inciso II, da Lei Federal nº. 14.133/2021, as licitações devem observar o princípio do parcelamento do objeto, sempre que tecnicamente viável e economicamente vantajoso para a Administração. Na aplicação desse princípio, o § 1º do mesmo art. 47 estabelece que devem ser considerados, entre outros aspectos, a responsabilidade técnica, os custos administrativos decorrentes da celebração e gestão de múltiplos contratos, bem como as vantagens decorrentes da redução de custos proporcionada pela divisão do objeto em itens, além do dever de ampliar a competitividade e evitar a concentração de mercado.

13.2. - No caso em análise, a avaliação acerca da viabilidade do parcelamento é obrigatória no âmbito do Estudo Técnico Preliminar, conforme disposto no art. 18, § 2º, da referida lei. Para tanto, deve-se examinar a possibilidade de divisão do objeto em itens, grupos ou etapas, sempre que tal segmentação contribua para a eficiência e a economicidade da contratação, princípios consagrados no art. 5º da Lei nº. 14.133/2021.

13.3. - A análise da possibilidade de parcelamento considera se o objeto comporta divisão nos termos do § 2º do art. 40, tendo como referência as informações e diretrizes constantes do processo administrativo. Nesse contexto, verifica-se que o mercado dispõe de fornecedores especializados aptos a atender partes distintas do objeto, o que, em tese, poderia ampliar a competitividade do certame, conforme preconiza o art. 11 da legislação vigente. Ademais, a fragmentação da contratação poderia ampliar a participação de fornecedores locais e gerar ganhos logísticos, em consonância com as demandas dos setores envolvidos e com as avaliações técnicas realizadas.

13.4. - Não obstante a viabilidade teórica do parcelamento, a execução integral do objeto mostra-se mais vantajosa para a Administração, conforme autoriza o art. 40, § 3º, da Lei nº. 14.133/2021. Tal conclusão fundamenta-se, sobretudo, na obtenção de economia de escala, na maior eficiência da gestão contratual e na preservação da funcionalidade de um sistema único e integrado. Soma-se a isso a necessidade de padronização e a centralização da responsabilidade técnica em um único fornecedor, fatores relevantes especialmente quando a fragmentação possa comprometer a execução harmônica do objeto, ainda que não envolva serviços técnicos ou de engenharia.

13.5. - A contratação da execução das obras de Requalificação de Praças será realizada de forma única e indivisível, não sendo recomendável o parcelamento do objeto. Essa decisão baseia-se em critérios de ordem técnica, jurídica e administrativa, voltados à racionalidade do planejamento, à otimização dos recursos públicos e à garantia da eficiência na execução da obra.

13.6. - A divisão do objeto em lotes distintos, seja por grupos de praças ou por etapas construtivas, comprometeria a uniformidade técnica do empreendimento, resultando em dificuldades de padronização, divergências na qualidade dos serviços executados, conflitos de cronograma e aumento dos custos operacionais e administrativo para a Administração Pública, como necessidade de múltiplas licitações, diferentes contratos, e fiscalização simultânea de diversas frentes de obra.



Praça Coronel João Sá,
665, Centro, CEP: 48.660-000
Chorrochó - Bahia
Email: pmchorrocho@gmail.com



ESTADO DA BAHIA
PREFEITURA MUNICIPAL DE CHORROCHÓ
CNPJ: 13.915.665/0001-77

13.7. - A não divisibilidade é pressuposto técnico do parcelamento, sendo o aspecto econômico representado pelas vantagens obtidas com a divisão do objeto em lotes, cuja economicidade é proporcionada pela redução de custos e despesas para a Administração contratante. Há risco de desinteresse por eventuais licitantes em fornecer os itens de menor valor, ocorrência comum em licitações anteriores cujos objetos eram para aquisições similares.

13.8. - Além disso, a execução conjunta por uma única empresa assegura maior controle sobre o cronograma físico financeiro, facilita o gerenciamento dos insumos, da mão de obra e da logística de canteiro, e reduz os riscos de incompatibilidade entre sistemas construtivos, materiais e acabamentos, o que se reflete diretamente na durabilidade e funcionalidade das edificações.

13.9. - Portanto, não é recomendável o fracionamento do objeto, sendo tecnicamente mais vantajoso e juridicamente mais seguro que a contratação se dê de forma global e integrada, englobando todas as unidades habitacionais e os serviços correlatos, conforme previsto nos projetos e planilhas orçamentárias aprovadas.

13.10. - Quanto aos impactos na gestão e fiscalização contratual, a decisão demanda análise criteriosa dos reflexos administrativos e das responsabilidades envolvidas. Enquanto a execução integral de um único grupo favorece a simplificação da gestão, a centralização da responsabilidade técnica e a mitigação de riscos, o parcelamento, embora permita acompanhamento mais detalhado das entregas, implicaria maior complexidade administrativa e aumento dos custos de fiscalização. Assim, a capacidade institucional do Município e os princípios da eficiência e do interesse público, previstos no art. 5º, constituem elementos determinantes na definição da forma de execução mais adequada.

13.11. - Diante dos aspectos analisados, recomenda-se a execução integral da contratação como a alternativa mais vantajosa para a Administração Municipal, com a formação de um único grupo. Tal recomendação encontra respaldo nos resultados pretendidos, priorizando a economicidade, a eficiência e o interesse público, em consonância com os arts. 5º, 11 e 40 da Lei nº. 14.133/2021.

13.12. - Assim, pelas razões expostas, justifica-se a contratação em grupo único, sem o parcelamento do objeto, por não se revelar vantajosa para a Administração Pública e por representar potencial prejuízo à execução integrada e ao resultado final do objeto a ser contratado.

14. - DEMONSTRATIVO DOS RESULTADOS PRETENDIDOS (fundamento: §1º inciso VIII do artigo 18 da Lei nº. 14.133/2021)

14.1. - A presente contratação tem por finalidade alcançar resultados concretos e mensuráveis no âmbito de melhorias dos espaços urbanos públicos, visando gerar impactos positivos e duradouros para a comunidade local, por meio de melhorias estruturais, urbanísticas e sociais, promovendo um espaço seguro, inclusivo e acolhedor.

14.2. - Pretende-se, com a contratação do objeto deste Estudo Técnico Preliminar a Requalificação de Praças Públicas, conforme os padrões definidos pelo Ministério das Cidades e demais normativas aplicáveis.

14.3. - Do ponto de vista social, o resultado pretendido com a requalificação dos espaços urbanos é a promoção de um ambiente funcional, que atenda moradores e visitantes, em especial considerando sua intensa circulação devido à proximidade com locais de intenso fluxo de pessoas, proporcione atividades culturais e esportivas.

14.4. - Sob a ótica urbana e ambiental, com as requalificações das praças espera-se garantir o uso pleno por pessoas com mobilidade reduzida, idosos, crianças e demais públicos, por meio de implantação de acessibilidade.

14.5. - Sob a ótica urbana e ambiental, buscou-se implantar na requalificação das praças soluções que promovam equilíbrio estético, conforto e sustentabilidade no uso do espaço público.



Praça Coronel João Sá,
665, Centro, CEP: 48.660-000
Chorrochó - Bahia
Email: pmchorrocho@gmail.com



ESTADO DA BAHIA
PREFEITURA MUNICIPAL DE CHORROCHÓ
CNPJ: 13.915.665/0001-77

14.5. - Dessa forma, a contratação visa assegurar a efetiva implementação do objeto pactuado no Contrato de Repasse nº. 987532/2025/MCIDADES/CAIXA, promovendo benefícios e melhorias das praças públicas do Município de Chorrochó-BA.

14.6. - A empresa contratada deverá atender todos os requisitos estabelecidos no Edital de Licitação, Termo de Referência e Projeto Básico. A contratação deve ter resultados positivos, com a melhor prática de execução dos serviços de obras, de acordo com o Projeto Básico.

14.7. - A contratação do objeto além de atender as demandas conforme sustentadas nas motivações demonstradas no DFD irá contemplar os seguintes resultados:

14.8. - Para justificar a Requalificação das Praças Públicas é essencial abordar os múltiplos benefícios que essa melhoria proporcionará à comunidade local. Aqui estão os principais pontos a serem considerados:

Aqui estão os principais pontos a serem considerados:

Revitalização do espaço urbano: Transformar a praça em um ambiente funcional, seguro e acolhedor, atendendo moradores e visitantes, em especial considerando sua intensa circulação devido à proximidade com o Hospital Municipal, na Praça Projetada 01, e na praça projetada 02, proximidade com a delegacia de Polícia Civil na sede do município.

Melhoria da acessibilidade: Garantir o uso pleno por pessoas com mobilidade reduzida, idosos, crianças e demais públicos.

Valorização paisagística e ambiental: Implantar soluções que promovam equilíbrio estético, conforto e sustentabilidade no uso do espaço público.

Fortalecimento da identidade comunitária: Resgatar o valor simbólico e afetivo da praça como ponto de encontro, referência local e espaço de integração social.

Promoção de atividades culturais e esportivas: Criar estruturas adequadas para práticas recreativas, artísticas e de lazer, fomentando a participação comunitária.

Estímulo à ocupação consciente e cidadã: Incentivar o uso saudável, responsável e respeitoso do espaço público pela população.

Elevação da qualidade de vida: Contribuir diretamente para o bem-estar físico, emocional e coletivo dos moradores do distrito.

14.9. - Com a execução da Requalificação das Praças Públicas, pretende-se modernizar e revitalizar os espaços públicos municipais, proporcionando ambientes mais organizados, acessíveis, seguros, funcionais e compatíveis com as necessidades atuais da população, por meio de melhorias estruturais, urbanísticas e sociais, promovendo assim, um espaço seguro, inclusivo e acolhedor.

14.10. - Dessa forma, a Administração Municipal entende como necessária a execução das obras, visando proporcionar espaços públicos mais seguros, acessíveis, funcionais e adequados ao atendimento das demandas da população, contribuindo para melhoria da qualidade de vida, fortalecimento da convivência comunitária e valorização da infraestrutura urbana municipal.

15. - PROVIDÊNCIAS A SEREM ADOTADAS PELA ADMINISTRAÇÃO PREVIAMENTE À CELEBRAÇÃO DO CONTRATO (fundamento: §1º inciso X do artigo 18 da Lei nº. 14.133/2021)

15.1. - Para a formalização do contrato decorrente do procedimento licitatório destinado à Contratação de empresa no ramo da Construção Civil, através de empreitada por preço global, para execução de obras de Requalificação de Praças públicas no Município de Chorrochó, conforme contrato de repasse nº. 987532/2025 e operação nº. 1105920-37, deverão ser adotadas, previamente, as seguintes providências:

- I. Elaboração e aprovação do Estudo Técnico Preliminar (ETP), contendo a definição da necessidade da contratação, a análise das alternativas disponíveis, a justificativa da solução adotada e a avaliação dos riscos envolvidos;



Praça Coronel João Sá,
665, Centro, CEP: 48.660-000
Chorrochó - Bahia
Email: pmchorrocho@gmail.com



ESTADO DA BAHIA
PREFEITURA MUNICIPAL DE CHORROCHÓ
CNPJ: 13.915.665/0001-77

- II. Elaboração e aprovação do Termo de Referência ou Projeto Básico, contemplando a descrição detalhada do objeto, os quantitativos, os projetos técnicos, as especificações construtivas, os critérios de medição e pagamento, o cronograma físico-financeiro e as obrigações da contratada;
- III. Disponibilização e validação dos projetos de engenharia, incluindo projetos arquitetônico, estrutural, hidrossanitário, elétrico e demais projetos complementares, devidamente compatibilizados, aprovados pelos órgãos competentes e em conformidade com as normas técnicas vigentes;
- IV. Aprovação orçamentária e comprovação da disponibilidade de recursos, com a devida previsão orçamentária e financeira, em consonância com o contrato de repasse com o Ministério das Cidades e a Caixa Econômica Federal;
- V. Definição do regime de execução e do critério de julgamento, observando a natureza do objeto e as disposições da Lei nº 14.133/2021;
- VI. Elaboração do edital de licitação e seus anexos, incluindo minuta do contrato, planilhas orçamentárias, cronograma físico-financeiro, projetos, memoriais descritivos e demais documentos técnicos exigidos;
- VII. Análise jurídica prévia, com emissão de parecer jurídico quanto à legalidade do procedimento licitatório, nos termos do art. 53 da Lei nº. 14.133/2021;
- VIII. Designação formal do gestor e do fiscal do contrato, com a definição clara de suas atribuições, responsabilidades e competências técnicas;
- IX. Verificação da regularidade da empresa vencedora, incluindo a comprovação da habilitação jurídica, regularidade fiscal e trabalhista, qualificação técnica e econômico-financeira, conforme exigido no edital;
- X. Exigência e conferência das garantias contratuais, quando previstas, bem como do seguro-garantia, se aplicável, nos termos da legislação vigente;
- XI. Registro e validação das informações nos sistemas oficiais, especialmente no SISMOB e demais sistemas exigidos pelo Ministério das Cidades e pela Caixa Econômica Federal;
- XII. Publicação dos atos oficiais, garantindo a transparência e a publicidade do procedimento, conforme os princípios da Administração Pública.

15.2. - O cumprimento dessas providências é condição indispensável para a celebração do contrato, assegurando a legalidade, a regularidade, a eficiência e a adequada execução do objeto pactuado, bem como a correta aplicação dos recursos públicos vinculados ao Programa Apoio a Projetos e Obras de Reabilitação, de Acessibilidade e Modernização Tecnológica em Áreas Urbanas.

15.3. - De acordo com as especificidades do objeto a ser contratado, a Administração, indicará por meio de Ordem de Serviço, com a devida capacitação técnica, um ou mais representantes do órgão para acompanhar e fiscalizar a execução das atividades inerentes ao objeto contratado, conforme dispõe o art. 117 da Lei nº. 14.133/2021:

15.3.1. - A fiscalização técnica do contrato será realizada por servidores engenheiros efetivos designados pela Administração, o qual será responsável por acompanhar e controlar a execução da obra, cabendo-lhe assegurar o cumprimento do objetivo e das atividades contratadas, conforme definido no projeto básico.

15.3.2. - O controle e a organização dos documentos; controle dos prazos de execução e da vigência do instrumento contratual; o acompanhamento das alterações contratual, e do eventual reequilíbrio financeiro do contrato, será acompanhado por fiscal administrativo, designados pela administração.

15.4. - Desta forma, entendendo-se necessário, poderá ser contratada empresa especializada para apoio à supervisão, de forma a auxiliar os fiscais designados pela administração,



Praça Coronel João Sá,
665, Centro, CEP: 48.660-000
Chorrochó - Bahia
Email: pmchorrocho@gmail.com



ESTADO DA BAHIA
PREFEITURA MUNICIPAL DE CHORROCHÓ
CNPJ: 13.915.665/0001-77

subsidiando-os com informações necessárias ao cumprimento de suas atribuições, contribuindo assim para a fiel execução do que foi previsto em contrato.

15.5. - O cronograma físico-financeiro a ser proposto pela Contratada deverá apresentar as quantidades de serviços a serem executados, servindo como o elemento básico de controle da obra e referência para a devida fiscalização da Equipe Técnica da administração, sendo essencial para a medição e pagamento dos serviços que deverão ser recebidos e aceitos pela fiscalização.

16. - CONTRATAÇÕES CORRELATAS E/OU INTERDEPENDENTES (fundamento: §1º inciso XI do artigo 18 da Lei nº. 14.133/2021)

16.1. - Não há contratos vigentes para os serviços objeto deste estudo. Igualmente, não identificou a necessidade de realizar contratações acessórias para a perfeita execução do objeto, uma vez que todos os meios necessários para a operacionalização dos serviços podem ser supridos apenas com a contratação.

17. POSSÍVEIS IMPACTOS AMBIENTAIS (fundamento: §1º inciso XII do artigo 18 da Lei nº. 14.133/2021)

17.1. - Os possíveis impactos ambientais resultantes das obras e dos serviços comuns de engenharia para pavimentação asfáltica em análise serão minimizados através da adoção, como parte das obrigações da contratada, dos critérios de sustentabilidade ambiental prescritos no Guia Nacional de Contratações Sustentáveis da Câmara Nacional de Sustentabilidade – CNS DECOR/CGU/AGU, que afeta ao tema sustentabilidade na contratação de obras e serviços.

17.2. - Neste contexto, impactos ambientais são as alterações no ambiente causadas pelas ações humanas. Os impactos ambientais podem ser considerados positivos e negativos.

17.3. - A presente contratação visa gerar impactos ambientais positivos, uma vez que a contratada para a realização das obras e serviços de engenharia, deverá realizar a prestação do serviço com responsabilidade ambiental, visando à economia da manutenção e operacionalização da edificação, a redução do consumo de energia e água, bem como a utilização de tecnologias e materiais considerando a composição, características ou componentes sustentáveis que reduzam o impacto ambiental. Conforme o disposto na Instrução Normativa SLTI/MP nº 01, de 19 de janeiro de 2010, Capítulo II. A geração de resíduos sólidos comuns à obra de construção civil com previsão de destinação nos termos da Resolução CONAMA nº. 307/2002.

17.4. - Os impactos negativos ocorrem quando as alterações causadas geram risco ao ser humano ou para os recursos naturais encontrados no espaço. Por outro lado, os impactos são considerados positivos quando as alterações resultam em melhorias ao meio ambiente. O procedimento para contratações públicas busca sempre o melhor para o interesse público, tal conceito vai além do mero cotejo de menores preços, para analisar os benefícios do processo torna-se necessário avaliar os impactos positivos e negativos na aquisição quanto a:

- a) A observância de normas e critérios de sustentabilidade;
- b) O emprego apurado dos recursos públicos;
- c) Conservação e gestão responsável de recursos naturais;
- d) Uso de agregados reciclados, sempre que existir a oferta;
- e) Remoção apropriada dos resíduos conforme normas de Controle de Transporte de Resíduos.
- f) Observância das normas de qualidade e certificação nacionais e públicas como INMETRO e ABNT.

17.5. - No art. 45, Lei nº. 14.133/21 determina que as obras e serviços de engenharia deverão respeitar, especialmente, as normas relativas a disposição final ambientalmente adequada dos resíduos sólidos gerados pelas obras CONTRATADAS, mitigação por condicionantes e compensação ambiental, utilização de produtos, de equipamentos e de serviços que, comprovadamente, favoreçam a redução do consumo de energia e de recursos naturais, avaliação de impacto de vizinhança, proteção do patrimônio histórico, cultural, arqueológico e



Praça Coronel João Sá,
665, Centro, CEP: 48.660-000
Chorrochó - Bahia
Email: pmchorrocho@gmail.com



ESTADO DA BAHIA
PREFEITURA MUNICIPAL DE CHORROCHÓ
CNPJ: 13.915.665/0001-77

imaterial, inclusive por meio da avaliação do impacto direto ou indireto causado pelas obra CONTRATADA.

17.6. - Na mesma acepção a Resolução CONAMA nº 307/2002 define resíduos da construção civil como aqueles provenientes de construções, reformas, reparos e demolições de obras de construção civil, e os resultantes da preparação e da escavação de terrenos, tais como: tijolos, blocos cerâmicos, concreto em geral, solos, rochas, metais, resinas, colas, tintas, madeiras e compensados, forros, argamassa, gesso, telhas, pavimento asfáltico, vidros, plásticos, tubulações, fiação elétrica etc, comumente chamados de entulhos de obras, caliça ou metralha.

17.7. - Sob esse viés normativo, a contratação pretendida nesta Concorrência Eletrônica caracteriza-se com obra de engenharia e a sua execução implicará diretamente na geração de resíduos de construção civil, de modo que deverá a futura CONTRATADA empreender esforços para minimizar a produção de resíduos, dando destinação adequada aqueles de inevitável produção, visando mitigar os possíveis danos ambientais.

17.8. - Tal entendimento consta do art. 6º, inciso XXV da Lei nº. 14.133 de 2021 que dispõe que deve o Termo de Referência conter o conjunto de elementos necessários e suficientes, com nível de precisão adequado para definir e dimensionar a obra, de modo que assegure o tratamento apropriado do impacto ambiental.

17.9. - Diante disso, na execução da ampliação deverá a CONTRATANTE e a CONTRATADA a observância das normas de proteção ambiental, cabendo a primeira fiscalização quanto ao estrito cumprimento da legislação e a segunda o respeito às leis ambientais na consecução da obra.

17.10. - Os detritos e resíduos de lixo da obra devem ser descartados conforme norma municipal e devidamente acondicionados e transportados de acordo com as normas da Secretaria Municipal de Agricultura e Meio Ambiente e demais normas da ABNT.

17.11. - A empresa deverá manter o controle dos níveis de ruído para conforto acústico em toda a área da construção (interna e externamente), dentro dos limites permitidos na Legislação Municipal, Estadual e na ABNT.

18. - ANÁLISE DE RISCO:

18.1. - A matriz de risco é o instrumento que define a repartição objetiva de responsabilidades advindas de eventos supervenientes à contratação.

18.2. - Identificação da necessidade da contratação:

18.2.1. - Em toda contratação há riscos que permeiam a formalização do contrato, e riscos que são essencialmente voltados à gestão da fiscalização da execução do objeto. Neste momento preliminar, será construído mapa de riscos presente na etapa preparatórias/interna, até a formalização do contrato.

18.2.2. - O presente documento foi elaborado conforme recomendação da IN nº. 5/2017, e para cada risco identificado, define-se: a probabilidade de ocorrência dos eventos, os possíveis danos potenciais, as possíveis ações preventivas e contingenciais, bem como a identificação dos responsáveis por ação.

18.3. - O mapa de risco da contratação será retratado no tópico abaixo, por meio do documento elaborado para a identificação dos principais riscos que permeiam o procedimento de Concorrência Eletrônica, contendo as ações de controle, prevenção e mitigação de impactos, materializando-se no mapa de risco da contratação.

18.3.1. - **Descrição dos impactos:**

- **Baixo:** danos que não comprometem o processo de instrução e a execução do objeto, devem ser registrados nos relatórios pós-contratuais com vistas a novo planejamento.
- **Médio:** danos que comprometem parcialmente o processo e a execução, atrasando-o ou interferindo em sua qualidade.
- **Alto:** Danos que comprometem a essência do processo e a execução do objeto, impedindo-o de seguir seu curso.



Praça Coronel João Sá,
665, Centro, CEP: 48.660-000
Chorrochó - Bahia
Email: pmchorrocho@gmail.com



ESTADO DA BAHIA
PREFEITURA MUNICIPAL DE CHORROCHÓ
CNPJ: 13.915.665/0001-77

RISCO 01	
RISCO:	Definição de exigências desnecessárias, de caráter restritivo no Estudo Técnico Preliminar, que constitui anexo obrigatório do Edital, especialmente no que diz respeito à capacitação técnica profissional e técnico operacional das empresas licitantes.
PROBABILIDADE:	Baixa
IMPACTO:	Médio
NÍVEL DE RISCO	Baixo
FASE DO PROCESSO DE CONTRATAÇÃO:	PLANEJAMENTO DA CONTRATAÇÃO
ALOCÇÃO DE RISCO	CONTRATANTE
DANOS:	Possibilidade de impugnações do edital na fase de seleção do fornecedor ou o certame restar deserto ou fracassado. Atrasos para início e, conseqüentemente, para entrega da obra.
AÇÕES PREVENTIVAS/ SETOR RESPONSÁVEL	Observar o que dispõe a Lei nº 14.133/2021, especialmente no que se refere às parcelas de maior relevância e valor significativo do objeto da licitação. Equipe técnica de Planejamento Observar as orientações dos órgãos de orientação e fiscalização da Administração Pública como a AGU e o TCU, dentre outros. Equipe técnica de Planejamento
AÇÕES DE CONTINGÊNCIA/SETOR RESPONSÁVEL	Em caso de impugnação, republicação do certame, com a revisão dos itens de qualificação técnica. Responsável pela Licitação

RISCO 02	
RISCO:	Impugnações do Edital de licitação, por motivos diversos, principalmente os relacionados a erros de projetos e/ou orçamento estimativo.
PROBABILIDADE:	Baixa
IMPACTO:	Médio
NÍVEL DE RISCO	Baixo
FASE DO PROCESSO DE CONTRATAÇÃO:	SELEÇÃO DO FORNECEDOR / LICITAÇÃO
ALOCÇÃO DE RISCO	CONTRATANTE
DANOS:	Atrasos para início e, conseqüentemente, para entrega da obra Para os projetos de engenharia elaborados por empresas terceirizadas, acompanhamento sistemático de sua execução por equipe de fiscalização que contenha profissionais técnicos habilitados para a função. Equipe técnica de Planejamento Para os projetos de engenharia elaborados pela equipe de engenharia do Município, revisão dos projetos e orçamento, de preferência por profissionais diversos daqueles responsáveis pela sua elaboração. Equipe técnica de Planejamento
AÇÕES DE CONTINGÊNCIA/SETOR RESPONSÁVEL	Em casos de impugnações por erros nos documentos técnicos, solicitar aos responsáveis técnicos que procedam com as correções. Equipe técnica de Planejamento Republicação do Edital, com a reabertura da contagem de prazos. Responsável pela Licitação

RISCO 03	
RISCO:	O certame licitatório restar deserto, caso nenhuma empresa se interesse por sua execução ou fracassado, caso nenhuma das propostas apresentadas estejam dentro dos parâmetros estimados pela Administração.
PROBABILIDADE:	Média
IMPACTO:	Alto
NÍVEL DE RISCO	Alto
FASE DO PROCESSO DE CONTRATAÇÃO:	SELEÇÃO DO FORNECEDOR / LICITAÇÃO
ALOCÇÃO DE RISCO	CONTRATANTE
DANOS:	Necessidade de republicação da licitação, impactando no planejamento da Comissão de Contratação Municipal. Atrasos para início e, conseqüentemente, para entrega da obra.



Praça Coronel João Sá,
665, Centro, CEP: 48.660-000
Chorrochó - Bahia
Email: pmchorrocho@gmail.com



ESTADO DA BAHIA
PREFEITURA MUNICIPAL DE CHORROCHÓ
CNPJ: 13.915.665/0001-77

AÇÕES PREVENTIVAS/ SETOR RESPONSÁVEL	Correto planejamento das exigências postas para a contratação.	Equipe técnica de Planejamento / Responsável pela Licitação
AÇÕES DE CONTINGÊNCIA/ SETOR RESPONSÁVEL	Verificar junto às empresas do ramo de atividade quais seriam os motivos do desinteresse pelo serviço no caso da licitação deserta ou revisão dos valores estimados no caso de licitação fracassada para uma possível repetição do certame.	Responsável pela Licitação

RISCO 04		
RISCO:	A empresa vencedora do certame quando convocada, não assinar o termo de contrato ou não aceitar ou retirar o instrumento equivalente.	
PROBABILIDADE:	Baixa	
IMPACTO:	Alto	
NÍVEL DE RISCO	Médio	
FASE DO PROCESSO DE CONTRATAÇÃO:	EXECUÇÃO CONTRATUAL	
ALOCÇÃO DE RISCO	CONTRATANTE	
DANOS:	Atrasos para início e, conseqüentemente, para entrega da obra	
AÇÕES PREVENTIVAS/ SETOR RESPONSÁVEL	Prever, dentre as cláusulas do Projeto Básico, sanções que contemplem esta situação.	Equipe técnica de Planejamento
	Observar o prazo de validade da proposta apresentada na fase de licitação e enviar o contrato para assinatura dentro do prazo de vigência da proposta.	Coordenação de Contratos
AÇÕES DE CONTINGÊNCIA/ SETOR RESPONSÁVEL	Nos termos da Lei nº 14.133/2021, convocar os licitantes remanescentes, na ordem de classificação, para a celebração do contrato nas condições ofertadas pelo licitante vencedor.	Responsável pela Licitação / Coordenação de Contratos
	Aplicar as sanções previstas no contrato.	Coordenação de Contratos

RISCO 05		
RISCO:	Atrasos na assinatura do contrato ou na entrega das garantias contratuais.	
PROBABILIDADE:	Média	
IMPACTO:	Baixo	
NÍVEL DE RISCO	Baixo	
FASE DO PROCESSO DE CONTRATAÇÃO:	EXECUÇÃO CONTRATUAL	
ALOCÇÃO DE RISCO	CONTRATANTE	
DANOS:	Atrasos para início e, conseqüentemente, para entrega da obra.	
AÇÕES PREVENTIVAS/ SETOR RESPONSÁVEL	Prever, dentre as cláusulas do Projeto Básico, sanções que contemplem esta situação.	Equipe técnica de Planejamento
	Observar o prazo de validade da proposta apresentada na fase de licitação e enviar o contrato para assinatura dentro do prazo de vigência da proposta.	Fiscal Administrativo
AÇÕES DE CONTINGÊNCIA/ SETOR RESPONSÁVEL	Aplicação das sanções previstas no contrato.	Coordenação de Contratos

RISCO 06		
RISCO:	Impossibilidade de início da obra, após a emissão da Ordem de Serviço, por restrições da Contratante (liberação do local de implantação, necessidade de execução prévia de outro serviço, interferências com outras atividades etc).	
PROBABILIDADE:	Média	
IMPACTO:	Médio	
NÍVEL DE RISCO	Médio	
FASE DO PROCESSO DE CONTRATAÇÃO:	EXECUÇÃO CONTRATUAL	
ALOCÇÃO DE RISCO	CONTRATANTE	
DANOS:	Atrasos para início e, conseqüentemente, para entrega da obra.	



Praça Coronel João Sá,
665, Centro, CEP: 48.660-000
Chorrochó - Bahia
Email: pmchorrocho@gmail.com



ESTADO DA BAHIA
PREFEITURA MUNICIPAL DE CHORROCHÓ
CNPJ: 13.915.665/0001-77

	Possibilidade de aumento de custos não previstos, principalmente com mobilização e desmobilização da equipe e de equipamentos, alugueis de estruturas para abrigar os canteiro de obras, gerenciamento de obras, dentre outros que poderão ser reclamados pela Contratada.	
AÇÕES PREVENTIVAS/ SETOR RESPONSÁVEL	Verificar junto ao setor competente na Secretaria demandante, antes da emissão da Ordem de Serviço, se há algum impedimento para início da execução dos serviços nos prazos determinados na contratação.	Gestor do contrato
AÇÕES DE CONTINGÊNCIA/ SETOR RESPONSÁVEL	Suspender a emissão da Ordem de Serviço, solicitando que a Contratada não realize a mobilização até que os serviços sejam novamente liberados.	Gestor do Contrato
	Verificar a necessidade de alterações contratuais para prorrogação dos prazos de execução e vigência do contratado.	Fiscal Administrativo

RISCO 07

RISCO:	Alterações no projeto básico/ executivo inicialmente contratados, por solicitação da Contratante.	
PROBABILIDADE:	Baixa	
IMPACTO:	Baixo	
NÍVEL DE RISCO	Baixo	
FASE DO PROCESSO DE CONTRATAÇÃO:	EXECUÇÃO CONTRATUAL	
ALOCÇÃO DE RISCO	CONTRATANTE	
DANOS:	Aumento dos custos inicialmente previstos para execução do objeto.	
	Possibilidade da ocorrência de atrasos para entrega da obra.	
AÇÕES PREVENTIVAS/ SETOR RESPONSÁVEL	Elaboração dos projetos de engenharia e/ou arquitetura de forma participativa, baseado no Plano de Necessidades apresentado pela unidade demandante.	Equipe técnica de Planejamento
AÇÕES DE CONTINGÊNCIA/ SETOR RESPONSÁVEL	Revisão do escopo da contratação, realizando-se uma alteração contratual de prazo e/ou financeira, a ser analisada no caso concreto.	Fiscalização Técnica

RISCO 08

RISCO:	Identificação de falhas ou omissões em qualquer das peças, orçamentos, plantas, especificações ou memoriais que compõe a contratação, que sejam irrelevantes.	
PROBABILIDADE:	Alta	
IMPACTO:	Baixo	
NÍVEL DE RISCO	Médio	
FASE DO PROCESSO DE CONTRATAÇÃO:	EXECUÇÃO CONTRATUAL	
ALOCÇÃO DE RISCO	CONTRATANTE	
DANOS:	Alteração dos custos e/ou prazos inicialmente previstos para execução da obra.	
AÇÕES PREVENTIVAS/ SETOR RESPONSÁVEL	Para os projetos de engenharia elaborados por empresas terceirizadas, acompanhamento sistemático de sua execução por equipe de fiscalização que contenha profissionais técnicos habilitados para a função	Equipe técnica de Planejamento
	Para os projetos de engenharia elaborados pela equipe de engenharia do DAE/SEINF, revisão dos projetos e orçamento, de preferência por profissionais diversos daqueles responsáveis pela sua elaboração.	Equipe técnica de Planejamento
	Prever, dentre as cláusulas do Projeto Básico, que tais custos serão absorvidos pela Contratada.	Equipe técnica de Planejamento
AÇÕES DE CONTINGÊNCIA/ SETOR RESPONSÁVEL	Caso a Contratada venha requerer tais valores, a alteração contratual deverá ser negada pela fiscalização. Observar o Acórdão 1.977/2013 / Plenário do Tribunal de Contas da União.	Fiscalização Técnica

RISCO 09

RISCO:	Diferença entre os quantitativos da planilha de orçamento e os quantitativos que
---------------	--



Praça Coronel João Sá,
665, Centro, CEP: 48.660-000
Chorrochó - Bahia
Email: pmchorrocho@gmail.com



ESTADO DA BAHIA
PREFEITURA MUNICIPAL DE CHORROCHÓ
CNPJ: 13.915.665/0001-77

	serão efetivamente executados na obra, devido a incertezas inerentes ao objeto ou a alguns serviços que compõe o objeto.	
PROBABILIDADE:	Baixa	
IMPACTO:	Médio	
NÍVEL DE RISCO	Baixo	
FASE DO PROCESSO DE CONTRATAÇÃO:	EXECUÇÃO CONTRATUAL	
ALOCÇÃO DE RISCO	CONTRATANTE	
DANOS:	Alteração dos custos e/ou prazos inicialmente previstos para execução da obra.	
AÇÕES PREVENTIVAS/ SETOR RESPONSÁVEL	Por se tratar de obra em que os quantitativos dos serviços a serem executados podem ser definidos com precisão, optou-se por adotar o regime de execução de empreitada por preço unitário.	Equipe técnica de Planejamento
AÇÕES DE CONTINGÊNCIA/SETOR RESPONSÁVEL	Para as obras contratadas no regime de empreitada por preço global, a remuneração da contratada será após a execução de cada etapa, previamente definida no cronograma fisiofinanceiro. As medições de campo das quantidades realizadas devem ser precisas apenas o suficiente para definir o percentual executado.	Fiscalização Técnica

RISCO 10		
RISCO:	Preços de insumos que compõe a execução do objeto abaixo do preço de mercado.	
PROBABILIDADE:	Média	
IMPACTO:	Baixo	
NÍVEL DE RISCO	Baixo	
FASE DO PROCESSO DE CONTRATAÇÃO:	EXECUÇÃO CONTRATUAL	
ALOCÇÃO DE RISCO	CONTRATANTE	
DANOS:	Alteração dos custos e/ou prazos inicialmente previstos para execução da obra.	
AÇÕES PREVENTIVAS/ SETOR RESPONSÁVEL	Prever, dentre as cláusulas do Projeto Básico, que será realizada alteração contratual para aumento dos preços fornecidos pela Contratada, em nenhuma hipótese.	Equipe técnica de Planejamento
AÇÕES DE CONTINGÊNCIA/SETOR RESPONSÁVEL	Caso a Contratada venha requerer tais valores, a alteração contratual deverá ser negada pela fiscalização.	Fiscalização Técnica

RISCO 11		
RISCO:	Execução dos serviços com qualidade abaixo da especificada na contratação e/ou em desacordo com normas técnicas e legislações vigentes.	
PROBABILIDADE:	Média	
IMPACTO:	Alto	
NÍVEL DE RISCO	Alto	
FASE DO PROCESSO DE CONTRATAÇÃO:	EXECUÇÃO CONTRATUAL	
ALOCÇÃO DE RISCO	CONTRATANTE	
DANOS:	Alteração dos custos e/ou prazos inicialmente previstos para execução da obra. Atrasos para conclusão da obra decorrentes da necessidade de refazimento de serviços.	
AÇÕES PREVENTIVAS/ SETOR RESPONSÁVEL	Fiscalizar continuamente a execução dos serviços, realizando visitas <i>in loco</i> .	Fiscalização Técnica
	Prever, dentre as cláusulas do Projeto Básico, sanções que contemplem esta situação.	Equipe técnica de Planejamento
AÇÕES DE CONTINGÊNCIA/SETOR RESPONSÁVEL	Notificar prontamente a Contratada sempre que verificada a necessidade de correção de algum serviço já executado.	Fiscalização Técnica
	Aplicação das sanções previstas na contratação.	Coordenação de Contratos



Praça Coronel João Sá,
665, Centro, CEP: 48.660-000
Chorrochó - Bahia
Email: pmchorrocho@gmail.com



ESTADO DA BAHIA
PREFEITURA MUNICIPAL DE CHORROCHÓ
CNPJ: 13.915.665/0001-77

RISCO 12		
RISCO:	Alteração da legislação, regulamentos e normas que causem alterações no projeto inicialmente contratado.	
PROBABILIDADE:	Baixa	
IMPACTO:	Baixo	
NÍVEL DE RISCO	Baixo	
FASE DO PROCESSO DE CONTRATAÇÃO:	EXECUÇÃO CONTRATUAL	
ALOCÇÃO DE RISCO	CONTRATANTE	
DANOS:	Alteração dos custos e/ou prazos inicialmente previstos para execução da obra.	
AÇÕES PREVENTIVAS/ SETOR RESPONSÁVEL	Não identificadas.	-x-
AÇÕES DE CONTINGÊNCIA/SETOR RESPONSÁVEL	Revisão do escopo da contratação, realizando-se uma alteração contratual de prazo e/ou financeira, a ser analisada no caso concreto.	Fiscalização Técnica

RISCO 13		
RISCO:	Descumprimento das obrigações trabalhistas, previdenciárias e com FGTS pela Contratada.	
PROBABILIDADE:	Baixa	
IMPACTO:	Alto	
NÍVEL DE RISCO	Médio	
FASE DO PROCESSO DE CONTRATAÇÃO:	EXECUÇÃO CONTRATUAL	
ALOCÇÃO DE RISCO	CONTRATANTE	
DANOS:	Prejuízo aos trabalhadores alocados na execução do objeto. Possibilidade de demandas judiciais trabalhistas contra a Contratante.	
AÇÕES PREVENTIVAS/ SETOR RESPONSÁVEL	Prever, dentre as cláusulas do Projeto Básico, a responsabilidade exclusiva da Contratada sobre o pagamento das obrigações trabalhistas, previdenciárias e com FGTS.	Equipe técnica de Planejamento
	Prever, dentre as cláusulas do Projeto Básico, sanções que contemplem esta situação.	Equipe técnica de Planejamento
	Acompanhar e fiscalizar a execução do contrato, solicitando, nos termos da IN nº. 06/2018/SEGES, nº 05/2017. Os documentos comprobatórios de cumprimento das obrigações trabalhistas, previdenciárias e com FGTS pela Contratada.	Fiscal Administrativo/ Gestão de Contratos
	Prever a possibilidade de possibilidade de rescisão do contrato por ato unilateral e escrito da contratante e a aplicação das penalidades cabíveis para os casos do não pagamento dos salários e demais verbas trabalhistas, bem como pelo não recolhimento das contribuições sociais, previdenciárias e para com o Fundo de Garantia do Tempo de Serviço (FGTS), em relação aos empregados da contratada que efetivamente participarem da execução do contrato.	Equipe técnica de Planejamento
AÇÕES DE CONTINGÊNCIA/SETOR RESPONSÁVEL	Reter o pagamento da fatura mensal, em valor proporcional ao inadimplemento, até que a situação seja regularizada.	Fiscalização Técnica
	Rescisão contratual.	Coordenação de Contratos

RISCO 14		
RISCO:	Descumprimento das obrigações trabalhistas, previdenciárias e com FGTS pela Contratada.	
PROBABILIDADE:	Baixa	
IMPACTO:	Médio	
NÍVEL DE RISCO	Baixo	





ESTADO DA BAHIA
PREFEITURA MUNICIPAL DE CHORROCHÓ
CNPJ: 13.915.665/0001-77

FASE DO PROCESSO DE CONTRATAÇÃO:	EXECUÇÃO CONTRATUAL	
ALOCÇÃO DE RISCO	CONTRATANTE	
DANOS:	Prejuízos ao trabalhador com a ocorrência de lesão corporal ou perturbação funcional que causa a morte ou a perda ou redução, permanente ou temporária, da capacidade para o trabalho	
	Ocorrência de acidentes de trabalho durante a execução dos serviços.	
AÇÕES PREVENTIVAS/ SETOR RESPONSÁVEL	Prever, dentre as cláusulas do Projeto Básico, que a Contratada deverá responder por qualquer acidente de trabalho na execução dos serviços.	Equipe técnica de Planejamento
	Prever, dentre as cláusulas do Projeto Básico, que a Contratada deverá cumprir as Normas Regulamentadoras de Segurança no Trabalho.	Equipe técnica de Planejamento
	Avaliar, durante as visitas rotineiras da equipe de fiscalização, as condições do canteiro de obras, verificando a utilização de Equipamentos de Proteção Individual e a instalação de Equipamentos de Proteção Coletiva.	Fiscalização Técnica
	Notificar a Contratada, caso sejam verificadas irregularidades em relação às normas de segurança no trabalho.	Fiscal Administrativo/ Gestão de Contratos
AÇÕES DE CONTINGÊNCIA/SETOR RESPONSÁVEL	Em caso de persistência da irregularidade, instaurar processo para aplicação das sanções previstas na contratação.	Fiscalização Técnica
	Em caso de acidentes, solicitar que a Contratada realize os procedimentos administrativos necessários junto aos órgãos competentes e encaminhe à fiscalização a Comunicação de Acidente de Trabalho (CAT) registrada junto à Previdência Social.	Fiscal Administrativo/ Gestão de Contratos

RISCO 15	
RISCO:	Ocorrência de roubos e furtos na obra.
PROBABILIDADE:	Baixa
IMPACTO:	Médio
NÍVEL DE RISCO	Baixo
FASE DO PROCESSO DE CONTRATAÇÃO:	EXECUÇÃO CONTRATUAL
ALOCÇÃO DE RISCO	CONTRATANTE
DANOS:	Prejuízos e aumento dos custos inicialmente previstos para execução da obra.
AÇÕES PREVENTIVAS/ SETOR RESPONSÁVEL	Prever, dentre as cláusulas do Projeto Básico, que a Contratada deverá manter vigilância da obra e se responsabilizará pelos danos e prejuízos oriundos de roubos e furtos.
AÇÕES DE CONTINGÊNCIA/SETOR RESPONSÁVEL	Não identificadas.
	-x-

RISCO 16	
RISCO:	Atrasos da obra decorrentes de chuvas ou outros eventos climáticos e ambientais.
PROBABILIDADE:	Baixa
IMPACTO:	Médio
NÍVEL DE RISCO	Baixo
FASE DO PROCESSO DE CONTRATAÇÃO:	EXECUÇÃO CONTRATUAL
ALOCÇÃO DE RISCO	COMPARTILHADO
DANOS:	Atrasos para entrega da obra.
AÇÕES PREVENTIVAS/ SETOR RESPONSÁVEL	Prever, dentre as cláusulas do Projeto Básico, que a Contratada arcará com os prejuízos advindos de chuvas ocorridas dentro das médias históricas dos últimos 12 meses, sendo justificável atrasos na execução da obra somente se registradas chuvas acima da média histórica.
	Equipe técnica de Planejamento



Praça Coronel João Sá,
665, Centro, CEP: 48.660-000
Chorrochó - Bahia
Email: pmchorrocho@gmail.com



ESTADO DA BAHIA
PREFEITURA MUNICIPAL DE CHORROCHÓ
CNPJ: 13.915.665/0001-77

AÇÕES DE CONTINGÊNCIA/SETOR RESPONSÁVEL	Avaliar, caso seja solicitada prorrogação do prazo de execução do objeto pela Contratada, se as chuvas ocorridas preenchem os requisitos de excepcionalidade. Em caso afirmativo, realizar a prorrogação do prazo de execução. Caso contrário, avaliar a necessidade de prorrogação da vigência contratual.	Fiscalização Técnica
--	---	----------------------

RISCO 17		
RISCO:	Aumento nos custos de quaisquer dos insumos que compõem a execução da obra, não decorrentes de alterações tributárias ou políticas públicas, ensejando aumentos de custos superiores aos índices de reajuste contratual.	
PROBABILIDADE:	Baixa	
IMPACTO:	Baixo	
NÍVEL DE RISCO	Baixo	
FASE DO PROCESSO DE CONTRATAÇÃO:	EXECUÇÃO CONTRATUAL	
ALOCAÇÃO DE RISCO	CONTRATADA	
DANOS:	Alteração dos custos inicialmente previstos para execução da obra.	
AÇÕES PREVENTIVAS/SETOR RESPONSÁVEL	Prever, dentre as cláusulas do Projeto Básico, que a Contratada arcará com aumento nos custos de quaisquer dos insumos que compõem a execução da obra, não decorrentes de alterações tributárias ou políticas públicas, ensejando aumentos de custos superiores aos índices de reajuste contratual.	Equipe técnica de Planejamento
AÇÕES DE CONTINGÊNCIA/SETOR RESPONSÁVEL	Não identificadas.	-x-

RISCO 18		
RISCO:	Alteração nos custos de quaisquer dos insumos que compõem a execução da obra, decorrentes de alterações tributárias ou políticas públicas, ensejando aumentos ou redução de custos.	
PROBABILIDADE:	Baixa	
IMPACTO:	Baixo	
NÍVEL DE RISCO	Baixo	
FASE DO PROCESSO DE CONTRATAÇÃO:	EXECUÇÃO CONTRATUAL	
ALOCAÇÃO DE RISCO	COMPARTILHADO	
DANOS:	Alteração dos custos inicialmente previstos para execução da obra.	
AÇÕES PREVENTIVAS/SETOR RESPONSÁVEL	Não identificadas.	-x-
AÇÕES DE CONTINGÊNCIA/SETOR RESPONSÁVEL	Para estes casos, a Contratante procederá a correção dos valores pagos, considerando as novas alíquotas vigente.	Fiscalização Técnica

RISCO 19		
RISCO:	Prejuízos decorrentes de incêndios, alagamentos da obra ou outros decorrentes de fenômenos climáticos.	
PROBABILIDADE:	Baixa	
IMPACTO:	Baixo	
NÍVEL DE RISCO	Baixo	
FASE DO PROCESSO DE CONTRATAÇÃO:	EXECUÇÃO CONTRATUAL	
ALOCAÇÃO DE RISCO	CONTRATADA	
DANOS:	Alteração dos custos inicialmente previstos para execução da obra.	
	Atrasos na execução do objeto	



Praça Coronel João Sá,
665, Centro, CEP: 48.660-000
Chorrochó - Bahia
Email: pmchorrocho@gmail.com



ESTADO DA BAHIA
PREFEITURA MUNICIPAL DE CHORROCHÓ
CNPJ: 13.915.665/0001-77

AÇÕES PREVENTIVAS/ SETOR RESPONSÁVEL	Prever, dentre as cláusulas do Termo de Referência, que a Contratada arcará com os prejuízos decorrentes de incêndios, alagamentos da obra ou outros decorrentes de fenômenos climáticos.	Equipe técnica de Planejamento
AÇÕES DE CONTINGÊNCIA/SETOR RESPONSÁVEL	Solicitar que a Contratada providencie os reparos necessários para entrega do objeto nas condições inicialmente previstas na contratação.	Fiscalização Técnica

RISCO 20		
RISCO:	Risco de inadimplência da Contratante.	
PROBABILIDADE:	Baixa	
IMPACTO:	Alto	
NÍVEL DE RISCO	Médio	
FASE DO PROCESSO DE CONTRATAÇÃO:	EXECUÇÃO CONTRATUAL	
ALOCÇÃO DE RISCO	CONTRATADA	
DANOS:	Em caso de atraso superior a 90 (noventa) dias dos pagamentos devidos pela Administração, o Contratado poderá optar pela suspensão do cumprimento de suas obrigações até que seja normalizada a situação. Atrasos para entrega da obra.	
AÇÕES PREVENTIVAS/ SETOR RESPONSÁVEL	Licitação da obra somente com a garantia da disponibilidade do recurso orçamentário, indicada pelo setor competente.	Órgão de Origem: Secretaria Demandante
AÇÕES DE CONTINGÊNCIA/SETOR RESPONSÁVEL	Em caso de dificuldades no repasse de recursos orçamentários pelo Governo Federal, planejamento dos pagamentos para evitar a suspensão da execução da obra pela Contratada.	Órgão de Origem: Secretaria Demandante

RISCO 21		
RISCO:	Rescisão ou anulação do contrato, por culpa da Contratada.	
PROBABILIDADE:	Média	
IMPACTO:	Alto	
NÍVEL DE RISCO	Alto	
FASE DO PROCESSO DE CONTRATAÇÃO:	EXECUÇÃO CONTRATUAL	
ALOCÇÃO DE RISCO	CONTRATADA	
DANOS:	Atrasos para entrega da obra. Alteração dos custos inicialmente previstos para execução da obra. Necessidade de realização de nova licitação ou de contratação de remanescente, impactando no planejamento.	
AÇÕES PREVENTIVAS/ SETOR RESPONSÁVEL	Prever, dentre as cláusulas do Projeto Básico, sanções que contemplem esta situação.	Equipe técnica de Planejamento
AÇÕES DE CONTINGÊNCIA/SETOR RESPONSÁVEL	Instaurar processo para aplicação das penalidades à Contratada Realizar a contratação do remanescente da obra, nos termos do Lei nº 14.133/2021.	Fiscalização Técnica/ Coordenação de Contratos Gabinete da Secretaria Demandante / Gestão de Contratos

18.3.2. - **Definições:**

- **Probabilidade:** chance de algo acontecer, não importando se definida, medida ou determinada objetiva ou subjetivamente, qualitativa ou quantitativamente, ou se descrita utilizando-se termos gerais ou matemáticos.
- **Impacto:** resultado de um evento que afeta os objetivos.
- **Nível de Risco:** magnitude de um risco ou combinação de riscos, expressa em termos da combinação das consequências e de suas probabilidades.





ESTADO DA BAHIA
PREFEITURA MUNICIPAL DE CHORROCHÓ
CNPJ: 13.915.665/0001-77

18.4. - Os fatores de risco elencados acima que se caracterizarem como risco do empreendimento, correram por conta do Contratado até o momento de entrega da obra, devendo estar previstos no Benefícios e Despesas Indiretas (BDI), em item único e próprio, visto que o BDI é o elemento orçamentário destinado a cobrir as despesas não diretamente relacionadas à execução do objeto Contratado, como a cobertura de riscos eventuais do empreiteiro.

18.5. - No caso de atrasos na execução do contrato caso fique constatado culpa exclusiva do CONTRATADO deve ser providenciada a dedução dos serviços previstos no cronograma físico-financeiro e, se for o caso providenciar o devido ressarcimento. Ademais, visando prevenir a ocorrência de atrasos deverá constar dos demais artefatos da contratação prazos para verificação de eventuais atrasos no período a ser definidos em 24 meses, levando em consideração a vigência contratual.

18.6. - O cronograma físico-financeiro deverá estar atualizado com a execução contratual, de modo que seja possível visualizar o acompanhamento da programação feita para a obra, em caso de atrasos significativos deverá ser providenciado termo aditivo para atualizá-lo.

19. - POSICIONAMENTO CONCLUSIVO - VIABILIDADE DA CONTRATAÇÃO (fundamento: §1º inciso XIII do artigo 18 da Lei nº. 14.133/2021)

19.1. - Com base nas informações levantadas ao longo deste Estudo Técnico Preliminar, evidenciaram que a Contratação de empresa no ramo da Construção Civil, através de empreitada por preço global, para execução de obras de Requalificação de Praças públicas, irá de propiciar melhorias urbanísticas, paisagísticas e estruturais, incluindo implantação de áreas de convivência, pavimentação em piso intertravado, iluminação pública, paisagismo, mobiliário urbano, pergolados, equipamentos recreativos e esportivos, canteiros ornamentais, áreas de permanência, adequações de acessibilidade e circulação de pedestres.

19.2. - A contratação mostra-se plenamente viável sob os aspectos técnico, operacional, orçamentário e legal, atendendo às condições necessárias para sua execução no âmbito do contrato de repasse nº. 987532/2025/MCIDADES/CAIXA.

19.3. - Sob o aspecto técnico, o Município já dispõe de todos os projetos arquitetônicos, estruturais e complementares devidamente aprovados, bem como dos estudos preliminares, levantamentos topográficos, ensaios e demais documentos indispensáveis à completa caracterização do objeto.

19.4. - As especificações técnicas adotadas observam as diretrizes da Caixa Econômica Federal e as normas técnicas vigentes, assegurando clareza, precisão e adequado dimensionamento da obra.

19.5. - No que se refere ao aspecto operacional, o local destinado à implantação das Requalificações das praças encontra-se regularizado e apresenta condições adequadas para a mobilização e execução dos serviços. Ademais, as equipes municipais responsáveis pela gestão, fiscalização e acompanhamento do contrato já se encontram formalmente designadas e capacitadas, garantindo o adequado monitoramento das etapas da obra e o atendimento às exigências de registro, controle e acompanhamento no sistema Transferegov.br.

19.6. - A viabilidade financeira também está devidamente assegurada, uma vez que o valor estimado da contratação foi definido com base nos quantitativos constantes dos projetos e nos parâmetros da Tabela SINAPI vigente, resultando no montante de **R\$ 1.091.495,59** (Um milhão, Noventa e Um Mil Reais, Quatrocentos e Noventa e Cinco Reais e Cinquenta e Nove Centavos), compatível com o valor disponibilizado no Contrato de Repasse firmado. Assim, o empreendimento conta com fonte de recursos garantida, bem como com previsão orçamentária e financeira suficiente para sua execução integral.

19.7. - Sob o ponto de vista legal e procedimental, a contratação observa integralmente as disposições da Lei nº. 14.133/2021, bem como as normas federais aplicáveis ao ministério da cidadania e às transferências de recursos operadas por intermédio da Caixa Econômica Federal.



Praça Coronel João Sá,
665, Centro, CEP: 48.660-000
Chorrochó - Bahia
Email: pmchorrocho@gmail.com



ESTADO DA BAHIA
PREFEITURA MUNICIPAL DE CHORROCHÓ
CNPJ: 13.915.665/0001-77

Ressalta-se que todas as etapas preparatórias foram devidamente cumpridas, permitindo a deflagração do procedimento licitatório com o aval jurídico. Não há necessidade de sigilo, exceto no que diz respeito à proteção de dados sensíveis, conforme a Lei Geral de Proteção de Dados Pessoais (LGPD), Lei nº. 13.709 de 2018.

Chorrochó-BA, 02 de junho de 2026.

Cleiton Darlan Pires Sertão

CLEITON DARLAN PIRES SERTÃO

Secretário Municipal de Obras e Serviços Públicos - Portaria nº. 007/2025

Caroline Lucas de Carvalho

CAROLINE LUCAS DE CARVALHO

Engenheira Civil do Município de Chorrochó-BA – Portaria Conjunta nº. 019/2025



Praça Coronel João Sá,
665, Centro, CEP: 48.660-000
Chorrochó - Bahia
Email: pmchorrocho@gmail.com



ESTADO DA BAHIA
PREFEITURA MUNICIPAL DE CHORROCHÓ
CNPJ: 13.915.665/0001-77

ANEXO II

**TERMO DE REFERÊNCIA
SERVIÇOS COMUNS DE ENGENHARIA**

A presente demanda está sendo solicitada pela Secretaria Municipal de Obras e Serviços Públicos, sob a responsabilidade do Senhor CLEITON DARLAN PIRES SERTÃO.

SECRETARIA MUNICIPAL DEMANDANTE

Secretaria de Municipal Obras e Serviços Públicos

1. - CONDIÇÕES GERAIS DA CONTRATAÇÃO E DO OBJETO (ART. 6º, INCISO XXIII, ALÍNEA 'A' DA LEI Nº. 14.133/21):

1.1. - Contratação de empresa especializada em Engenharia Civil, sob o Regime de Execução de EMPREITADA POR PREÇO GLOBAL, incluindo mão de obra e material, conforme projetos, memorial descritivo, planilhas e cronograma físico-financeiro, visando a construção contratação de empresa no ramo da construção civil, através de empreitada por preço global, para execução de obras de requalificação de praças públicas no município de Chorrochó, conforme contrato de repasse nº. 987532/2025, operação nº. 1105920-37, oriundos do programa de Apoio a Projetos e Obras de Reabilitação, de Acessibilidade e Modernização Tecnológica em Áreas Urbanas.

1.2. - As obras e serviços objeto desta contratação são caracterizados como serviços comuns de engenharia.

1.3. - O prazo de vigência da contratação é de 07 (Sete) meses contados da data da assinatura do contrato, na forma dos artigos 105 a 114 da Lei nº. 14.133, de 2021, conforme cronograma do Projeto Básico.

1.3.1 - O serviço é enquadrado como contrato de escopo na forma do Projeto Básico anexo ao presente.

2. - DA JUSTIFICATIVA DA NECESSIDADE E BASE LEGAL (ART. 6º, INCISO XXIII, 'B' DA LEI Nº. 14.133/21):

2.1. - A presente contratação de empresa especializada visa a Execução de Obras de Requalificação de Praças públicas no Município de Chorrochó, conforme contrato de repasse nº. 987532/2025, operação nº. 1105920-37.

2.2. - A execução deste serviço/obra, trará moradia digna para famílias, pois ofertará um local apropriado de moradia, promovendo também inclusão social, impacto na saúde e no bem estar da população atendida.

2.3. - A necessidade da Contratação de empresa no ramo da Construção Civil, através de empreitada por preço global, para execução de obras de Requalificação de Praças públicas no Município de Chorrochó, conforme contrato de repasse nº 987532/2025 e operação nº 1105920-37. O projeto visa promover o acesso a melhoria dos espaços urbanos, em consonância com a ao programa de Apoio a Projetos e Obras de Reabilitação, de Acessibilidade e Modernização Tecnológica em Áreas Urbanas.

2.4. - A intervenção proposta decorre da necessidade de revitalizar os espaços urbanos existentes, em virtude da necessidade de melhorias de espaços urbanos e das solicitações da população, que identificam a degradação do espaço, reforçando assim a relevância para a vida urbana local e a necessidade de intervenções que garantam segurança, acessibilidade e conforto para todos os usuários.

2.5. - Sendo assim, a Praça denominada "Praça Projetada 01 – Praça da Bíblia", localizada na Rua Marechal Castelo Branco, na sede município de Chorrochó-BA, é uma das praças a ser revitalizada. Trata-se de uma área com grande circulação de pessoas, em razão da proximidade do Hospital Municipal Monica Silvano Gomes Ramos Santos, é um anseio da população a sua melhoria, tendo em vista que o espaço urbano necessita de implantação de equipamentos urbanos para o convívio local, instalação de pavimentação e revestimentos, reordenamento das áreas de convivência, além da modernização dos sistemas de iluminação, paisagismo e das instalações necessárias ao uso recreativo e cultural.



Praça Coronel João Sá,
665, Centro, CEP: 48.660-000
Chorrochó - Bahia
Email: pmchorrocho@gmail.com



ESTADO DA BAHIA
PREFEITURA MUNICIPAL DE CHORROCHÓ
CNPJ: 13.915.665/0001-77



Imagem 1: Praça Projetada 01 – Praça da Bíblia.

2.6. - A Praça, denominada Praça Projetada 02, localizada na Rua Ruy Barbosa, em frente à Delegacia de Polícia Civil da sede do município, fora construída há mais de 40 anos, encontra-se em funcionamento, porém necessita de revitalização, tendo em vista as deficiências nas instalações, pavimentações, revestimentos e inadequações quanto às condições de acessibilidade, fatores estes que comprometem o uso pleno dos espaços e a segurança dos usuários. É de suma importância para a população local a revitalização, tendo em vista as memórias afetivas construídas nesse espaço urbano, com a substituição de mobiliário urbano adequados, reordenamento das áreas de convivência, além da modernização dos sistemas de iluminação, paisagismo e das instalações necessárias ao uso recreativo, esportivo e cultural dos espaços.



Imagem 1: Praça Projetada 02.

2.7. - As praças públicas exercem papel fundamental na dinâmica urbana do município, funcionando como ambientes destinados ao encontro comunitário, lazer, recreação, práticas esportivas, descanso, circulação de pedestres e realização de atividades sociais, culturais e coletivas. Contudo, a ausência de infraestrutura adequada reduz significativamente o potencial de utilização desses espaços, impactando negativamente a convivência social e a valorização urbanística das áreas atendidas.

2.8.- A necessidade da contratação de empresa especializada para Requalificação de Praças decorre de um anseio da população local em virtude de os espaços urbanos se encontrarem



Praça Coronel João Sá,
665, Centro, CEP: 48.660-000
Chorrochó - Bahia
Email: pmchorrocho@gmail.com



ESTADO DA BAHIA
PREFEITURA MUNICIPAL DE CHORROCHÓ
CNPJ: 13.915.665/0001-77

deteriorados, e visa promoção e valorização urbanística, melhoria da infraestrutura, voltada ao lazer e entretenimento da população, garantindo segurança, acessibilidade e funcionalidade, além de melhorar a circulação de pedestres e contribuir com a organização do espaço público, atendendo assim às demandas da comunidade.

2.9. - Dessa forma, a Administração Municipal identificou a necessidade de execução das obras de requalificação, visando modernizar e revitalizar os espaços públicos municipais, proporcionando ambientes mais organizados, acessíveis, seguros, funcionais e compatíveis com as necessidades atuais da população.

2.10. - As intervenções previstas contemplam melhorias urbanísticas, paisagísticas e estruturais, incluindo implantação de áreas de convivência, pavimentação em piso intertravado, iluminação pública, paisagismo, mobiliário urbano, pergolados, equipamentos recreativos e esportivos, canteiros ornamentais, áreas de permanência, adequações de acessibilidade e circulação de pedestres.

2.11. - Os projetos foram concebidos com foco na valorização dos espaços públicos, integração social, conforto ambiental, funcionalidade urbana e melhoria estética das áreas contempladas, buscando promover ambientes públicos mais acolhedores, inclusivos e adequados ao uso coletivo da população.

2.12. - Além disso, o projeto contempla soluções técnicas compatíveis com a realidade local, observando critérios de sustentabilidade, acessibilidade, segurança, salubridade e uso eficiente de recursos públicos.

2.13. - Para o alcance desses objetivos, o escopo da contratação abrangerá, dentre outros, os seguintes serviços: recuperação, substituição e adequação de elementos danificados, intervenções nas estruturas existentes, revitalização de pavimentações e revestimentos, melhoria das condições de acessibilidade, implantação e/ou requalificação de mobiliário urbano, reordenamento das áreas de convivência, além da modernização dos sistemas de iluminação, paisagismo e das instalações necessárias ao uso recreativo, esportivo e cultural dos espaços.

2.14. - O objetivo principal da escolha é obter para a Administração a proposta mais vantajosa, garantindo igualdade de condições a todos os participantes, obedecendo aos princípios Constitucionais e Administrativos pertinentes. A licitação destina-se a garantir a observância da isonomia, sendo para tanto, processada e julgada em escrita conformidade com os princípios da legalidade, impessoalidade, moralidade, igualdade, publicidade e probidade administrativa além da vinculação do instrumento convocatório, julgamento objetivo e dos demais princípios que lhe são correlatos. A modalidade a ser empregada no referido certame será o de Concorrência Eletrônica, em conformidade com a Lei nº. 14.133/21 e suas alterações

2.15. - Como a Prefeitura não dispõe de corpo técnico suficiente para a realização do empreendimento por execução direta, devido a atuação nos vários setores municipais, será necessária a Contratação de uma Empresa Especializada para a realização dos serviços, razão pela qual se propõe a presente proposta de contratação.

2.16. - Para justificar a contratação de empresa especializada para Requalificação de Praças é essencial abordar os múltiplos benefícios que essa melhoria proporcionará à comunidade local. Aqui estão os principais pontos a serem considerados:

- **Lazer e Entretenimento:** A Revitalização das praças trará consigo áreas de lazer e convivência, espaços recreativos voltados ao público infantil e novo mobiliário urbano adequado, visando a interação social entre os munícipes;
- **Inclusão Social:** As praças irão funcionar como um ambiente acessível e inclusivo, garantindo espaço para pessoas de todas as idades e condições físicas através da adequação do espaço às normas de acessibilidade;
- **Melhoria da Qualidade de Vida:** A criação de áreas verdes, academia ao ar livre e de convivência contribuem para a saúde física e mental dos moradores, incentivando a prática de atividades físicas e o contato com a natureza;



Praça Coronel João Sá,
665, Centro, CEP: 48.660-000
Chorrochó - Bahia
Email: pmchorrocho@gmail.com



ESTADO DA BAHIA
PREFEITURA MUNICIPAL DE CHORROCHÓ
CNPJ: 13.915.665/0001-77

- **Promoção da Segurança Pública:** A requalificação das praças com iluminação adequada, áreas de convivência e fluxo constante de pessoas contribui para a redução de áreas ociosas e inseguras, promovendo um ambiente mais seguro para a comunidade;
- **Valorização Urbanística da Região:** A requalificação das praças contribuirá para a melhoria da paisagem urbana, aumenta a atratividade do município e eleva o valor dos imóveis nas proximidades.

2.17. - **BASE LEGAL:**

2.17.1. - **LEGISLAÇÃO APLICÁVEL**

- Art. 6º, Inciso XXXVIII; Art. 28, Inciso II; Art. 29, Parágrafo Único; todos da Lei Federal nº. 14.133/2021, (que institui normas para licitações e contratos da Administração Pública e dá outras providências);
- Instrução Normativa SEGES/ME Nº. 73, de 30 de setembro DE 2022 e demais Legislações Aplicáveis;
- DECRETO MUNICIPAL Nº. 004/2024, DE 04 DE JANEIRO DE 2024, (Dispõe sobre a elaboração dos Estudos Técnicos Preliminares - ETP, para a aquisição de bens e a contratação de serviços e obras, no âmbito da Administração Pública Municipal Direta, Autárquica e Fundacional);
- DECRETO MUNICIPAL Nº. 018, DE 20 DE MARÇO DE 2024, (Regulamenta a licitação, na modalidade concorrência, eletrônica e presencial, para a contratação de bens e serviços especiais e de obras e serviços comuns e especiais de engenharia, conforme a Lei Federal nº. 14.133/2021, no âmbito dos órgãos e entidades da Administração Pública direta, autárquica e fundacional vinculados ao Poder Executivo Municipal de Chorrochó, Estado da Bahia e dá outras providências);
- DECRETO MUNICIPAL Nº. 006/2026, DE 07 DE ABRIL DE 2026, (Regulamenta a inversão de fases nos processos licitatórios específicos para obras públicas no âmbito da Administração Direta e Indireta do Município de Chorrochó, Estado da Bahia, com fundamento no §1º do artigo 17 da Lei Federal nº. 14.133/2021, e dá outras providências);
- Lei Federal nº. 8.078, de 11 de setembro de 1990 (Código de Defesa do Consumidor).
- PORTARIA Nº. 001/2026, 05, DE JANEIRO DE 2026, (EMENTA: Dispõe sobre designação do Agente de Contratação, do Pregoeiro, Equipe de Apoio e da Comissão de Planejamento de Contratação no âmbito do Município de Chorrochó para desempenhar as funções essenciais inerentes à execução da lei Federal nº. 14.133/2021 e seus regulamentos e dá outras providências.).

2.17.2. - Neste sentido, a regra geral vigente no arcabouço jurídico pátrio, é que a contratação pública deve ser precedida de licitação pública, assim a redação do art. 37, inciso XXI da Constituição da República Federativa do Brasil – CRFB/1988, não deixa dúvidas quanto ao acima exposto, entretanto, o próprio art. 37, inciso XXI, da CRFB de 1988 diz que podem existir casos previstos na legislação infraconstitucional em que a Administração Pública, respeitadas as formalidades legais, pode contratar de forma direta, nesse sentido é o art. 75, inciso II, da Lei Federal nº. 14.133, de 01 de abril de 2021, conforme transcrição a seguir:

CONSTITUIÇÃO DA REPÚBLICA FEDERATIVA DO BRASIL – CRFB/1988:

Art. 37. A administração pública direta e indireta de qualquer dos Poderes da União, dos Estados, do Distrito Federal e dos Municípios obedecerá aos princípios de legalidade, impessoalidade, moralidade, publicidade e eficiência e, também, ao seguinte:

[...]



Praça Coronel João Sá,
665, Centro, CEP: 48.660-000
Chorrochó - Bahia
Email: pmchorrocho@gmail.com



ESTADO DA BAHIA
PREFEITURA MUNICIPAL DE CHORROCHÓ
CNPJ: 13.915.665/0001-77

XXI - ressalvados os casos especificados na legislação, as obras, materiais, compras e alienações serão contratados mediante processo de licitação pública que assegure igualdade de condições a todos os concorrentes, com cláusulas que estabeleçam obrigações de pagamento, mantidas as condições efetivas da proposta, nos termos da lei, o qual somente permitirá as exigências de qualificação técnica e econômica indispensáveis à garantia do cumprimento das obrigações.

2.17.3. – DO FUNDAMENTO LEGAL: Trata-se de procedimento a ser realizado sob a obediência ao estabelecido no Art. 6º, Inciso XXXVIII; Art. 28, Inciso II; Art. 29, Parágrafo Único; todos da Lei Federal nº. 14.133/2021 c/c o art. 3º, §2º, §3º e Art. 4º do Decreto Municipal nº. 018/2024, de 20 de março de 2024, que *regulamenta a licitação, na modalidade concorrência, eletrônica e presencial, para a contratação de bens e serviços especiais e de obras e serviços comuns e especiais de engenharia, conforme a Lei Federal nº. 14.133/2021, no âmbito dos órgãos e entidades da Administração Pública direta, autárquica e fundacional vinculados ao Poder Executivo Municipal de Chorrochó, Estado da Bahia e dá outras providências.*

LEI FEDERAL Nº 14.133, DE 2021:

[...].

Art. 6º Para os fins desta Lei, consideram-se:

[...].

XXXVIII - concorrência: modalidade de licitação para contratação de bens e serviços especiais e de obras e serviços comuns e especiais de engenharia, cujo critério de julgamento poderá ser:

- a) menor preço;**
- b) melhor técnica ou conteúdo artístico;**
- c) técnica e preço;**
- d) maior retorno econômico;**
- e) maior desconto;**

Art. 28. São modalidades de licitação:

- I - Pregão;**
- II - Concorrência;**
- III - Concurso;**
- IV - Leilão;**
- V - Diálogo Competitivo.**

Art. 29. A concorrência e o pregão seguem o rito procedimental comum a que se refere o art. 17 desta Lei, adotando-se o pregão sempre que o objeto possuir padrões de desempenho e qualidade que possam ser objetivamente definidos pelo edital, por meio de especificações usuais de mercado.

Parágrafo único. O pregão não se aplica às contratações de serviços técnicos especializados de natureza predominantemente intelectual e de obras e serviços de engenharia, exceto os serviços de engenharia de que trata a alínea a do inciso XXI do caput do art. 6º desta Lei.

DECRETO MUNICIPAL Nº. 018/2024, DE 20 DE MARÇO DE 2024:

Art. 3º. A concorrência, que segue o rito procedimental comum a que se refere o art. 17 da Lei Federal nº. 14.133/2021, é a modalidade de licitação para contratação de bens e serviços especiais e de obras e serviços comuns e especiais de engenharia, cujo critério de julgamento poderá ser:

- a) menor preço;**
- b) melhor técnica ou conteúdo artístico;**
- c) técnica e preço;**
- d) maior retorno econômico;**
- e) maior desconto;**

§2º. A licitação deverá ser realizada pela modalidade concorrência no caso de contratação de obras.



Praça Coronel João Sá,
665, Centro, CEP: 48.660-000
Chorrochó - Bahia
Email: pmchorrocho@gmail.com



ESTADO DA BAHIA
PREFEITURA MUNICIPAL DE CHORROCHÓ
CNPJ: 13.915.665/0001-77

§3º. Compete ao agente ou setor técnico do órgão ou entidade promotora da concorrência, na forma eletrônica, declarar se o objeto licitatório se enquadra nas categorias dispostas no caput deste artigo, para fins de utilização da modalidade concorrência.

Art. 4º. A concorrência, na forma eletrônica, será realizada quando a disputa pelo fornecimento de bens ou pela contratação de serviços comuns ocorrer à distância e em sessão pública, por meio do Sistema de Compras que vier a ser adotado pela Administração Municipal.

DECRETO Nº. 006, DE 07 DE ABRIL DE 2026:

Regulamenta a inversão de fases nos processos licitatórios específicos para obras públicas no âmbito da administração direta e indireta do município de Chorrochó, Estado da Bahia, com fundamento no §1º do artigo 17 da Lei Federal nº. 14.133/2021, e dá outras providências.

2.17.4. - No caso em questão verifica-se a Concorrência como base jurídica, na forma eletrônica de acordo com o Decreto Municipal nº. 018/2024, conforme mencionado acima;

2.18. - Visto isto, para cumprimento do Princípio Administrativo da Legalidade, norteador dos atos praticados pela Administração Pública, deve o pretense procedimento licitatório obedecer aos seguintes diplomas legais: Lei Federal nº. 14.133/2021, Lei Complementar nº. 123, de 14 de dezembro de 2006 – Estatuto das Microempresas e Empresas de Pequeno Porte, Lei nº 8.078 de 1990 - Código de Defesa do Consumidor;

2.19. - Com base nisto, dada a possível necessidade da contratação do objeto deste Termo de Referência, com fulcro, ainda, na justificativa apresentada neste instrumento, resta-nos imperioso proceder com a pretensa licitação, para atingimento da finalidade pretendida e, por consequência, satisfação do interesse público;

2.20. - Os critérios de sustentabilidade são aqueles previstos nas especificações do objeto e/ou obrigações da contratada como requisito previsto em lei especial;

2.21. - Não será admitida a subcontratação do objeto contratual;

2.22. - O prazo de garantia é aquele estabelecido na Lei nº 8.078, de 11 de setembro de 1990 (Código de Defesa do Consumidor);

2.23. - Para que o objeto da contratação seja atendido, é necessário o atendimento de alguns requisitos mínimos necessários, dentre eles os de qualidade e capacidade de execução pelo contratado, nos termos do artigo 72, da Lei Federal nº. 14.133/2021;

2.24. - No presente caso, a Concorrência na forma "Eletrônica" torna-se mais viável ao procedimento licitatório, porém deve ser pormenorizada em um procedimento formal, não sendo afastado nenhuma das premissas básicas de um procedimento licitatório, como a busca pelo melhor atendimento à finalidade pública e respeito a princípios basilares como a impessoalidade, moralidade, publicidade dentre outros.

3. - DESCRIÇÃO DA SOLUÇÃO COMO UM TODO (ART. 6º, INCISO XXIII, ALÍNEA 'C' DA LEI Nº. 14.133/21):

3.1. - A solução abrangente para a contratação de empresa para a execução de obras e serviços comuns de engenharia para a Requalificação de Praças públicas no Município de Chorrochó, conforme contrato de repasse nº. 987532/2025 e operação nº. 1105920-37.

3.2. - O projeto contempla, com já mencionado, a Requalificação de Praças Públicas no município de Chorrochó-BA, que abrangerão melhorias urbanísticas, paisagísticas e estruturais, incluindo implantação de áreas de convivência, pavimentação em piso intertravado, iluminação pública, paisagismo, mobiliário urbano, pergolados, equipamentos recreativos e esportivos, canteiros ornamentais, áreas de permanência, adequações de acessibilidade e circulação de pedestres.

3.3. - O orçamento preliminar foi elaborado a partir dos projetos arquitetônicos, estruturais e complementares, o que permitiu identificar de forma precisa os quantitativos de materiais,



Praça Coronel João Sá,
665, Centro, CEP: 48.660-000
Chorrochó - Bahia
Email: pmchorrocho@gmail.com



ESTADO DA BAHIA
PREFEITURA MUNICIPAL DE CHORROCHÓ
CNPJ: 13.915.665/0001-77

serviços e mão de obra necessários para Requalificação de Praças. Esses quantitativos foram confrontados com os valores unitários constantes no SINAPI vigente, assegurando aderência aos preços praticados no mercado da construção civil e conformidade com os requisitos de engenharia.

3.4. - A análise demonstrou que os valores obtidos pelo SINAPI são compatíveis com a média regional, garantindo que o orçamento estimado reflete adequadamente o custo real de execução da obra. Além disso, a utilização dessa metodologia confere maior transparência, padronização e segurança técnica ao processo orçamentário, conforme orientações da Caixa Econômica Federal para empreendimentos financiados no âmbito do Programa Apoio a Projetos e Obras de Reabilitação, de Acessibilidade e Modernização Tecnológica em Áreas Urbanas.

3.5. - Com base no cruzamento das quantidades previstas nos projetos e dos custos unitários fornecidos pelo SINAPI, chegou-se ao valor estimado global, que servirá como referência para o processo licitatório e para a definição da proposta mais vantajosa, demonstrando a existência de parâmetros de mercado adequados e atualizados para execução das unidades habitacionais.

3.6. - Dentro da garantia legal, problemas relacionados à qualidade dos materiais e serviços deverão ser cobertos pela própria construtora contratada para a realização da obra. Encerrada a garantia, havendo necessidade de manutenções, será de responsabilidade do proprietário, no caso a própria Prefeitura.

3.7. - A regular inspeção e operação das obras construídas e equipamentos instalados será de responsabilidade da equipe da Prefeitura.

3.8. - A solução definida neste estudo busca a contratação da proposta mais vantajosa para a execução dos serviços pretendidos com o fornecimento de mão de obra técnica especializada, materiais e equipamentos necessários à sua execução. Para que a contratação seja bem-sucedida e atenda perfeitamente à demanda da Unidade Contratante, a contratada deverá possuir capacidade técnica para a execução dos serviços pretendidos, bem como ser capaz de realizar os serviços especificados no projeto executivo anexo a este.

3.9. - Subsidiando a escolha da melhor alternativa, da futura contratação que se destina à execução da obra de Construção de Unidades Habitacionais, objeto acima, devem ser tomadas com base e adoções de questões técnicas considerando a melhor forma de execução. Sendo relevante a análise do aspecto físico e financeiro com utilizado de tabelas base de referências de preços otimizados que sejam suficientes para a correta e segura execução.

3.10. - Os serviços pretendidos nesta contratação deverão atender as especificações descritas na Planilha Orçamentária de Referência. A execução ocorrerá sob o regime de empreitada por preço global, em conformidade com o cronograma físico financeiro aprovado, com prazo contratual a ser definido no instrumento convocatório. A solução como um todo está estruturada para garantir economicidade, segurança jurídica e técnica, controle de qualidade e efetividade na entrega do objeto final, atendendo aos princípios constitucionais da Administração Pública e às diretrizes da política municipal de habitação.

3.11. - Da modalidade de licitação "CONCORRÊNCIA":

3.11.1. - A escolha da modalidade "Concorrência" se justifica pela ampla publicidade na contratação da empresa que irá executar os serviços previstos, mas também pela possibilidade de atestar previamente que as empresas interessadas em participar do certame possuem os requisitos mínimo de qualificação exigidos para execução do objeto a ser licitado, contido na Lei nº. 14.133 de 1º de abril de 2021.

3.11.2. - A Concorrência caracteriza-se como modalidade de licitação, sendo definida no art.28, inciso II, pela Lei nº.14.133/2021, como adequada para contratação de bens e serviços especiais e de obras e serviços comuns de engenharia. Na concorrência a disputa de preços acontece entre quaisquer interessados, desde que comprovem preencher os requisitos de qualificação nos termos exigidos pelo Edital.



Praça Coronel João Sá,
665, Centro, CEP: 48.660-000
Chorrochó - Bahia
Email: pmchorrocho@gmail.com



ESTADO DA BAHIA
PREFEITURA MUNICIPAL DE CHORROCHÓ
CNPJ: 13.915.665/0001-77

3.11.3. - A nova lei de licitações em seu art. 29, determina que a concorrência e o pregão seguem o rito procedimental comum, ou seja, possuem as fases: preparatória, de divulgação de edital de licitação, de apresentação de propostas e lances, quando for o caso, de julgamento, de habilitação, recursal e de homologação.

3.11.4. - O Instituto Brasileiro de Auditoria de Obras Públicas – IBRAOP, na orientação técnica OT-IBR 002/2009 define obra como:

- **Obra de engenharia:** é a ação de construir, reformar, fabricar, recuperar ou ampliar um bem, na qual seja necessária a utilização de conhecimentos técnicos específicos envolvendo a participação de profissionais habilitados conforme disposto na Lei Federal n.5.194/66.
- **Construir:** consiste no ato de executar ou edificar uma obra nova.

3.11.5. - Como se verifica o objeto da presente contratação caracteriza-se como obra de engenharia e arquitetura, pois a sua execução acarretará alteração significativa do espaço, de modo que a modalidade adequada para o processamento será a Concorrência, na sua forma eletrônica, uma vez que o art.17, §2º da Lei nº.14.133/2021 dispõe que as licitações serão realizadas, preferencialmente, sob a forma eletrônica.

3.12. - **Do critério de julgamento "MENOR PREÇO":**

12.12.1. - Nos termos do art. 6º, inciso XXXVIII, da Lei nº. 14.133/21, a concorrência enquanto modalidade para contratação de bens e serviços especiais e de obras e serviços comuns e especiais de engenharia, poderá ter como critério de julgamento os seguintes:

- a) **Menor preço;**
- b) Melhor técnica ou conteúdo artístico;
- c) Técnica e preço;
- d) Maior retorno econômico;
- e) Maior desconto.

3.12.2. - Diante das possibilidades apresentadas pelo regramento de licitações, considerando todo o ciclo de vida do contrato e a seleção da proposta apta a gerar o resultado de contratação mais vantajoso para a Administração Pública, o critério de julgamento a ser adotado será o de menor preço.

3.12.3. A escolha do tipo "Menor Preço" se justifica por ser esse o tipo mais vantajoso à Administração Pública, aumentando a competição entre as empresas participantes do certame, possibilitando assim, que a proposta vencedora seja realmente aquela de menor, dentro das especificações constantes no edital, gerando com isso, economia aos cofres públicos.

3.13. - **Do Regime "EMPREITADA POR PREÇO GLOBAL":**

3.13.1. - No caso em tela identificou-se que a solução para o regime de execução, será a contratação da empresa, sob regime de empreitada por preço global, para a realização de toda a obra, não se eximindo a contratada da responsabilidade pela seleção, treinamento e gerenciamento da mão de obra aplicada, inclusive quanto ao emprego das normas de Saúde e Segurança do Trabalho, visando à prevenção de acidentes, dimensionada e alocada em número e carga-horária suficiente para o desenvolvimento do trabalho conforme cronograma.

3.14. - Os serviços pretendidos nesta contratação deverão atender as especificações descritas na Planilha Orçamentária de Referência.

4. - REQUISITOS DA CONTRATAÇÃO (ART. 6º, XXIII, ALÍNEA 'D' DA LEI Nº. 14.133/21):

4.1. - As obras e serviços comuns serão prestados por empresa do seguimento de engenharia, devidamente regulamentada e autorizada pelos órgãos competentes, em conformidade com a legislação vigente e padrões de sustentabilidade exigidos nesse instrumento e no futuro termo de referência.



Praça Coronel João Sá,
665, Centro, CEP: 48.660-000
Chorrochó - Bahia
Email: pmchorrocho@gmail.com



ESTADO DA BAHIA
PREFEITURA MUNICIPAL DE CHORROCHÓ
CNPJ: 13.915.665/0001-77

4.2. - Natureza da Contratação:

4.2.1. - O objeto a ser contratado enquadra-se na categoria de obra, de natureza não continuada, em conformidade com o disposto na Lei Federal nº. 14.133/21.

4.2.2. - O objeto a ser licitado, pelas suas características e com base no cenário apresentado nos itens anteriores, não possui natureza continuada, com o prazo de execução previsto no Termo de Referência.

4.2.3. - Em razão do objeto, será adotada a modalidade de Concorrência, por se tratar de uma contratação de obras, conforme art. 6º, Inciso XXXVIII, da Lei nº. 14.133/2021, que deverá ser estabelecido o prazo de 25 (vinte e cinco) dias úteis para apresentação das propostas, contados a partir da data de divulgação do edital de licitação. Tendo como objetivo garantir que haja prazo suficiente para dimensionamento das propostas, em vista da dimensão e complexidade da obra.

4.2.4. - A adoção pela modalidade de concorrência nesta contratação é prevista pela Lei nº. 14.133/2021, art. 6º, inciso XXXVIII, cuja modalidade de licitação para contratação de bens e serviços especiais e de obras. Entende-se que a adoção da concorrência visa ampliar a competitividade, assegurando o tratamento isonômico e a justa competição entre os licitantes, buscando maior simplificação, celeridade, transparência e eficiência nos procedimentos para dispêndio de recursos públicos, selecionando a proposta mais vantajosa para a Administração Pública, em termos de economicidade e dos resultados esperados.

4.3. - Quanto à Classificação do Objeto e Forma de Contratação:

4.3.1. - A Concorrência terá por fundamento legal o regramento disposto na Lei nº. 14.133/2021, e está prevista no art. 2º, inciso VI. Ainda segundo a referida Lei temos o seguinte:

Art. 6º Para os fins desta Lei, consideram-se:

XXI - serviço de engenharia: toda atividade ou conjunto de atividades destinadas a obter determinada utilidade, intelectual ou material, de interesse para a Administração e que, não enquadradas no conceito de obra a que se refere o inciso XII do **caput** deste artigo, são estabelecidas, por força de lei, como privativas das profissões de arquiteto e engenheiro ou de técnicos especializados, que compreendem:

a) serviço comum de engenharia: todo serviço de engenharia que tem por objeto ações, objetivamente padronizáveis em termos de desempenho e qualidade, de manutenção, de adequação e de adaptação de bens móveis e imóveis, com preservação das características originais dos bens;

b) serviço especial de engenharia: aquele que, por sua alta heterogeneidade ou complexidade, não pode se enquadrar na definição constante da alínea "a" deste inciso;

4.3.2. - Como se trata de um modelo conhecido de obra, com amplo conhecimento dos seus projetos e da sua execução, logo, é considerado serviço comum de engenharia. Assim, a contratação mostra-se viável na modalidade de licitatório de Concorrência Eletrônica e julgamento por Menor Preço. Alcançando-se os dois objetivos primordiais de qualquer licitação, quais sejam: a seleção da proposta mais vantajosa e a garantia do princípio da isonomia, nos termos dos artigos 6º, inciso XXXVIII, 17, §§ 1º, 2º, e 34, todos da Lei Federal nº. 14.133/2021.

4.3.3. - A Licitante deverá garantir a exequibilidade dos preços propostos, conforme determinará o projeto básico e Edital da Concorrência para a contratação.

4.3.4. - Os serviços serão prestados por empresa especializada, devidamente regulamentada e autorizada pelos órgãos competentes, em conformidade com a legislação vigente e padrões de sustentabilidade exigidos nesse instrumento e no Projeto Básico.

4.3.5. - A execução das obras e dos serviços comuns de engenharia não gera vínculo empregatício entre os empregados da Contratada e a Administração, vedando-se qualquer relação entre estes que caracterize personalidade e subordinação direta.



Praça Coronel João Sá,
665, Centro, CEP: 48.660-000
Chorrochó - Bahia
Email: pmchorrocho@gmail.com



ESTADO DA BAHIA
PREFEITURA MUNICIPAL DE CHORROCHÓ
CNPJ: 13.915.665/0001-77

4.4. - Quanto ao Prazo de Vigência da Contratação

4.4.1. - Para a execução de obras, trata-se de contrato(s) por escopo, com prazos de vigência e execução previamente estabelecidos, em razão do cronograma físico-financeiro definido no projeto executivo, posto que deve ser compatível com o projeto e, ainda, comportar os prazos de recebimento provisório e definitivo, 30 e 60 dias sucessivos à conclusão de cada etapa da(s) obra(s).

4.4.2. - O objeto a ser licitado, pelas suas características e com base nas justificativas acima mencionadas, se dará por meio de licitação, na modalidade concorrência, em sua forma eletrônica.

4.5. - Duração do Contrato:

4.5.1. - O prazo máximo para a execução do objeto ora licitado, conforme suas características e as necessidades do ORC, e que admite prorrogação nas condições e hipóteses previstas na Lei nº. 14.133/21, está abaixo indicado e será considerado da assinatura do Contrato: Início: Imediato; Conclusão: 07 (sete) meses.

4.5.2. - O prazo de vigência do correspondente contrato será determinado: até o final do exercício financeiro de 2026, considerado da data de sua assinatura; podendo ser prorrogado, nas hipóteses e nos termos dos Arts. 105 a 114, da Lei nº. 14.133/21.

4.6. - Quanto à Qualificação da Contratada

4.6.1. - Será necessário que a contratada para a execução das obras e serviços deve ser empresa especializada e do ramo da construção civil, com comprovada capacidade econômica, técnico-operacional (para a gestão da mão de obra exigida) e técnico-profissional, comprovadas por: atestado de categoria técnica em obra semelhante de mesma complexidade; e indicação de responsável técnico pela obra, comprovando sua qualificação técnico-profissional para o desempenho dessa função.

4.6.2. - A licitante e o(s) seus responsáveis técnicos deverão comprovar ter experiência na execução de objeto de mesmo caráter e de igual complexidade ou superior. As quantidades exigidas, os serviços a serem comprovados e os critérios de aceitabilidade, tanto para a capacidade operacional do licitante quanto a capacidade técnica dos profissionais, serão detalhadas no projeto básico, em caso de futura contratação.

4.7. - Quanto à Mão de Obra Empregada

4.7.1. - Posto que obrigatoriamente precedida de um projeto básico e de projetos executivos, toda obra demanda, inicialmente, a participação de engenheiros e/ou arquitetos habilitados para a elaboração dessas peças técnicas, as quais, salvo diante de demandas de complexidade técnica inusual, são elaboradas pelo próprio órgão público que está promovendo a licitação, através do seu corpo técnico, que também poderão participar da licitação e da execução da obra, desde que na qualidade de consultor técnico e/ou em funções de fiscalização, a serviço da Administração Contratante. Já a execução da obra, propriamente dita, exigirá profissionais capacitados para o emprego das técnicas de construção civil e o adequado manejo dos equipamentos e materiais e especificados nas peças técnicas elaboradas, das quais constarão indicações sobre os tipos mais adequados de equipamentos e materiais a serem utilizados nos diferentes processos e etapas da construção, quais os produtos são os mais recomendados e os procedimentos necessários para que a construção aconteça de forma segura, tanto para o trabalhador que está erguendo a obra, quanto para usuário de seu produto final.

4.8. - Quanto aos Materiais Necessários

4.8.1. - Além dos equipamentos, maquinário e ferramentas necessários à execução das obras e dos serviços, a contratada deverá fornecer todos os materiais previstos no projeto Básico que comporão a licitação para a contratação, observando a descrição desses e os critérios qualitativos e quantitativos detalhados pela equipe técnica na planilha orçamentária, nas memórias de cálculos e no memorial descritivo de cada etapa do projeto. A contratada se



Praça Coronel João Sá,
665, Centro, CEP: 48.660-000
Chorrochó - Bahia
Email: pmchorrocho@gmail.com



ESTADO DA BAHIA
PREFEITURA MUNICIPAL DE CHORROCHÓ
CNPJ: 13.915.665/0001-77

responsabilizará também pela gestão dos insumos, não se admitindo atraso na execução dos serviços por alegada ausência de materiais.

4.8.2. - Todos os materiais a serem empregados na obra deverão ser comprovadamente de boa qualidade e satisfazer rigorosamente as especificações do Projeto básico e seus anexos. Assim como os serviços serão executados em completa obediência aos princípios de boa técnica, devendo ainda satisfazer rigorosamente às Normas Técnicas Brasileiras.

4.8.3. - Será de competência da contratada fornecer todo material, ferramentas, maquinários e aparelhamento adequado a mais perfeita execução dos serviços contratados, bem como os equipamentos de proteção individual (EPI) e proteção coletiva (EPC).

4.8.4. - Será de inteira responsabilidade da contratada a concordância entre os projetos, o local de execução da obra. Não podendo a Contratada, em hipótese alguma, alegar desconhecimento das cláusulas e condições estabelecidas nas especificações, bem como os detalhes e exigências constantes nos projetos, que fazem parte integrante da contratação.

4.8.5. - Demais requisitos, instruções de serviço e demais orientações para a execução da obra, as quais deverão ser observadas atentamente e seguidas pela Contratada, estarão detalhadas no Projeto Básico, Memorial Técnico Descritivo, orçamento e cronograma físico-financeiro, ambos anexos do futuro edital de licitação.

4.8.6. - A prestação dos serviços de engenharia não gera vínculo empregatício entre os empregados da contratada e a administração pública, vedando-se qualquer relação entre eles que caracterize pessoalidade e subordinação direta.

4.8.7. - Os serviços prestados pela empresa contratada deverão fundamentar-se no uso racional de recursos e equipamentos, de forma a evitar e prevenir o desperdício de insumos e material consumidos, bem como a geração de resíduos, além do desperdício de água e consumo excessivo de energia. A contratada se responsabilizará por ações e/ou omissões sobre os resíduos e rejeitos sólidos, líquidos e derivados, nos locais da obra, removendo e promovendo a devida destinação.

4.9. - Quadro identificando as soluções de mercado (produtos, fornecedores, fabricantes, etc), que atendem aos requisitos especificados

4.9.1. - Por não haver qualquer critério de exclusividade ou especificidade que distancie as atividades pretendidas do senso comum, e devido à grande quantidade de empresas prestadoras de serviços comuns de engenharia no mercado, não se achou necessário apresentar quadro identificador. A diversidade de fornecedores no ramo permite uma ampla competição neste certame.

4.10. - Dos requisitos legais:

4.10.1. - As normas regulamentares que darão sustentação a contratação será a seguinte: Normas da ABNT e das legislações pertinentes para execução de todos os serviços aplicáveis na execução da obra, inclusive no que tange a qualidade dos materiais; Lei nº. 5.194, de 24 de dezembro 1966, que regula o exercício das profissões de Engenharia e dá outras providências;

- **Lei nº. 12.378/2010** regula o exercício da Arquitetura e cria o Conselho de Arquitetura e Urbanismo do Brasil (CAU/BR) e das Unidades da Federação (CAU/UF);
- **Lei nº. 6.496, de 07 de dezembro de 1977**, que institui a "Anotação de Responsabilidade Técnica" na prestação de serviços de Engenharia, autoriza a criação, pelo Conselho Federal de Engenharia, Arquitetura;
- **Resolução CONAMA nº. 307, de 05 de julho de 2002**, que estabelece diretrizes, critérios e procedimentos para a gestão dos resíduos da construção civil.

4.11. - Requisitos Qualitativos:

- a) A contratada deverá ser empresa especializada em serviços de engenharia destinados a execução do serviço em tela;
- b) Estar devidamente registrada no conselho de engenharia ou arquitetura;



Praça Coronel João Sá,
665, Centro, CEP: 48.660-000
Chorrochó - Bahia
Email: pmchorrocho@gmail.com



ESTADO DA BAHIA
PREFEITURA MUNICIPAL DE CHORROCHÓ
CNPJ: 13.915.665/0001-77

- c) Possuir capacidade técnica adequada para a finalidade proposta;
 - d) Ser responsável por correções dos serviços durante a sua execução, estando disponível
 - e) Para sanar dúvidas e possíveis inconsistências;
 - f) A contratada deve cumprir todas as obrigações constantes no edital, seus anexos e sua proposta, assumindo como exclusivamente seus os riscos e as despesas decorrentes da boa e perfeita execução do objeto, mantendo durante toda a execução do contrato, em compatibilidade com as obrigações assumidas, todas as condições de habilitação e qualificação exigidas na licitação.
- 4.12. - Requisitos Técnicos da Contratação:**
- a) Definição do local de execução dos serviços, a saber: endereço indicado no Projeto Básico anexo a esse plano;
 - b) Definição dos serviços a serem executados, dos materiais a serem aplicados e/ou substituídos, de acordo com as determinações dos projetos, dos memoriais descritivos e das especificações técnicas, a serem atendidas pela Contratada;
 - c) Definição da metodologia executiva a ser adotada, de acordo com as normas técnicas vigentes e recomendações dos fabricantes;
 - d) Definição do orçamento e do prazo de execução da obra, com detalhamento de marcos intermediários e finais das etapas, definidos no cronograma físico-financeiro;
 - e) Certidão de registro/quitação da contratada junto ao CREA ou CAU, da qual deverá constar os nomes dos profissionais que poderão atuar como responsáveis técnicos pelos serviços a serem executados, conforme disciplina a Resolução 425/98 do CONFEA, artigo 4º, parágrafo único;
 - j) Definição de cláusulas e condições para a execução dos serviços que possibilitem à contratada efetivar o planejamento para a execução dos serviços em conformidade com a logística e infraestrutura existentes no mercado, e, dessa forma, possibilitar a obtenção de preços mais competitivos para a contratação;
 - k) Cumprimento, por parte da contratada, de Plano de Gerenciamento de Resíduos, garantindo o correto descarte dos resíduos segundo sua classe;
 - l) Comprovação de aptidão técnica, consistente na apresentação de uma ou mais certidões de acervo técnico expedidas pelo CREA / CAU, em nome dos profissionais que exercerão a função de responsáveis técnicos, comprovando a execução de obra ou serviço com características similares ao objeto a ser contratado, mediante apresentação de Atestado de Capacidade **Técnico-profissional**;
 - m) Comprovação de aptidão técnica, consistente na apresentação, por parte da contratada, de Atestado de Capacidade **Técnico-operacional**, comprovando a realização de obras ou serviços com características similares ao objeto a ser contratado.

4.12.1. - Importa ressaltar neste Estudo, a atenção ao art. 69 da Lei nº. 14.133/2021, deverá ser demonstrado pelas licitantes balanço patrimonial comprovando os índices contábeis, definido em Edital, sendo ainda exigido da licitante a comprovação de patrimônio mínimo, no valor de 10% do valor estimado da obra.

4.12.2. - A documentação relativa à capacidade técnica profissional e operacional consistirá em:

- A Licitante, deverá ser pessoa jurídica registrada no Conselho Regional de Engenharia e Agronomia – CREA, estando sujeito o contrato à "Anotação de Responsabilidade Técnica – ART", conforme Lei Nº. 6.496, de 1977.



Praça Coronel João Sá,
665, Centro, CEP: 48.660-000
Chorrochó - Bahia
Email: pmchorrocho@gmail.com



ESTADO DA BAHIA
PREFEITURA MUNICIPAL DE CHORROCHÓ
CNPJ: 13.915.665/0001-77

- Nos termos do art. 67, da Lei nº. 14.133/2021, o Responsável Técnico pela realização dos serviços envolvidos no processo deverá ser um Engenheiro Civil ou profissional equivalente que possa exercer as funções contidas na Resolução CONFEA nº 218, de 29 junho de 1973.
- As empresas com seus empregados devem cumprir e fazer cumprir as normas de segurança e medicina do trabalho, conforme DECRETO-LEI Nº. 5.452, de 1º de maio de 1943.

4.13. - Do Procedimento de contratação sem prejuízo de outros documentos a serem exigidos no Instrumento Convocatório, A Proponente/Licitante deverá possuir:

4.13.1. - Na forma do art. 88, § 3º da Lei nº. 14.133/2021, registro ou inscrição no Conselho Regional de Engenharia e Agronomia (CREA) do domicílio ou sede da proponente/licitante, válido e com a indicação de seu(s) responsável(eis) técnico(s), de nível superior com graduação em Engenharia Civil, com atribuições profissionais compatíveis com o serviço de obra civil, reconhecidas pelo CONFEA.

4.13.2. - Apresentar Certidão de Acervo Técnico – CAT, expedida pelo Conselho Regional de Engenharia e Agronomia–CREA/Conselho de Arquitetura e Urbanismo-CAU da região pertinente, nos termos da legislação aplicável, em nome do(s) responsável(is) técnico(s) e/ou membro(s) da equipe técnica que participarão da execução dos serviços, para fins de comprovação técnico-profissional, demonstrando que o(s) profissional (is) indicado(s) como responsável (is) técnico (s) dos serviços, desempenhou (aram) individualmente atividades relativas à execução de obra ou serviços de engenharia, compatíveis com o objeto da presente licitação.

4.13.3. - Apresentar comprovação da existência em quadro permanente ou eventual da licitante de profissional (is) de nível superior reconhecido pela entidade competente (CREA/CAU), habilitado (s) para realizar (em) o objeto desta licitação.

4.14. - Entende-se, para os fins da licitação, como pertencente ao quadro permanente:

- a) **Sócio:** cópia do Contrato Social ou último aditivo se houver devidamente registrado no órgão competente contemplando o nome do profissional;
- b) **Diretor:** cópia do Contrato Social ou último aditivo se houver devidamente registrado no órgão competente contemplando o nome do profissional ou cópia da ata de eleição devidamente publicada na imprensa relacionando o nome do profissional em se tratando de sociedade anônima; c) funcionário: cópia da Carteira de Trabalho e Previdência Social – CTPS comprovadamente atualizada em nome do profissional;
- c) **Responsável técnico:** Contrato Social ou último aditivo se houver devidamente registrado no órgão competente contemplando o nome do profissional ou Contrato firmado de prestação de serviço.

4.15. - Entende-se, para os fins da licitação, como pertencente ao quadro eventual:

- a) Profissional sem vínculo: Contrato de prestação de serviço futuro comprometendo-se como responsável(is) Técnico(s) da mencionada obra caso a licitante seja vencedora da licitação.

4.16. - Os responsáveis técnicos e/ou membros da equipe técnica acima elencados deverão pertencer ao quadro permanente ou eventual da licitante, na data prevista para entrega dos envelopes de habilitação e proposta de preços, observando o seguinte:

- a) Caso a contratação de prestação de serviços já tenha sido firmada (quadro permanente) há mais de 60 (sessenta) dias, o nome do profissional indicado como Responsável Técnico deverá constar no rol dos nomes de "Responsáveis Técnicos" da Certidão de Registro de Pessoa Jurídica/CREA/CAU da empresa licitante;
- b) Bem como, o nome do Profissional indicado para ser Responsável Técnico da licitante deverá constar no rol dos nomes de "Responsabilidades Técnicas" da Certidão de Registro de Pessoa Física/CREA/CAU.
- c) Caso seja apresentado Contrato de prestação de serviço futuro (quadro eventual) o



Praça Coronel João Sá,
665, Centro, CEP: 48.660-000
Chorrochó - Bahia
Email: pmchorrocho@gmail.com



ESTADO DA BAHIA
PREFEITURA MUNICIPAL DE CHORROCHÓ
CNPJ: 13.915.665/0001-77

profissional indicado não poderá ter extrapolado o quantitativo permitido pelo CREA/CAU para registro de responsabilidade técnica de empresas.

4.16.1. - Apresentar ATESTADO (S) DE CAPACIDADE TÉCNICA ou DECLARAÇÕES DE CAPACIDADE TÉCNICA expedidos por pessoa jurídica de direito público ou privado devidamente registrado(s) no Conselho Regional de Engenharia e Agronomia – CREA/Conselho de Arquitetura e Urbanismo/CAU, para fins de comprovação técnico-operacional, demonstrando que a empresa desempenhou atividades relativas à execução de obra ou serviços de engenharia, compatíveis com o objeto da presente licitação.

DESCRIÇÃO DOS SERVIÇOS	UND	QUANT.	QUANT. 50%
EXECUÇÃO DE PAVIMENTO EM PISO INTERTRAVADO, COM BLOCO RETANGULAR COR NATURAL DE 20 X 10 CM, ESPESSURA 6 CM. AF_10/2022.	M ²	2064,61	1032,305
ALAMBRADO COM TELA DE NYLON, MALHA 3.6 MM, FIXADA COM TUBOS DE AÇO GALVANIZADO 2", FORMANDO QUADROS DE 2.00 X 2.00 M, EXCETO MURETA	M ²	171,70	85,85
POSTE DECORATIVO 3,5 METROS	UNID	46,00	23,00

4.16.2. - Apresentar Termo de Compromisso da licitante de que o(s) responsável (is) técnico(s), detentor (es) da(s) Certidões de Acervo Técnico(s)/Atestados referido(s) no subitem 13.5; será(ão) o(s) responsável(is) técnico(s) pela execução da obra, devidamente assinado conjuntamente pelo representante legal da licitante e pelo(s) responsável(is) técnico(s) indicado(s), juntamente com a cópia da identidade do Representante Legal e cópia da carteira do Conselho de Classe do Responsável Técnico nos termos do inciso II, do art. 3º da Lei nº. 13.726 de 08 de outubro de 2018, e conforme Edital.

4.16.3. - O Termo de Compromisso deverá ser assinado na licitação somente por profissionais detentores dos Acervos Técnicos apresentados para atendimento ao edital de licitação e pelo representante legal da empresa.

4.16.4. - Apresentar prova (válida) de registro e regularidade da empresa no Conselho Regional de Engenharia e Agronomia – CREA/Conselho de Arquitetura e Urbanismo-CAU na qual constem todos os seus responsáveis técnicos, com jurisdição sob o domicílio da sede do LICITANTE;

4.16.5. - Apresentar prova (válida) de registro e regularidade do(s) responsável(is) técnico(s) no Conselho Regional de Engenharia e Agronomia – CREA/Conselho de Arquitetura e Urbanismo-CAU, com jurisdição sob o domicílio da sede da empresa;

4.16.6. - As CERTIDÃO (ÕES) DE ACERVO TÉCNICO (CAT) ou CERTIDÃO (ÕES) DE ACERVO TÉCNICO COM ATESTADO(S) emitidas via internet deverão estar impressas na sua totalidade, na íntegra e anexadas à documentação de habilitação.

4.16.7. - Será(ão) inválida(as) a(as) certidão(es) que não apresentar(em) rigorosamente a situação atualizada da empresa, conforme Resolução Nº. 266/79, do CONFEA.

4.16.8. - Os atestados e acervos para efeito de qualificação técnica poderão conter um ou mais itens exigidos, admitindo-se, o somatório dos quantitativos. 13.22 Além dos critérios de sustentabilidade eventualmente inseridos neste projeto, devem ser atendidos os requisitos, que se baseiam no Guia Nacional de Licitações Sustentáveis”, da CGU/AGU.

4.16.9. - Deverá ser observada, ainda, a Instrução Normativa (IN) SLTI/MPOG Nº 1/2010 e atos normativos editados pelos órgãos de proteção ao meio ambiente.

4.17. - Relevância dos Requisitos Estipulados:

4.17.1. - Os requisitos solicitados são indispensáveis pois garantem as condições necessárias para caracterização do objeto e sua execução, bem como qualifica o curso correto do processo de contratação, exigindo condições e adequabilidade legal para participação do certame.



Praça Coronel João Sá,
665, Centro, CEP: 48.660-000
Chorrochó - Bahia
Email: pmchorrocho@gmail.com



ESTADO DA BAHIA
PREFEITURA MUNICIPAL DE CHORROCHÓ
CNPJ: 13.915.665/0001-77

4.18. - Sustentabilidade:

4.18.1. - As obras e serviços executados pela empresa contratada deverão fundamentar-se no uso racional de recursos e equipamentos, de forma a evitar e prevenir o desperdício de insumos e material consumidos, bem como a geração de resíduos, além do desperdício de água e consumo excessivo de energia. Sempre que possível fazer uso de energia renovável.

- a) Os serviços prestados pela empresa contratada deverão fundamentar-se no uso racional de recursos e equipamentos, de forma a evitar e prevenir o desperdício de insumos e material consumidos, bem como a geração de resíduos, além do desperdício de água e consumo excessivo de energia. Sempre que possível fazer uso de energia renovável.
- b) A contratada deverá ter pleno conhecimento e se responsabilizar pelo trabalho seguro das pessoas envolvidas no manuseio de ferramentas, equipamentos e produtos inflamáveis, conforme legislação em vigor do Ministério do Trabalho. Esta também se responsabilizará por ações e/ou omissões sobre os resíduos e rejeitos sólidos, líquidos e derivados, nos locais da obra, removendo e promovendo a devida destinação.
- c) A contratada deverá efetuar o recolhimento e o descarte adequado dos materiais utilizados/trocados durante a prestação do serviço objeto da contratação, bem como de seus resíduos e embalagens, nos termos da Lei nº 12.305/2010.
- d) Preferência para materiais, tecnologias e matérias primas de origem local.
- e) Utilização racional de recursos naturais como água e energia.
- f) Geração de empregos, preferencialmente com mão de obra local.
- g) Maior vida útil e menor custo de manutenção do bem, da obra ou serviço.
- h) Uso de inovações que reduzam o impacto sobre recursos naturais.
- i) Origem ambientalmente regular dos recursos naturais utilizados nos bens, serviços e obras.

4.19. - Vistoria:

4.19.1. - É assegurado ao licitante o direito de realizar vistoria prévia no local de execução da obra, para o conhecimento pleno das condições e peculiaridades do objeto a ser contratado. (Art. 63, § 2º, da Lei nº. 14.133/2021).

4.19.2. - O licitante poderá optar por não realizar a vistoria, caso em que terá de atestar, mediante declaração formal do representante legal da empresa e seu responsável técnico (Art. 63, § 3º, da Lei nº. 14.133/2021), ressaltando o conhecimento pleno das condições e peculiaridades da contratação, para o cumprimento das obrigações objeto da licitação, assumindo total responsabilidade por esse fato, citando expressamente que não utilizará para quaisquer questionamentos futuros que sejam avenças técnicas ou financeiras com a Prefeitura Municipal.

4.19.3. - O prazo para vistoria iniciar-se-á no dia útil seguinte ao da publicação do Edital, estendendo-se até o dia útil anterior à data prevista para a abertura da sessão pública.

4.19.4. - Para o correto dimensionamento e elaboração de sua proposta, o licitante poderá realizar vistoria nas instalações do local de execução dos serviços, acompanhado por servidor designado para esse fim, de segunda à sexta-feira, em horário de expediente, devendo o agendamento ser efetuado previamente.

4.19.5. - Para a vistoria o licitante, ou o seu representante legal, deverá estar devidamente identificado, apresentando documento de identidade civil e documento expedido pela empresa comprovando sua habilitação para a realização da vistoria.

4.19.6. - A não realização da vistoria não poderá embasar posteriores alegações de desconhecimento das instalações, dúvidas ou esquecimentos de quaisquer detalhes dos locais



Praça Coronel João Sá,
665, Centro, CEP: 48.660-000
Chorrochó - Bahia
Email: pmchorrocho@gmail.com



ESTADO DA BAHIA
PREFEITURA MUNICIPAL DE CHORROCHÓ
CNPJ: 13.915.665/0001-77

da prestação dos serviços, devendo a licitante vencedora assumir os ônus dos serviços decorrentes.

4.20. - Subcontratação:

4.20.1. - Não é admitida a subcontratação do objeto contratual.

4.21. - Garantia da Contratação:

4.21.1. - Será exigida a garantia da contratação de que tratam os arts. 96 e seguintes da Lei nº. 14.133, de 2021, no percentual e condições descritas nas cláusulas do contrato.

4.21.2. - O contrato oferece maior detalhamento das regras que serão aplicadas em relação à garantia da contratação.

5. - MODELO DE EXECUÇÃO DO OBJETO (ARTS. 6º, XXIII, ALÍNEA "E" DA LEI Nº. 14.133/2021):

5.1. - O presente objeto obedecerá a forma de execução indireta, empreitada por preço global, nos termos do Art. 46, inciso I, da Lei nº. 14.133/2021.

5.2. - A adoção do regime de empreitada por preço unitário justifica-se pela natureza do serviço - obras de construção civil, não sendo possível prever com exatidão a quantidade dos serviços antes da execução.

5.3. - A execução do objeto, seguirá a dinâmica prevista no Cronogramas físico-financeiro, conforme anexos.

5.4. - As especificações estão descritas nos Anexos deste, parte integrante deste Projeto Básico.

5.5. - Os serviços em questão referem-se à execução de obras de Requalificação de Praças Públicas no município de Chorrochó-BA.

a) **Lote Único** - Requalificação de Praças públicas no Município de Chorrochó, conforme contrato de repasse nº. 987532/2025.

5.6. - Com base nos fundamentos da Lei nº. 14.133, de 1º de abril de 2021, este Termo de Referência e seus anexos, acompanhado das peças técnicas, visa fornecer elementos e subsídios que viabilizem a execução do objeto a seguir descrito.

5.7. - Instrumento exclusivo de obras e serviços de engenharia, elaborado em estrita observância das leis e normas vigentes, e das orientações da AGU, estando presente todos os elementos do art. 6º, inciso XXV, da Lei nº. 14.133/2021.

5.8. - Em atenção às disposições da Instrução Normativa RFB nº. 2061, de 20/12/2021, que institui o Cadastro Nacional de Obras (CNO); Instrução Normativa Nº 5, de 2017, que dispõe sobre as regras e diretrizes do procedimento de contratação de serviços sob o regime de execução indireta; Instrução Normativa Nº 01, de 2010, que dispõe sobre os critérios de sustentabilidade ambiental na aquisição de bens, contratação de serviços ou obras.

5.9. - A execução do objeto seguirá a seguinte dinâmica:

5.9.1. - Início da execução do objeto: Até 10 (dez) dias corridos da emissão da ordem de serviço;

5.9.2. - Compete à CONTRATADA a prestação dos serviços, conforme especificações da tabela abaixo:

LOTE	DESCRIÇÃO	QUANTIDADE
01	REQUALIFICAÇÃO DE PRAÇAS NO MUNICÍPIO DE CHORROCHÓ-BA	02

5.10. - Especificações – todas as especificações técnicas estão contempladas nos projetos anexos.



Praça Coronel João Sá,
665, Centro, CEP: 48.660-000
Chorrochó - Bahia
Email: pmchorrocho@gmail.com



ESTADO DA BAHIA
PREFEITURA MUNICIPAL DE CHORROCHÓ
CNPJ: 13.915.665/0001-77

5.11. - Cronograma de realização dos serviços: a obra deve ser executada em um prazo de 07 (SETE) meses.

5.12. - Materiais a serem disponibilizados:

5.12.1. - Para a perfeita execução das obras e serviços, a Contratada deverá disponibilizar os materiais, equipamentos, ferramentas e utensílios necessários, nas quantidades estimadas e qualidades estabelecidas no Memorial Descritivo e na Planilha de Orçamento Sintético, promovendo sua substituição quando necessário.

5.13. - Local da prestação dos serviços:

5.13.1. - Os serviços serão prestados no seguinte endereço: Praça localizada na Rua Marechal Castelo Branco e Rua Ruy Barbosa.

5.13.2. - Especificação da garantia do serviço (art. 40, §1º, inciso III, da Lei nº. 14.133, de 2021).

5.14. - O prazo de garantia contratual dos serviços, complementar à garantia legal, será de, no mínimo 01 (um) ano, contado a partir do primeiro dia útil subsequente à data do recebimento definitivo do objeto.

5.14.1. - O prazo de garantia contratual dos serviços é aquele estabelecido na Lei nº. 8.078, de 11 de setembro de 1990 (Código de Defesa do Consumidor).

5.15. - Informações relevantes para o dimensionamento da proposta:

5.15.1. - A interessada deverá analisar cuidadosamente o Projeto Básico para dimensionar sua Proposta, não cabendo futuros questionamentos.

5.16. - Procedimentos de transição e finalização do contrato:

5.16.1. - Não serão necessários procedimentos de transição e finalização do contrato devido às características do objeto.

6. - MODELO DE GESTÃO E FISCALIZAÇÃO DO CONTRATO (ART. 6º, XXIII, ALÍNEA "F" DA LEI Nº 14.133/21):

6.1. - A execução das obrigações contratuais será fiscalizada por no mínimo 01 (um) servidor ou mais, doravante denominado Fiscal Técnico, e 02 (dois) servidores, doravante denominado Fiscal Administrativo, designados por Portaria pela Autoridade, para exercerem como representantes desta Secretaria, toda e qualquer ação de orientação geral, observando-se o exato cumprimento de todas as cláusulas e condições decorrentes deste Projeto, e do contrato, determinando o que for necessário à regularização das falhas observadas, conforme prevê o art. 117, da Lei nº. 14.133/2021.

6.2. - A nomeação de servidor para a execução das atividades de fiscal de contrato e gestor do contrato, nos termos do art. 109, incisos III e VI, da Lei Complementar nº 053/2001 e art. 116, incisos I e IV da Lei nº. 8.112, de 11 de dezembro de 1990, constitui obrigação inerente à atividade do servidor público, notadamente o dever de exercer com zelo e dedicação as atribuições legais e regulamentares essenciais ao cargo.

6.3. - De acordo com os §§ 1º, 1º e 3º, do art. 117, da Lei nº. 14.133/2021, o fiscal do contrato anotará em registro próprio todas as ocorrências relacionadas à execução do contrato, determinando o que for necessário para a regularização das faltas ou dos defeitos observados; informará a seus superiores, em tempo hábil para a adoção das medidas convenientes, a situação que demandar decisão ou providência que ultrapasse sua competência.

6.4. - O Gestor e o(s) fiscal(is) do contrato, no que couber, serão auxiliados pelos órgãos de assessoramento jurídico (PGE) e de controle interno (CGE) da Administração vinculados ao órgão demandante, que deverão dirimir dúvidas e subsidiá-lo com informações relevantes para prevenir riscos na execução do contrato.

6.5 - O contrato deverá ser executado fielmente pelas partes, de acordo com as cláusulas avençadas e as normas da Lei nº. 14.133, de 2021, e cada parte responderá pelas consequências de sua inexecução total ou parcial.



Praça Coronel João Sá,
665, Centro, CEP: 48.660-000
Chorrochó - Bahia
Email: pmchorrocho@gmail.com



ESTADO DA BAHIA
PREFEITURA MUNICIPAL DE CHORROCHÓ
CNPJ: 13.915.665/0001-77

6.6 - Em caso de impedimento, ordem de paralisação ou suspensão do contrato, o cronograma de execução será prorrogado automaticamente pelo tempo correspondente, anotadas tais circunstâncias mediante simples apostila.

6.7. - As comunicações entre o Município de Chorrochó-BA e a contratada devem ser realizadas por escrito sempre que o ato exigir tal formalidade, admitindo-se o uso de mensagem eletrônica para esse fim.

6.8. - O Município de Chorrochó-BA poderá convocar representante da empresa para adoção de providências que devam ser cumpridas de imediato.

6.9. - Após a assinatura do contrato ou instrumento equivalente, o Município de Chorrochó-BA, poderá convocar o representante da empresa contratada para reunião inicial para apresentação do plano de fiscalização, que conterà informações acerca das obrigações contratuais, dos mecanismos de fiscalização, das estratégias para execução do objeto, do plano complementar de execução da contratada, quando houver, do método de aferição dos resultados e das sanções aplicáveis, dentre outros.

6.10. **Fiscalização**

6.10.1. - A execução do contrato deverá ser acompanhada e fiscalizada pelo(s) fiscal(is) do contrato, ou pelos respectivos substitutos (Lei nº. 14.133, de 2021, art. 117, caput).

6.11. - **Fiscalização Técnica**

6.11.1. - Consiste no acompanhamento de contrato com o objetivo de avaliar a execução de objeto em moldes previstos para contratação e, se for o caso, aferir se a quantidade, qualidade, tempo e modo da prestação ou execução do objeto estão compatíveis com os indicadores estipulados no Edital, para efeito de pagamento conforme o resultado pretendido pela Administração Pública, bem como acompanhamento de aspectos técnicos e administrativos de contratos com regime de dedicação exclusiva de mão de obra quanto às obrigações previdenciárias, fiscais e trabalhistas, bem como quanto às providências tempestivas em casos de inadimplemento.

6.11.2. - Caberá ao fiscal técnico do contrato, e, nos seus afastamentos e impedimentos legais, ao substituto em especial:

- a) prestar apoio técnico e operacional ao gestor do contrato, subsidiando-o de informações pertinentes às suas competências;
- b) verificar a manutenção de condições de habilitação da Contratada;
- c) examinar a regularidade no recolhimento das contribuições fiscal, trabalhista e previdenciária e, em caso de descumprimento, observar as regras que disciplinam a matéria;
- d) anotar todas as ocorrências relacionadas à execução do contrato, determinando o que for necessário para a regularização das faltas ou dos defeitos observados;
- e) notificar a Contratada tão logo surja defeito ou incorreção, para que efetue os reparos necessários, os quais devem ser realizados sem ônus para a Administração; assim como corrigir qualquer inexistência ou irregularidade constatada em desacordo com a execução do contrato, determinando prazo para correção;
- f) informar ao gestor do contrato, em tempo hábil, a situação que demandar decisão ou adoção de medidas que ultrapassem sua competência, para que adote as medidas necessárias e saneadoras, se for o caso;
- g) comunicar imediatamente ao superior imediato, para comunicação ao gestor administrativo do contrato, quaisquer ocorrências que possam inviabilizar a execução do contrato nas datas aprezadas;
- h) fiscalizar a execução do contrato, para que sejam cumpridas todas as condições estabelecidas na avença, de modo a assegurar os melhores resultados para Administração, com livre acesso ao local das obras para obtenção de quaisquer esclarecimentos julgados necessários a boa execução dos serviços;



Praça Coronel João Sá,
665, Centro, CEP: 48.660-000
Chorrochó - Bahia
Email: pmchorrocho@gmail.com



ESTADO DA BAHIA
PREFEITURA MUNICIPAL DE CHORROCHÓ
CNPJ: 13.915.665/0001-77

- i) comunicar ao gestor do contrato, no prazo estabelecido nos termos no inciso VII do art. 19 do Decreto Estadual nº. 31.408/2021, o término do contrato sob sua responsabilidade, no caso de nova contratação ou prorrogação, e
- j) atestar faturas e as notas fiscais e as documentações exigidas para o pagamento, e após o ateste, encaminhar ao gestor de contrato para ratificação.
- k) o ateste equivocado quanto à qualidade e condições de entrega do produto ou prestação do serviço, bem como a emissão do atestado de realização dos serviços definitivos, constitui ato passivo de responsabilização do servidor.

6.11.2. - A Fiscalização terá poderes para agir e decidir perante a Contratada, inclusive rejeitando serviços que estiverem em desacordo com o Contrato, com as Normas Técnicas da ABNT e com a melhor técnica consagrada pelo uso, obrigando-se desde já a Contratada a assegurar e facilitar o acesso da Fiscalização, aos serviços, e a todos os elementos que forem necessários ao desempenho de sua função.

6.11.3. - Promover a fiscalização técnica, para que os serviços prestados obedeçam, rigorosamente, aos preceitos dispostos na Norma Regulamentadora nº 4 - NR 4, que regula os Serviços Especializados em Engenharia de Segurança e em Medicina do Trabalho, para trabalhos desta natureza, utilizando-se de equipamentos e ferramentas adequados.

6.11.4. - Todos os processos construtivos, serviços e materiais deverão atender às seguintes premissas: a) estabilidade estrutural; b) durabilidade e estanqueidade igual ou superior aos processos convencionais; c) execução de regularização de base em condições perfeitas para a aplicação de materiais de acabamento; d) utilização de materiais de 1ª qualidade e mão-de-obra especializada; e, e) normas de segurança.

6.11.5. - O contrato poderá ser modificado, a qualquer tempo a critério exclusivo da Contratante, que de comum acordo com os autores deste projeto fixará as implicações e acertos decorrentes, visando à continuidade dos serviços.

- a) toda e qualquer alteração dos serviços deverá ser solicitada formalmente e devidamente justificada para ser analisada, podendo posteriormente ser autorizada pela fiscalização;
- b) modificações no projeto ou colocação de materiais de fornecedores não especificados poderão ou não ser aceitas, mediante prévia consulta aos projetistas;

6.11.6. - As relações mútuas entre o Contratante e a Contratada serão mantidas por intermédio do Fiscal de Contrato da Secretaria Demandante, e o preposto da Contratada.

6.11.7. - À Fiscalização é assegurado o direito de ordenar a suspensão das obras e serviços, sem prejuízo das penalidades a que ficar sujeito a Contratada e sem que esta tenha direito a qualquer indenização, no caso de não ser atendida, dentro de 48 (quarenta e oito) horas, a contar da entrega da Ordem de Serviço correspondente, qualquer reclamação sobre defeito essencial em serviço executado ou material posto na obra.

6.11.8. - Aferir os serviços executados para devido atesto das medições MENSALMENTE conforme previsto no cronograma físico financeiro;

6.11.9. - Assegurar que todas as etapas previstas neste projeto para execução da obra estejam seguindo rigorosamente as normas técnicas vigentes e anexos do Projeto Básico, visando a garantia de uma boa execução dos serviços.

6.11.10. - Assegurar que os equipamentos e mão de obra estão sendo utilizados, conforme previstos nas composições unitárias de preço deste projeto, visando o total atendimento as produções ali previstas para execução de cada serviço constante, para que a obra possa ser executada em total acordo com os critérios aqui estabelecidos.

6.11.11. - A conformidade do material/técnica/equipamento a ser utilizado na execução dos serviços deverá ser verificada juntamente com o documento da Contratada que contenha a relação detalhada dos mesmos, de acordo com o estabelecido neste Termo de Referência, informando as respectivas quantidades e especificações técnicas, tais como: marca, qualidade e forma de uso.



Praça Coronel João Sá,
665, Centro, CEP: 48.660-000
Chorrochó - Bahia
Email: pmchorrocho@gmail.com



ESTADO DA BAHIA
PREFEITURA MUNICIPAL DE CHORROCHÓ
CNPJ: 13.915.665/0001-77

6.11.12. - As atividades de gestão e fiscalização da execução contratual devem ser realizadas de forma preventiva, rotineira e sistemática, podendo ser exercidas por servidores, equipe de fiscalização ou único servidor, desde que, no exercício dessas atribuições, fique assegurada a distinção dessas atividades e, em razão do volume de trabalho, não comprometa o desempenho de todas as ações relacionadas à Gestão do Contrato.

6.11.13. - No caso de obras, cumpre, ainda, à fiscalização, solicitar, mensalmente, por amostragem, que a Contratada apresente os documentos comprobatórios das obrigações trabalhistas e previdenciárias dos empregados alocados na execução da obra, em especial, quanto:

- a) ao pagamento de salários, adicionais, horas extras, repouso semanal remunerado e décimo terceiro salário;
- b) à concessão de férias remuneradas e pagamento do respectivo adicional;
- c) à concessão do auxílio-transporte, auxílio-alimentação e auxílio-saúde, quando for devido;
- d) aos depósitos do FGTS; e
- e) ao pagamento de obrigações trabalhistas e previdenciárias dos empregados dispensados até a data da extinção do contrato.
- f) solicitar, por amostragem, aos empregados da Contratada, que verifiquem se as contribuições previdenciárias e do FGTS estão ou não sendo recolhidas em seus nomes, por meio da apresentação de extratos, de forma que todos os empregados tenham tido seus extratos avaliados ao final de um ano da contratação, o que não impedirá que a análise de extratos possa ser realizada mais de uma vez em relação a um mesmo empregado;
- g) oficiar os órgãos responsáveis pela fiscalização em caso de indício de irregularidade no cumprimento das obrigações trabalhistas, previdenciárias e para com o FGTS;
- h) somente autorizar a subcontratação se as obrigações estabelecidas na Instrução Normativa SEGES/MP nº 6, de 6 de julho de 2018 forem expressamente aceitas pela subcontratada.

6.11.14. - A fiscalização de que trata esta cláusula não exclui nem reduz a responsabilidade da Contratada, inclusive perante terceiros, por qualquer irregularidade, ainda que resultante de imperfeições técnicas, vícios redibitórios, ou emprego de material inadequado ou de qualidade inferior e, na ocorrência desta, não implica corresponsabilidade da Contratante ou de seus agentes, gestores e fiscais, de conformidade com o art. 120, da Lei nº. 14.133/2021.

6.11.15. - O fiscal designado não deverá ter exercido a função de Agente de Contratação na licitação que tenha antecedido o contrato, a fim de preservar a segregação de funções (TCU, acórdão 1375/2015 - Plenário e, TCU, acórdão 2146/2011, Segunda Câmara).

6.11.16. - A designação do fiscal deverá levar em conta potenciais conflitos de interesse, que possam ameaçar a qualidade da atividade a ser desenvolvida. (Acórdão TCU 3083/2010 - Plenário).

6.11.17. - O fiscal técnico do contrato acompanhará a execução do contrato, para que sejam cumpridas todas as condições estabelecidas no contrato, de modo a assegurar os melhores resultados para a Administração.

6.11.18. - O fiscal técnico do contrato anotar no histórico de gerenciamento do contrato todas as ocorrências relacionadas à execução do contrato, com a descrição do que for necessário para a regularização das faltas ou dos defeitos observados.

6.11.19. - Identificada qualquer inexecução ou irregularidade, o fiscal técnico do contrato emitirá notificações para a correção da execução do contrato, determinando prazo para a correção.

6.11.20. - O fiscal técnico do contrato informará ao gestor do contrato, em tempo hábil, a situação que demandar decisão ou adoção de medidas que ultrapassem sua competência, para que adote as medidas necessárias e saneadoras, se for o caso.



Praça Coronel João Sá,
665, Centro, CEP: 48.660-000
Chorrochó - Bahia
Email: pmchorrocho@gmail.com



ESTADO DA BAHIA
PREFEITURA MUNICIPAL DE CHORROCHÓ
CNPJ: 13.915.665/0001-77

6.11.21. - No caso de ocorrências que possam inviabilizar a execução do contrato nas datas apazadas, o fiscal técnico do contrato comunicará o fato imediatamente ao gestor do contrato.

6.11.22. - O fiscal técnico do contrato comunicará ao gestor do contrato, em tempo hábil, o término do contrato sob sua responsabilidade, com vistas à tempestiva renovação ou à prorrogação contratual.

6.12. - **Fiscalização Administrativa**

6.12.1. - A gestão do contrato será exercida duplamente, em acompanhamento das obrigações contratuais, que envolvam prorrogação, alteração, reequilíbrio, eventual aplicação de sanções, extinção dos contratos; e acerca dos aspectos que envolvam preparo e acompanhamento de medição e pagamentos, dentre outros; ou seja, é coordenação de atividades relacionadas tanto à fiscalização técnica e administrativa, bem como de atos preparatórios para instrução processual e para encaminhamento de documentação pertinente ao setor de contratos, pagamentos e assessoramento especializado, para formalização dos respectivos procedimentos.

6.12.2. - O acompanhamento dos aspectos administrativos contratuais quanto às obrigações previdenciárias, fiscais e trabalhistas e quanto ao controle do contrato administrativo no que se refere a regularidade fiscal e trabalhista, Verificações de ocorrências (Cumprimento das obrigações contratuais, Obediência aos prazos estabelecidos, Entrega dos documentos obrigatórios, elaboração e encaminhamento de relatório mensal das atividades, prestação dos serviços com a qualidade esperada, Informação ou comunicação de situações a que estava obrigado), notificação extrajudicial, suspensão do contrato, necessidade de rescisão, alterações Contratuais, percentual em relação ao valor do contrato, necessidade de reajustes, revisões, reparações e a providências tempestivas nas hipóteses de inadimplemento.

6.12.3. - Caberá ao fiscal técnico do contrato e, nos seus afastamentos e seus impedimentos legais, ao seu substituto, em especial:

- a) Prestar apoio técnico e operacional ao gestor do contrato, com a realização das tarefas
- b) Relacionadas ao controle dos prazos relacionados ao contrato e à formalização de apostilamentos e de termos aditivos, ao acompanhamento do empenho e do pagamento e ao acompanhamento de garantias e glosas;
- c) Verificar a manutenção das condições de habilitação da contratada, com a solicitação dos documentos comprobatórios pertinentes, caso necessário;
- d) Examinar a regularidade no recolhimento das contribuições fiscais, trabalhistas e previdenciárias;
- e) Atuar tempestivamente na solução de eventuais problemas relacionados ao descumprimento das obrigações contratuais e reportar ao gestor do contrato para que tome as providências cabíveis, quando ultrapassar a sua competência;
- f) Participar da atualização do relatório de riscos durante a fase de gestão do contrato, em conjunto com o fiscal técnico e com o setorial;
- g) Auxiliar o gestor do contrato com as informações necessárias, na elaboração do documento comprobatório da avaliação realizada na fiscalização do cumprimento de obrigações assumidas pelo contratado; e
- h) Realizar o recebimento provisório do objeto do contrato, mediante termo detalhado que comprove o cumprimento das exigências de caráter administrativo.

6.13. - **Preposto**

6.13.1. - A Contratada designará formalmente o preposto da empresa, antes do início da prestação dos serviços, indicando no instrumento os poderes e deveres em relação à execução do objeto contratado.

6.13.2. - A Contratada deverá manter preposto da empresa no local da execução do objeto durante o período de execução do objeto.



Praça Coronel João Sá,
665, Centro, CEP: 48.660-000
Chorrochó - Bahia
Email: pmchorrocho@gmail.com



ESTADO DA BAHIA
PREFEITURA MUNICIPAL DE CHORROCHÓ
CNPJ: 13.915.665/0001-77

6.13.3. - A Contratante poderá recusar, desde que justificadamente, a indicação ou a manutenção do preposto da empresa, hipótese em que a Contratada designará outro para o exercício da atividade.

6.14. - **Gestor do Contrato**

6.14.1. - Será Gestor de Contrato o Sr. **UILDE IRLÁ DE OLIVEIRA**, Prefeito Municipal de Chorrochó-BA.

6.14.1. - O(A) gestor(a) do contrato coordenará a atualização do processo de acompanhamento e fiscalização do contrato contendo todos os registros formais da execução no histórico de gerenciamento do contrato, a exemplo da ordem de serviço, do registro de ocorrências, das alterações e das prorrogações contratuais, elaborando relatório com vistas à verificação da necessidade de adequações do contrato para fins de atendimento da finalidade da administração.

6.14.2. - O(A) gestor(a) do contrato acompanhará os registros realizados pelos fiscais do contrato, de todas as ocorrências relacionadas à execução do contrato e as medidas adotadas, informando, se for o caso, à autoridade superior àquelas que ultrapassarem a sua competência.

6.14.3. - O(A) gestor(a) do contrato acompanhará a manutenção das condições de habilitação da contratada, para fins de empenho de despesa e pagamento, e anotará os problemas que obstem o fluxo normal da liquidação e do pagamento da despesa no relatório de riscos eventuais.

6.14.4. - O(A) gestor(a) do contrato emitirá documento comprobatório da avaliação realizada pelos fiscais técnico, administrativo e setorial quanto ao cumprimento de obrigações assumidas pelo contratado, com menção ao seu desempenho na execução contratual, baseado nos indicadores objetivamente definidos e aferidos, e a eventuais penalidades aplicadas, devendo constar do cadastro de atesto de cumprimento de obrigações.

6.14.5. - O(A) gestor(a) do contrato tomará providências para a formalização de processo administrativo de responsabilização para fins de aplicação de sanções, a ser conduzido pela comissão de que trata o art. 158 da Lei nº. 14.133, de 2021, ou pelo agente ou pelo setor com competência para tal, conforme o caso.

6.14.6. - O(A) gestor(a) do contrato deverá elaborar relatório final com informações sobre a consecução dos objetivos que tenham justificado a contratação e eventuais condutas a serem adotadas para o aprimoramento das atividades da Administração.

6.14.7. - O(A) gestor(a) do contrato deverá enviar a documentação pertinente ao setor de contratos para a formalização dos procedimentos de liquidação e pagamento, no valor dimensionado pela fiscalização e gestão nos termos do contrato.

6.14.8. - Caberá ao gestor do contrato (fiscalização administrativo), e, nos seus afastamentos e impedimentos legais, ao seu substituto, em especial:

- a) Coordenar as atividades relacionadas à fiscalização;
- b) Emitir decisão sobre todas as solicitações e reclamações relacionadas à execução de contratos, no prazo de até 01 (um) mês, contados da instrução de requerimento, ressalvados requerimentos manifestamente impertinentes, meramente protelatórios ou de nenhum interesse para boa execução de contratos;
- c) Acompanhar registros realizados por fiscais técnicos do contrato ou de terceiros contratados, de todas as ocorrências relacionadas à execução de contrato e às medidas adotadas, informando, se for o caso, à autoridade superior àquelas que ultrapassarem a sua competência;
- d) Acompanhar a manutenção de condições de habilitação de contratadas, para efeito de continuidade de contratações;
- e) Manter atualizado o processo de acompanhamento e fiscalização de contratos contendo todos os registros formais de execução em histórico de gerenciamento de contratos, a exemplo da ordem de serviço, do registro de ocorrências, das alterações e das prorrogações contratuais, elaborando relatório com vistas à necessidade ou não de eventuais adequação ao contrato para que atenda a finalidade da Administração;



Praça Coronel João Sá,
665, Centro, CEP: 48.660-000
Chorrochó - Bahia
Email: pmchorrocho@gmail.com



ESTADO DA BAHIA
PREFEITURA MUNICIPAL DE CHORROCHÓ
CNPJ: 13.915.665/0001-77

- f) Observar os termos do item 21 deste Projeto básico, para ao final de cada etapa da execução contratual, conforme previsto no cronograma físico-financeiro, acompanhar, promover o que couber dentro das atribuições de gestão administrativas, demandas relativas à medição prévia dos serviços executados no período, para aferição do gestor do contrato / administrativo designado, e emissão do competente atestado da fiscalização / fiscal técnico, dentre outros documentos pertinentes ao pagamento.
- g) Coordenar os atos preparatórios para instrução processual e ao envio da documentação pertinente ao setor de responsável pela formalização de procedimentos de que dispõe o inciso I do art. 18 deste decreto;
- h) Estabelecer prazo razoável para comunicar à autoridade competente o término de contratos, em caso de nova contratação ou prorrogação, visando à solução de continuidade; e
- i) Constituir relatório final, de que trata a alínea "d" do inciso VI do § 3º do art. 174 da Lei nº. 14.133, de 2021, com as informações obtidas durante a execução do contrato, como forma de aprimoramento de atividades da Administração.

7. - CRITÉRIOS DE MEDIÇÃO E PAGAMENTO (ART. 6º, XXIII, ALÍNEA "G" DA LEI Nº. 14.133/21):

7.1. - A Contratada terá o prazo de até 10 (dez) dias corridos para providenciar a abertura de conta corrente para recebimento financeiro referente a obra, a contar da assinatura do contrato.

7.2. - A Contratada encaminhará ao contratante a relação dos serviços executados, sendo que o valor de cada medição será apurado com base nas quantidades de serviços executados no período e a aplicação dos preços unitários registrados no Contrato, em conformidade com o cronograma apresentado inicialmente.

7.3. - Ao final de cada etapa da execução contratual, conforme previsto no Cronograma Físico-Financeiro, a Contratada apresentará a medição prévia dos serviços executados no período, através de planilha e memória de cálculo detalhada e relatório fotográfico, encaminhada devidamente datadas e assinadas, para aferição do gestor do contrato / administrativo, e emissão do competente Atestado da fiscalização / Fiscal Técnico.

- a) a primeira medição será realizada depois de transcorrido 30 (trinta) dias da expedição da Ordem de Serviço, e a última medição, após a conclusão do serviço ou obra.
- b) uma etapa será considerada efetivamente concluída quando os serviços previstos para aquela etapa, no Cronograma Físico-Financeiro, estiverem executados em sua totalidade.

7.4. - As medições apresentadas deverão conter as memórias de cálculo, as autorizações para a execução dos serviços, os croquis e o relatório fotográfico apresentando fotos do local, antes, durante e depois de cada intervenção, em conformidade com os critérios elencados abaixo.

7.5. - Apresentar, ainda, os laudos do controle tecnológico elaborados pelos laboratórios contratados acompanhados das respectivas anotações de responsabilidade técnica dos responsáveis pelas executantes atestando a qualidade e cumprimento dos parâmetros definidos nos projetos. Critérios para a elaboração do relatório fotográfico.

7.6. - Nos contratos de obras e serviços de engenharia, sempre que compatível com o regime de execução, a medição será mensal, conforme disposto no art. 92, §5º, da Lei nº. 14.133/2021.

7.7. - Caso não haja serviços a medir e a obra não esteja paralisada, a Contratada deverá apresentar medição obrigatoriamente a cada 30 (trinta) dias, deverá ser apresentado medição "Zero".

7.8. - Entre duas medições não poderá decorrer menos de 30 (trinta) dias, exceto para a primeira medição e a última medição (medição final).

7.9. - No dever de pagamento pela Administração, deverá ser observada a ordem cronológica para cada fonte diferenciada de recursos, conforme art. 141, da Lei nº. 14.133/2021.



Praça Coronel João Sá,
665, Centro, CEP: 48.660-000
Chorrochó - Bahia
Email: pmchorrocho@gmail.com



ESTADO DA BAHIA
PREFEITURA MUNICIPAL DE CHORROCHÓ
CNPJ: 13.915.665/0001-77

- 7.10. - A ordem cronológica referida no item acima, poderá ser alterada, mediante prévia justificativa da autoridade competente e posterior comunicação ao órgão de controle interno da Administração e ao tribunal de contas competente, nas hipóteses do § 1º, do art. 141 da Lei nº. 14.133/2021.
- 7.11. - No caso de prorrogação regular da execução das etapas, deverá ser refeito e aprovado o novo Cronograma Físico-Financeiro da Contratada, prevalecendo em real vigente nas novas datas previstas para a execução do objeto contratado.
- 7.12. - No caso de erro na fatura que for apresentada será devolvida à Contratada para retificação e reapresentação, ficando o prazo estipulado "para pagamento de até 30 (trinta) dias" prorrogado até a apresentação da medição corrigida. Nesta hipótese, o prazo para pagamento iniciar-se-á após a regularização da situação e reapresentação da fatura corrigida não acarretando qualquer ônus para o Município de Chorrochó-BA.
- 7.13. - O pagamento referente a cada medição será liberado mediante comprovação, pela Contratada, da regularidade fiscal e trabalhista, devendo ser apresentado juntamente com a Fatura, a Nota Fiscal e o documento comprobatório de regularidade do contribuinte para com o recolhimento das contribuições devidas à Previdência Social e a outras entidades de fundos arrecadados pela RFB, ou seja, a Certidão Negativa de Débitos – Previdenciários e Trabalhista, em conformidade com o disposto nos artigos 405 e 406 do IN nº 971/09 da Receita Federal do Brasil.
- 7.14. - Sendo constatada qualquer irregularidade em relação à situação cadastral da Contratada, esta será formalmente comunicada de sua situação irregular, para que apresente justificativa e comprovação de regularidade.
- 7.15. - Ao ser liberada para pagamento a última parcela prevista no cronograma físico-financeiro, o (s) fiscal (is) da obra ou serviços de engenharia, encaminhará ao Gestor do Contrato, o Termo de Recebimento Provisório.
- 7.16. - O pagamento da última parcela da obra ou serviço ficará condicionada à juntada de cópia do Termo de Recebimento Provisório aos respectivos autos do contrato.
- 7.17. - Quaisquer alterações nos dados bancários deverão ser comunicadas ao Município de Chorrochó, com encaminhamento ao setor contábil municipal, por meio de carta ou e-mail, ficando sob inteira responsabilidade do contratado os prejuízos decorrentes de pagamentos incorretos devido à falta de informação.
- 7.18. - Caso haja aplicação de multa, o valor será descontado de qualquer fatura ou crédito existente no Município de Chorrochó-BA em favor da Contratada; Caso o mesmo seja superior ao crédito eventualmente existente, a diferença será cobrada administrativamente ou judicialmente, se necessário.
- 7.19. - O pagamento efetuado pelo Estado de Roraima não isenta o contratado de suas obrigações e responsabilidades assumidas.
- 7.20. - Será efetuada a retenção ou glosa no pagamento, proporcional à irregularidade verificada, sem prejuízo das sanções cabíveis, caso se constate que a Contratada:
- a) não produziu os resultados acordados;
 - b) deixou de executar as atividades contratadas, ou não as executou com a qualidade mínima exigida;
 - c) deixou de utilizar os materiais e recursos humanos exigidos para a execução do serviço, ou utilizou-os com qualidade ou quantidade inferior à demandada.
- 7.21. - A utilização do IMR não impede a aplicação concomitante de outros mecanismos para a avaliação da prestação dos serviços.
- 7.22. - Será considerada data do pagamento o dia em que constar como emitida a ordem bancária para pagamento.



Praça Coronel João Sá,
665, Centro, CEP: 48.660-000
Chorrochó - Bahia
Email: pmchorrocho@gmail.com



ESTADO DA BAHIA
PREFEITURA MUNICIPAL DE CHORROCHÓ
CNPJ: 13.915.665/0001-77

7.23. - Constatando-se, a situação de irregularidade da Contratada e verificada a ausência da manutenção das condições de habilitação exigidas no edital, será providenciada sua notificação, por escrito, para que, no prazo de 5 (cinco) dias úteis, regularize sua situação ou, no mesmo prazo, apresente sua defesa. O prazo poderá ser prorrogado uma vez, por igual período, a critério da Contratante.

7.24. - Previamente à emissão de nota de empenho e a cada pagamento, a Administração deverá realizar consulta para identificar possível suspensão temporária de participação em licitação, no âmbito do órgão ou entidade, proibição de contratar com o Poder Público, bem como ocorrências impeditivas indiretas.

7.25. - Não havendo regularização ou sendo a defesa considerada improcedente, a Contratante deverá comunicar aos órgãos responsáveis pela fiscalização da regularidade fiscal quanto à inadimplência da Contratada, bem como quanto à existência de pagamento a ser efetuado, para que sejam acionados os meios pertinentes e necessários para garantir o recebimento de seus créditos.

7.26. - Persistindo a irregularidade, a Contratante deverá adotar as medidas necessárias à rescisão contratual nos autos do processo administrativo correspondente, assegurada à Contratada a ampla defesa. Havendo a efetiva execução do objeto, os pagamentos serão realizados normalmente, até que se decida pela rescisão do contrato, caso a Contratada não regularize sua situação fiscal.

7.27. - Quando do pagamento será efetuada a retenção tributária prevista na legislação aplicável.

7.28. - No caso de obras, caso não seja apresentada a documentação comprobatória do cumprimento das obrigações de que trata a IN SEGES/MP nº 6, de 2018, a Contratante comunicará o fato à Contratada e reterá o pagamento da fatura mensal, em valor proporcional ao inadimplemento, até que a situação seja regularizada.

7.29. - Na hipótese prevista no subitem anterior, não havendo quitação das obrigações por parte da Contratada no prazo de quinze dias, a Contratante poderá efetuar o pagamento das obrigações diretamente aos empregados da Contratada que tenham participado da execução dos serviços objeto do contrato.

7.30. - Não será permitido pagamento antecipado, parcial ou total, relativo a parcelas contratuais vinculadas ao fornecimento de bens, à execução de obras ou à prestação de serviços, conforme art. 145, da Lei Nº 14.133/2021.

7.31. - **DO RECEBIMENTO DO OBJETO:**

7.31.1. - Após concluídos os serviços, serão recebidos provisoriamente, pela Fiscalização do contrato, em estreita conformidade com as condições estabelecidas neste Termo de Referência, mediante termo detalhado, quando verificado o cumprimento das exigências de caráter técnico, conforme alínea "a", I, do art. 140, da Lei nº. 14.133/2021.

- a) No prazo de até **30 (trinta) dias**, a partir do recebimento dos documentos da Contratada, o fiscal do contrato ou a equipe de fiscalização deverá elaborar Relatório Circunstanciado em consonância com suas atribuições, e encaminhá-lo ao superior imediato;
- b) Assinado o **Termo de Recebimento Provisório**, o departamento demandante (PREFEITURA MUNICIPAL DE CHORROCHÓ-BA/SECRETARIA MUNICIPAL DE OBRAS E SERVIÇOS PÚBLICOS), providenciará, no prazo de até **30 (trinta) dias**, a constituição de Comissão de servidores designados para efetuar o recebimento definitivo, após o decurso do prazo de observação, mediante Termo circunstanciado que ateste a adequação do objeto aos termos deste Projeto e Contratual;
- c) O prazo para observação a que se refere a alínea anterior **não poderá ser inferior a 30 (trinta) dias, nem superior a 60 (sessenta) dias**, salvo em caso excepcionais, devidamente justificado e previsto no Edital;



Praça Coronel João Sá,
665, Centro, CEP: 48.660-000
Chorrochó - Bahia
Email: pmchorrocho@gmail.com



ESTADO DA BAHIA
PREFEITURA MUNICIPAL DE CHORROCHÓ
CNPJ: 13.915.665/0001-77

- d) Quando a fiscalização técnica for exercida por um único servidor, o relatório circunstanciado deverá conter o registro, a análise e a conclusão acerca das ocorrências na execução do contrato, em relação à fiscalização técnica e administrativa e demais documentos que julgar necessários, devendo encaminhá-los ao gestor do contrato para recebimento definitivo.
- e) Será considerado como ocorrido o recebimento provisório com a entrega do relatório circunstanciado ou, em havendo mais de um a ser feito, com a entrega do último.

7.31.2. - O não cumprimento das disposições constantes nos Itens 7.31.1, poderá ensejar a abertura de processo administrativo para apurar a responsabilidade dos servidores designados e aplicação das penalidades contidas no art. 121 da Lei Complementar nº. 053/2001 e art. 127 da Lei nº. 8.112/1990.

7.31.3. - Os serviços poderão ser rejeitados, no todo ou em parte, quando em desacordo com as especificações constantes neste Termo de Referência e na proposta, devendo ser corrigidos/refeitos/substituídos no prazo fixado pelo fiscal do contrato, às custas da Contratada, sem prejuízo da aplicação de penalidades, nos termos do § 1º, art. 140, da Lei nº 14.133/2021.

7.31.4. - O recebimento provisório ou definitivo não excluirá a responsabilidade civil pela solidez e pela segurança da obra ou serviço nem a responsabilidade ético-profissional pela perfeita execução do contrato, nos limites estabelecidos pela lei ou pelo contrato, conforme disposto no § 2º, art. 140, da Lei nº. 14.133/2021.

7.31.5. - Em se tratando de obra, o recebimento definitivo pela Administração não eximirá o contratado, pelo prazo mínimo de 5 (cinco) anos, no que tange a responsabilidade objetiva pela solidez e pela segurança dos materiais e dos serviços executados e pela funcionalidade da obra, em caso de incorreções identificadas, o contratado ficará responsável pela reparação, correção, e, reconstrução necessárias, de acordo com o art. 140, § 6º, da Lei nº. 14.133/2021.

7.31.6. - Ao final de cada etapa da execução contratual, conforme previsto no Cronograma Físico-Financeiro, o Contratado apresentará a medição prévia dos serviços executados no período, por meio de planilha e memória de cálculo detalhada.

7.31.7. - Uma etapa será considerada efetivamente concluída quando os serviços previstos para aquela etapa, no Cronograma Físico-Financeiro, estiverem executados em sua totalidade.

7.32. - DA MEDIÇÃO:

7.32.1. - Ao final de cada etapa da execução contratual, conforme previsto no Cronograma Físico-Financeiro, o Contratado apresentará a medição prévia dos serviços executados no período, por meio de planilha e memória de cálculo detalhada.

7.32.2. - Uma etapa será considerada efetivamente concluída quando as obras e os serviços previstos para aquela etapa especificada no Cronograma Físico-Financeiro, estiverem executados em sua totalidade.

7.32.3. - O contratado também apresentará, a cada medição, os documentos comprobatórios da procedência legal dos produtos e subprodutos florestais utilizados naquela etapa da execução contratual, quando for o caso.

7.33. - DO RECEBIMENTO:

7.33.1. - Os serviços serão recebidos provisoriamente, no prazo de 30 (trinta) dias, pelos fiscais técnico e administrativo, mediante termos detalhados, quando verificado o cumprimento das exigências de caráter técnico e administrativo. (Art. 140, I, a, da Lei nº. 14.133).

7.33.2. - O prazo da disposição acima será contado do recebimento de comunicação de cobrança oriunda do contratado com a comprovação da prestação dos serviços a que se referem a parcela a ser paga.

7.33.3. - O fiscal técnico do contrato realizará o recebimento provisório do objeto do contrato mediante termo detalhado que comprove o cumprimento das exigências de caráter técnico.



Praça Coronel João Sá,
665, Centro, CEP: 48.660-000
Chorrochó - Bahia
Email: pmchorrocho@gmail.com



ESTADO DA BAHIA
PREFEITURA MUNICIPAL DE CHORROCHÓ
CNPJ: 13.915.665/0001-77

- 7.33.4. - O fiscal administrativo do contrato realizará o recebimento provisório do objeto do contrato mediante termo detalhado que comprove o cumprimento das exigências de caráter administrativo.
- 7.33.5. - O fiscal setorial do contrato, quando houver, realizará o recebimento provisório sob o ponto de vista técnico e administrativo.
- 7.33.6. - Para efeito de recebimento provisório, ao final de cada período de faturamento, o fiscal técnico do contrato irá apurar o resultado das avaliações da execução do objeto e, se for o caso, a análise do desempenho e qualidade da prestação dos serviços realizados em consonância com os indicadores previstos, que poderá resultar no redimensionamento de valores a serem pagos à contratada, registrando em relatório a ser encaminhado ao gestor do contrato.
- 7.33.7. - Será considerado como ocorrido o recebimento provisório com a entrega do termo detalhado ou, em havendo mais de um a ser feito, com a entrega do último.
- 7.33.8. - O Contratado fica obrigado a reparar, corrigir, remover, reconstruir ou substituir, às suas expensas, no todo ou em parte, o objeto em que se verificarem vícios, defeitos ou incorreções resultantes da execução ou materiais empregados, cabendo à fiscalização não atestar a última e/ou única medição de serviços até que sejam sanadas todas as eventuais pendências que possam vir a ser apontadas no Recebimento Provisório.
- 7.33.9. - A fiscalização não efetuará o ateste da última e/ou única medição de serviços até que sejam sanadas todas as eventuais pendências que possam vir a ser apontadas no Recebimento Provisório. (Art. 119 c/c art. 140 da Lei nº. 14133, de 2021)
- 7.33.10. - O recebimento provisório também ficará sujeito, quando cabível, à conclusão de todos os testes de campo e à entrega dos Manuais e Instruções exigíveis.
- 7.33.11. - Os serviços poderão ser rejeitados, no todo ou em parte, quando em desacordo com as especificações constantes neste Termo de Referência e na proposta, sem prejuízo da aplicação das penalidades.
- 7.33.12. - Quando a fiscalização for exercida por um único servidor, o Termo Detalhado deverá conter o registro, a análise e a conclusão acerca das ocorrências na execução do contrato, em relação à fiscalização técnica e administrativa e demais documentos que julgar necessários, devendo encaminhá-los ao gestor do contrato para recebimento definitivo.
- 7.33.13. - Os serviços serão recebidos definitivamente no prazo de 20 (vinte) dias, contados do recebimento provisório, por servidor ou comissão designada pela autoridade competente, após a verificação da qualidade e quantidade do serviço e consequente aceitação mediante termo detalhado, obedecendo os seguintes procedimentos:
- 7.33.14. - Emitir documento comprobatório da avaliação realizada pelos fiscais técnico, administrativo e setorial, quando houver, no cumprimento de obrigações assumidas pelo contratado, com menção ao seu desempenho na execução contratual, baseado em indicadores objetivamente definidos e aferidos, e a eventuais penalidades aplicadas, devendo constar do cadastro de atesto de cumprimento de obrigações.
- 7.33.15. - Realizar a análise dos relatórios e de toda a documentação apresentada pela fiscalização e, caso haja irregularidades que impeçam a liquidação e o pagamento da despesa, indicar as cláusulas contratuais pertinentes, solicitando à CONTRATADA, por escrito, as respectivas correções;
- 7.33.16. - Emitir Termo Detalhado para efeito de recebimento definitivo dos serviços prestados, com base nos relatórios e documentações apresentadas; e
- 7.33.17. - Comunicar a empresa para que emita a Nota Fiscal ou Fatura, com o valor exato dimensionado pela fiscalização.
- 7.33.18. - Enviar a documentação pertinente ao setor de contratos para a formalização dos procedimentos de liquidação e pagamento, no valor dimensionado pela fiscalização e gestão.





ESTADO DA BAHIA
PREFEITURA MUNICIPAL DE CHORROCHÓ
CNPJ: 13.915.665/0001-77

7.33.19. - No caso de controvérsia sobre a execução do objeto, quanto à dimensão, qualidade e quantidade, deverá ser observado o teor do art. 143 da Lei nº. 14.133, de 2021, comunicando-se à empresa para emissão de Nota Fiscal no que pertinente à parcela incontroversa da execução do objeto, para efeito de liquidação e pagamento.

7.33.20. - Nenhum prazo de recebimento ocorrerá enquanto pendente a solução, pelo contratado, de inconsistências verificadas na execução do objeto ou no instrumento de cobrança.

7.33.21. - O recebimento provisório ou definitivo não excluirá a responsabilidade civil pela solidez e pela segurança do serviço nem a responsabilidade ético-profissional pela perfeita execução do contrato.

7.34. - **DA LIQUIDACÃO:**

7.34.1. - Recebida a Nota Fiscal ou documento de cobrança equivalente, correrá o prazo de dez dias úteis para fins de liquidação, na forma desta seção, prorrogáveis por igual período, nos termos do art. 7º, §2º da Instrução Normativa SEGES/ME nº. 77/2022.

7.34.2. - Para fins de liquidação, o setor competente deve verificar se a Nota Fiscal ou instrumento de cobrança equivalente apresentada expressa os elementos necessários e essenciais do documento, tais como:

- a) O prazo de validade;
- b) A data da emissão;
- c) Os dados do contrato e do órgão contratante;
- d) O período respectivo de execução do contrato;
- e) O valor a pagar; e
- f) Eventual destaque do valor de retenções tributárias cabíveis.

7.34.3. - Havendo erro na apresentação da Nota Fiscal ou instrumento de cobrança equivalente, ou circunstância que impeça a liquidação da despesa, esta ficará sobrestada até que o contratado providencie as medidas saneadoras, reiniciando-se o prazo após a comprovação da regularização da situação, sem ônus à contratante;

7.34.4. - A Nota Fiscal ou Fatura deverá ser obrigatoriamente acompanhada da comprovação da regularidade fiscal, constatada por meio de consulta on-line ao SICAF ou, na impossibilidade de acesso ao referido Sistema, mediante consulta aos sítios eletrônicos oficiais ou à documentação mencionada no art. 68 da Lei nº. 14.133/2021.

7.34.5. - A Administração deverá realizar consulta ao SICAF para: a) verificar a manutenção das condições de habilitação exigidas no edital; b) identificar possível razão que impeça a participação em licitação, no âmbito do órgão ou entidade, proibição de contratar com o Poder Público, bem como ocorrências impeditivas indiretas (INSTRUÇÃO NORMATIVA Nº 3, DE 26 DE ABRIL DE 2018).

7.34.6. - Constatando-se, junto ao SICAF, a situação de irregularidade do contratado, será providenciada sua notificação, por escrito, para que, no prazo de 5 (cinco) dias úteis, regularize sua situação ou, no mesmo prazo, apresente sua defesa. O prazo poderá ser prorrogado uma vez, por igual período, a critério do contratante.

7.34.7. - Não havendo regularização ou sendo a defesa considerada improcedente, o contratante deverá comunicar aos órgãos responsáveis pela fiscalização da regularidade fiscal quanto à inadimplência do contratado, bem como quanto à existência de pagamento a ser efetuado, para que sejam acionados os meios pertinentes e necessários para garantir o recebimento de seus créditos.

7.34.8. - Persistindo a irregularidade, o contratante deverá adotar as medidas necessárias à rescisão contratual nos autos do processo administrativo correspondente, assegurada ao contratado a ampla defesa.

7.34.9. - Havendo a efetiva execução do objeto, os pagamentos serão realizados normalmente, até que se decida pela rescisão do contrato, caso o contratado não regularize sua situação junto ao SICAF.



Praça Coronel João Sá,
665, Centro, CEP: 48.660-000
Chorrochó - Bahia
Email: pmchorrocho@gmail.com



ESTADO DA BAHIA
PREFEITURA MUNICIPAL DE CHORROCHÓ
CNPJ: 13.915.665/0001-77

7.35. - **PRAZO DE PAGAMENTO:**

7.35.1. - O pagamento será efetuado no prazo máximo de até trinta dias úteis, contados da finalização da liquidação da despesa, conforme seção anterior, nos termos da Instrução Normativa SEGES/ME nº. 77, de 2022.

7.35.2. - No caso de atraso pelo Contratante, os valores devidos ao contratado serão atualizados monetariamente entre o termo final do prazo de pagamento até a data de sua efetiva realização, mediante aplicação do índice INPC de correção monetária.

7.36. - **FORMA DE PAGAMENTO:**

7.36.1. - O pagamento será realizado através de ordem bancária, para crédito em banco, agência e conta corrente indicados pelo contratado.

7.36.2. - Será considerada data do pagamento o dia em que constar como emitida a ordem bancária para pagamento.

7.36.3. - Quando do pagamento, será efetuada a retenção tributária prevista na legislação aplicável.

7.36.4. - Independentemente do percentual de tributo inserido na planilha, quando houver, serão retidos na fonte, quando da realização do pagamento, os percentuais estabelecidos na legislação vigente.

7.36.5. - O contratado regularmente optante pelo Simples Nacional, nos termos da Lei Complementar nº. 123, de 2006, não sofrerá a retenção tributária quanto aos impostos e contribuições abrangidos por aquele regime. No entanto, o pagamento ficará condicionado à apresentação de comprovação, por meio de documento oficial, de que faz jus ao tratamento tributário favorecido previsto na referida Lei Complementar.

8. - FORMA E CRITÉRIOS DE SELEÇÃO DO FORNECEDOR (ART. 6º, XXIII, ALÍNEA "H" DA LEI Nº. 14.133/21):

8.1. - **FORMA DE SELEÇÃO E CRITÉRIO DE JULGAMENTO DA PROPOSTA:**

8.1.1. - O fornecedor será selecionado por meio da realização de procedimento de LICITAÇÃO, na modalidade CONCORRÊNCIA, sob a forma ELETRÔNICA, com adoção do critério de julgamento pelo MENOR PREÇO.

8.2. - **REGIME DE EXECUÇÃO:**

8.2.1. - O Regime de Execução será por EMPREITADA POR PREÇO GLOBAL (EPG).

8.3. - **EXIGÊNCIAS DE HABILITAÇÃO:**

8.3. Para fins de habilitação, deverá o licitante comprovar os seguintes requisitos, além de outros que poderão ser exigidos no edital:

8.2. - **DO TRATAMENTO DIFERENCIADO ÀS MICROEMPRESAS E EMPRESAS DE PEQUENO PORTE:**

8.2.1. - O tratamento diferenciado conferido às empresas de pequeno porte e às microempresas de que tratam a Lei Complementar 123, de 14 de dezembro de 2006 alteradas pelas Leis Complementares nº. 147/14 e 155/16, obedecerá ao disposto no art. 4º da Lei nº. 14.133/21 e deverá seguir o procedimento descrito a seguir:

8.2.2. - Os licitantes deverão indicar no sistema eletrônico de licitações, antes do encaminhamento da proposta eletrônica de preços, a sua condição de microempresa ou empresa de pequeno porte.

8.2.2.1. - O licitante que não informar sua condição antes do envio das propostas perderá o direito ao tratamento diferenciado.



Praça Coronel João Sá,
665, Centro, CEP: 48.660-000
Chorrochó - Bahia
Email: pmchorrocho@gmail.com



ESTADO DA BAHIA
PREFEITURA MUNICIPAL DE CHORROCHÓ
CNPJ: 13.915.665/0001-77

8.2.3 - Ao final da sessão pública de disputa de lances, o sistema eletrônico detectará automaticamente as situações de empate a que se referem os §§ 1º e 2º do art. 44 da Lei Complementar nº. 123/2006, de 14 de dezembro de 2006.

8.2.3.1. - Considera-se empate aquelas situações em que as propostas apresentadas pelas microempresas e empresas de pequeno porte sejam iguais ou até 10% (dez por cento) superiores à proposta mais bem classificada, quando esta for proposta de licitante não enquadrado como microempresa ou empresa de pequeno porte.

8.2.3.2. - Não ocorre empate quando a detentora da proposta mais bem classificada possuir a condição de microempresa ou empresa de pequeno porte. Nesse caso, o Agente convocará a arrematante a apresentar os documentos de habilitação, na forma do item (8.3 habilitação) e subitens deste Termo de Referência.

8.2.4. - Caso ocorra a situação de empate descrita no item 8.2.2.1, o Agente convocará o representante da empresa de pequeno porte ou da microempresa mais bem classificada, imediatamente e por meio do sistema eletrônico, a ofertar lance inferior ao menor lance registrado para o item no prazo de 5 (cinco) minutos.

8.2.4.1. - Caso a licitante convocada não apresente lance inferior ao menor valor registrado no prazo acima indicado, as demais microempresas ou empresas de pequeno porte que porventura possuam lances ou propostas na situação do item 8.2.2.1 deverão ser convocadas, na ordem de classificação, a ofertar lances inferiores à menor proposta.

8.2.4.1.1. - A microempresa ou empresa de pequeno porte que primeiro aceitar apresentar lance inferior ao menor lance ofertado na sessão de disputa será considerada arrematante pelo Agente, que encerrará a disputa do item na sala virtual, e deverá apresentar a documentação de habilitação, conforme item 8 e subitens deste edital.

8.2.4.2. - O não oferecimento de lances no prazo específico destinado a cada licitante produz a preclusão do direito de apresentá-los. Os lances apresentados em momento inadequado, antes do início do prazo específico ou após o seu término serão considerados inválidos.

8.2.5. - Caso a proposta inicialmente mais bem classificada, de licitante não enquadrado como microempresa ou empresa de pequeno porte, seja desclassificada pelo agente, por desatendimento ao edital, essa proposta não é mais considerada como parâmetro para o efeito do empate de que trata esta cláusula.

8.2.5.1. - Para o efeito do empate, no caso da desclassificação de que trata o item anterior, a melhor proposta passa a ser a da próxima licitante não enquadrada como microempresa, empresa de pequeno porte, observado o previsto no subitem 8.2.2.1.

8.2.5.2. - No caso de o sistema eletrônico não convocar automaticamente a microempresa ou empresa de pequeno porte, o agente o fará através do "chat de mensagens".

8.2.5.3. - A partir da convocação de que trata o item 8.2.5.2, a microempresa ou empresa de pequeno porte, terá 48 (quarenta e oito) horas para oferecer proposta inferior a então mais bem classificada, através do "chat de mensagens", sob pena de preclusão de seu direito.

8.2.5.4. - Caso a microempresa ou empresa de pequeno porte exercite o seu direito de apresentar proposta inferior a mais bem classificada, terá, a partir da apresentação desta no "chat de mensagens", conforme estabelece o item 8.2.4.1 deste edital, o prazo para encaminhar a documentação de habilitação.

8.2.6. - O julgamento da habilitação das microempresas ou empresas de pequeno porte obedecerá aos critérios gerais definidos neste edital, observadas as particularidades de cada pessoa jurídica.

8.2.7. - Havendo alguma restrição na comprovação da regularidade fiscal e trabalhista, será assegurado às microempresas ou empresas de pequeno porte um prazo adicional de 05 (cinco) dias úteis para a regularização da documentação, contados a partir do momento que o proponente for declarado vencedor e/ou comunicado pelo Agente. O prazo de 05 (cinco) dias



Praça Coronel João Sá,
665, Centro, CEP: 48.660-000
Chorrochó - Bahia
Email: pmchorrocho@gmail.com



ESTADO DA BAHIA
PREFEITURA MUNICIPAL DE CHORROCHÓ
CNPJ: 13.915.665/0001-77

úteis poderá ser prorrogado por igual período se houve manifestação expressa do interessado antes do término do prazo inicial, devidamente justificada e autorizada pelo Agente. Deverá o licitante ainda apresentar, tanto na plataforma eletrônica quanto no envelope 'documentação', todos os documentos referentes à regularidade fiscal e trabalhista (itens 8.4.7 a 8.4.16) deste Termo de Referência, sob pena de inabilitação se assim não o fizer.

8.2.7.1. - A não regularização da documentação, no prazo previsto no subitem anterior, implicará decadência do direito à contratação, sem prejuízo das sanções previstas no artigo 156, da Lei Federal nº. 14.133/21, sendo facultado ao Agente convocar os licitantes remanescentes, na ordem de classificação, para a apresentação dos documentos de habilitação, ou anular a licitação.

8.3. - DA HABILITAÇÃO:

8.3.1. - DOS PROCEDIMENTOS PARA HABILITAÇÃO

8.3.1.1. - Os documentos exigidos para fins de habilitação deverão ser apresentados por meio eletrônico, via plataforma LICITANET, concomitantemente ao cadastro da proposta inicial. Frente ao exposto no Estudo Técnico Preliminar, Termo de Referência e Memorial Descritivo, constatou-se que a Capacidade Operacional e Econômica da empresa que se propuser a executar o presente objeto é primordial para o atendimento satisfatório de cada etapa do processo, sendo imprescindível, além da Regularidade Fiscal e Trabalhista, a demonstração da sua Capacidade Técnica Operacional, englobando sua experiência passada na execução de objetos compatíveis, e da sua Qualificação Econômico-Financeira, cuja finalidade é garantir que a futura Contratada consiga executar o presente objeto de maneira satisfatória, de modo a se evitar possíveis prejuízos aos cofres públicos e ao Município de Chorrochó-BA, além de evitar possíveis retrabalhos causados por uma contratação deficitária.

8.3.2. - Após o envio dos documentos para habilitação, não será permitida a substituição ou a apresentação de novos documentos, salvo em sede de diligência, para:

8.3.2.1. - Complementação de informações acerca dos documentos já apresentados pelos licitantes e desde que necessária para apurar fatos existentes à época da abertura do certame;

8.3.2.1.1. - Na hipótese de necessidade de envio de informações complementares, os documentos deverão ser apresentados em formato digital, via sistema, no prazo de até 02 (duas) horas, após solicitação do Agente de Contratação no sistema eletrônico.

8.3.2.2. - Atualização de documentos cuja validade tenha expirado após a data de recebimento das propostas.

8.3.3. - Os documentos eletrônicos produzidos com a utilização de processo de certificação disponibilizada pela ICP-Brasil, nos termos da Medida Provisória nº. 2200-2, de 24 de agosto de 2001, serão recebidos e presumir-se-ão verdadeiros em relação aos signatários.

8.3.4. - Na análise dos documentos de habilitação, o Agente de Contratação poderá sanar erros ou falhas que não alterem a substância dos documentos e sua validade jurídica, mediante despacho fundamentado registrado e acessível a todos, atribuindo-lhes eficácia para fins de habilitação e classificação.

8.3.4.1. - Será permitida, para qualquer fim, a verificação pelo Agente de Contratação e equipe de apoio dos documentos de habilitação por meio de processo eletrônico de comunicação à distância, sendo assegurado aos demais licitantes o acesso às informações constantes dos sistemas.

8.3.4.2. - Todos os documentos exigidos para habilitação, que estiverem disponíveis para livre acesso pela internet, poderão ter sua autenticidade conferida, quando necessário, pelo Agente de Contratação.

8.3.5. - Se o licitante desatender às exigências habilitatórias ou ao prazo contido no subitem 8.3.1, o Agente de Contratação examinará a proposta ou o lance subsequente, solicitando, via chat, o envio dos documentos para verificação da habilitação do participante, na ordem de classificação, e assim sucessivamente, até a apuração de uma proposta ou lance que atenda o edital. Também nessa etapa o Agente de Contratação poderá negociar com o participante para que seja obtido preço melhor.



Praça Coronel João Sá,
665, Centro, CEP: 48.660-000
Chorrochó - Bahia
Email: pmchorrocho@gmail.com



ESTADO DA BAHIA
PREFEITURA MUNICIPAL DE CHORROCHÓ
CNPJ: 13.915.665/0001-77

8.3.6. - Na hipótese de não constar, expressamente, o prazo de validade em certidões negativas ou nesse edital, prevalecerá o prazo de 90 (noventa) dias, corridos, contados da data de emissão do documento até a data do certame, sendo que todos os documentos deverão estar com seus prazos de validade em vigor, quando for o caso, na data determinada para ocorrer a licitação.

8.3.6.1. - Não serão aceitos protocolos de pedidos de certidões ou de outros documentos exigidos nesse edital.

8.3.7. - Constatado o atendimento das exigências de habilitação fixadas neste edital, o licitante será declarado vencedor.

8.4. - DOS DOCUMENTOS DE HABILITAÇÃO

8.4.1. - Para fins de habilitação na presente concorrência o(s) licitante(s) vencedor(es) deverá(ão) apresentar os documentos a seguir especificados, válidos na data de apresentação dos documentos de habilitação. Se o licitante for a matriz, todos os documentos deverão estar em nome da matriz, e se for a filial, todos os documentos deverão estar em nome da filial, exceto aqueles documentos que, pela própria natureza, comprovadamente, forem emitidos somente em nome da matriz.

8.4.1.1. - Caso o licitante pretenda que um de seus estabelecimentos, que não o participante desta licitação, execute o futuro contrato, deverá apresentar toda documentação de habilitação de ambos os estabelecimentos. No momento do recebimento do objeto deste certame, as respectivas notas fiscais deverão ser da mesma empresa/CNPJ/endereço da que participou desse certame ou de seu estabelecimento (filial) que executou o contrato. Caso o licitante vencedor abra uma filial posteriormente ao certame para prestar o serviço no Município da contratante em razão do objeto contratual, aplicar-se-ão as regras citadas acima.

8.4.1.1.1. - Será verificado se o licitante apresentou declaração de que atende os requisitos de habilitação e o declarante responderá pelas veracidade das informações prestadas, na forma do art. 63, inciso I da Lei nº. 14.133/2021

I - HABILITAÇÃO JURÍDICA:

8.4.2. - Registro Comercial, no caso de empresa individual (com prova de registro na Junta Comercial ou repartição correspondente);

8.4.2.1. - Ato constitutivo, estatuto ou contrato social em vigor (contrato inicial e suas alterações ou contrato social consolidado), devidamente registrado, em se tratando de sociedades comerciais, e, no caso de sociedade por ações, acompanhado de documentos da eleição de seus administradores;

8.4.2.2. - Inscrição do ato constitutivo, no caso de sociedades civis, acompanhada de prova da diretoria em exercício;

8.4.2.3. - Em se tratando de sociedade cooperativa: ato constitutivo e estatuto atualizado e registrado na Junta Comercial, devendo o estatuto estar adequado à Lei Federal nº. 12.690/2012; documentos de eleição ou designação dos atuais administradores; e registro perante a entidade estadual da Organização das Cooperativas Brasileiras, nos termos do artigo 107 da Lei Federal nº. 5.764/1971;

8.4.2.4. - Prova de cumprimento da legislação brasileira relativa à autorização para funcionamento no País (somente para empresas estrangeiras já estabelecidas no Brasil), mediante apresentação de Decreto de Autorização e ata de registro ou autorização para funcionamento expedido pelo órgão competente, quando a atividade assim o exigir.

II - HABILITAÇÃO TÉCNICA:

8.4.3. - Registro ou inscrição na entidade profissional competente do licitante, ou seja, certidão de registro no CREA, conforme Resolução 266/79, ou CAU, conforme Lei Federal 12.378/10 – se for o caso, com validade na data limite para apresentação da proposta, devidamente atualizada em todos os seus dados cadastrais e contratuais.



Praça Coronel João Sá,
665, Centro, CEP: 48.660-000
Chorrochó - Bahia
Email: pmchorrocho@gmail.com



ESTADO DA BAHIA
PREFEITURA MUNICIPAL DE CHORROCHÓ
CNPJ: 13.915.665/0001-77

8.4.3.1. - Sociedades empresárias estrangeiras atenderão à exigência prevista no subitem 8.4.3 por meio da apresentação, no momento da assinatura do contrato, da solicitação de registro perante a entidade profissional competente no Brasil.

8.4.4. - Apresentação de atestado(s) de capacidade técnica operacional em nome da LICITANTE, devidamente registrado(s) na entidade profissional competente (CREA ou CAU), fornecido(s) por pessoa jurídica de direito público ou privado comprobatório(s) do desempenho de atividade pertinente e compatível em características, quantidades e prazos com o objeto desta licitação e Anexo VII, nos termos do § 1º artigo 67 da Lei nº. 14.133/21, observando ainda o limite de 50% preconizado pelo §2º do artigo 67 da Lei nº. 14.133/21. Caso referidos atestados não detalhem e quantifiquem o fornecimento, aceitar-se-á, complementarmente aos documentos, cópia da(s) respectiva(s) Nota(s) Fiscal (ais).

8.4.4.1. - Admitir-se-á a somatória dos atestados que comprovem a execução do objeto.

8.4.4.2. - Em caso de apresentação de atestado de desempenho anterior emitido em favor de consórcio do qual tenha feito parte, se o atestado ou o contrato de constituição do consórcio não identificar a atividade desempenhada por cada consorciado individualmente, serão adotados os seguintes critérios na avaliação de sua qualificação técnica:

- a) Caso o atestado tenha sido emitido em favor de consórcio homogêneo, as experiências atestadas deverão ser reconhecidas para cada empresa consorciada na proporção quantitativa de sua participação no consórcio;
- b) Caso o atestado tenha sido emitido em favor de consórcio heterogêneo, as experiências atestadas deverão ser reconhecidas para cada consorciado de acordo com os respectivos campos de atuação.

8.4.4.2.1. - Para fins de comprovação do percentual de participação do consorciado, caso este não conste expressamente do atestado ou da certidão, deverá ser juntada ao atestado ou à certidão cópia do instrumento de constituição do consórcio.

8.4.5. - Comprovação do licitante de possuir em seu quadro permanente, na data de apresentação dos documentos de habilitação, profissional de nível superior ou outro devidamente reconhecido pela entidade competente, detentor de atestado de responsabilidade técnica por execução de serviço de características semelhantes, limitadas estas exclusivamente às parcelas de maior relevância e valor significativo do objeto da licitação, nos termos do § 1º artigo 67 da Lei nº. 14.133/21.

8.4.5.1. - O profissional retro indicado deverá participar da execução do objeto do contrato, admitindo-se a substituição por outro profissional do mesmo nível, com experiência equivalente ou superior, mediante prévia aprovação desta Prefeitura.

8.4.5.2. - O(s) profissional(is) deverá(ão) fazer parte da empresa licitante na data de apresentação dos documentos de habilitação na condição de:

- a) Empregado, comprovado com a apresentação de cópia das folhas pertinentes da carteira profissional, ou mesmas cópias do livro, ou ficha, de registro do empregado;
- b) Diretor ou sócio, comprovado com a apresentação do Estatuto Social em vigor, ou Contrato Social (última alteração) devidamente registrado;
- c) Autônomo comprovado com a apresentação do Contrato de Prestação de Serviço.

8.4.5.3. - Não serão admitidos atestados de responsabilidade técnica de profissionais que tenham dado causa à aplicação das sanções previstas nos incisos III e IV do caput do art. 156 da Lei nº. 14.133/21, em decorrência de orientação proposta, de prescrição técnica ou de qualquer ato profissional de sua responsabilidade.

8.4.6. - O licitante deverá comprovar, sob pena de inabilitação, que conhece os locais e as condições de realização das obras, sendo que a comprovação poderá ser feita das seguintes formas:



Praça Coronel João Sá,
665, Centro, CEP: 48.660-000
Chorrochó - Bahia
Email: pmchorrocho@gmail.com



ESTADO DA BAHIA
PREFEITURA MUNICIPAL DE CHORROCHÓ
CNPJ: 13.915.665/0001-77

- a) Vistoria aos locais onde serão executados os serviços, às suas próprias expensas. As visitas deverão ser pré-agendadas no e-mail pmchorrocho@gmail.com, endereçado a Engenheira responsável Caroline Lucas de Carvalho em até 48 (quarenta e oito) horas anterior à data do certame, durante o horário normal de expediente das 7h às 11h e das 13h às 17:00h. Competirá a cada interessado, quando da visita técnica, fazer-se acompanhar dos representantes que entender suficientes para colher as informações necessárias à elaboração da sua proposta. Para os que realizarem visita será emitido atestado de visita técnica o qual deverá ser juntado à documentação de habilitação; ou
- b) Declaração formal assinada pelo responsável técnico do licitante acerca do conhecimento pleno das condições e peculiaridades da contratação.

III - HABILITAÇÃO FÍSICA, SOCIAL E TRABALHISTA:

- 8.4.7. - Prova de inscrição no Cadastro Nacional da Pessoa Jurídica (CNPJ);
- 8.4.8. - Prova de regularidade fiscal perante a Fazenda Nacional, mediante apresentação de certidão expedida conjuntamente pela Secretaria da Receita Federal do Brasil (RFB) e pela Procuradoria-Geral da Fazenda Nacional (PGFN), referente a todos os créditos tributários federais e à Dívida Ativa da União (DAU) por elas administrados, inclusive aqueles relativos à Seguridade Social, nos termos da Portaria Conjunta nº 1.751, de 02 de outubro de 2014, do Secretário da Receita Federal do Brasil e da Procuradora-Geral da Fazenda Nacional.
- 8.4.9. - Inscrição no cadastro de contribuintes estadual e/ou municipal, se houver, relativo ao domicílio ou sede do licitante, pertinente ao seu ramo de atividade e compatível com o objeto contratual.
- 8.4.10. - Certidão Negativa de Débitos estaduais inclusive da Procuradoria Geral do Estado (PGE);
- 8.4.11. - Prova de regularidade com a Fazenda Municipal (Certidão de Tributos Municipal) emitido pelo órgão competente, da localidade de domicílio ou sede da empresa do proponente, na forma da Lei;
- 8.4.12. - Prova de regularidade para com o FGTS - Fundo de Garantia por Tempo de Serviço, expedida pela Caixa Econômica Federal, aceitando-se também certidões positivas com efeitos de negativa ou certidões positivas que noticiem em seu corpo que os débitos estão judicialmente garantidos ou com sua exigibilidade suspensa.
- 8.4.13. - Prova de inexistência de débitos inadimplidos perante a Justiça do Trabalho, mediante a apresentação da respectiva certidão negativa (CNDT), dentro de sua validade, nos termos do Título VII-A da Consolidação das Leis do Trabalho, conforme Lei Federal nº. 12.440/11, aceitando-se também certidão positiva com efeito de negativa.
- 8.4.14. Caso o fornecedor seja considerado isento dos tributos relacionados ao objeto contratual, deverá comprovar tal condição mediante a apresentação de declaração da Fazenda respectiva do seu domicílio ou sede, ou outra equivalente, na forma da lei.
- 8.4.15. - O fornecedor enquadrado como microempreendedor individual que pretenda auferir os benefícios do tratamento diferenciado previstos na Lei Complementar nº. 123, de 2006, estará dispensado da prova de inscrição nos cadastros de contribuintes estadual e municipal.
- 8.4.16. - Declaração em atendimento ao artigo 68, inciso VI da Lei nº. 14.133/21 no sentido de que cumpre com o disposto no inciso XXXIII, artigo 7º da Constituição Federal, no que diz respeito à proibição de trabalho noturno, perigoso ou insalubre, aos menores de dezoito anos e de qualquer trabalho a menores de dezesseis anos, salvo na condição de aprendizes, a partir de quatorze anos.

IV - HABILITAÇÃO ECONÔMICO-FINANCEIRA

- 8.4.17. - Balanço patrimonial e Demonstrações contábeis dos dois últimos exercícios sociais, já exigíveis e apresentados na forma da Lei, que comprovem a boa situação financeira da empresa, vedada a sua substituição por balancetes ou por balanços provisórios, podendo ser atualizados por índices oficiais quando encerrados a mais de três meses da data de apresentação da proposta.



Praça Coronel João Sá,
665, Centro, CEP: 48.660-000
Chorrochó - Bahia
Email: pmchorrocho@gmail.com



ESTADO DA BAHIA
PREFEITURA MUNICIPAL DE CHORROCHÓ
CNPJ: 13.915.665/0001-77

8.4.17.1. - Serão considerados aceitos como na forma da Lei, o balanço patrimonial e as demonstrações contábeis, assim apresentados:

- a)** Sociedades regidas pela Lei nº. 6.404/76 (S/A - Sociedade Anônima):
- a.1)** publicados em Diário Oficial ou publicados em jornal de grande circulação; ou
 - a.2)** por cópia registrada ou autenticada na Junta Comercial da sede ou domicílio do licitante.
- b)** Sociedades por cotas de responsabilidade limitada (LTDA) e demais tipos societários regidos pela Lei Complementar Federal nº. 123/2006:
- b.1)** por cópia do Balanço Patrimonial e das Demonstrações Contábeis, extraídos do Livro Diário, juntamente os Termos de Abertura e de Encerramento, devidamente registrado ou autenticado na Junta Comercial da sede ou domicílio do licitante ou em outro órgão equivalente, assinado por contabilista habilitado e por representante legal da empresa.
- c)** Para as empresas licitantes que ainda não tenham 01 (um) ano de exercício social, deverá ser apresentado Balanço de Abertura, devidamente chancelado na Junta Comercial ou entidade equivalente, assinado por contabilista habilitado e por representante legal da empresa, e para as empresas constituídas há menos de 2 (dois) anos os documentos a serem apresentados limitar-se-ão ao último exercício.
- d)** O balanço patrimonial e as demonstrações contábeis deverão estar assinados por contador ou por outro profissional equivalente, devidamente registrado no Conselho Regional de Contabilidade.
- e)** As sociedades cooperativas deverão apresentar demonstrativo de atuação em regime cooperado, com repartição de receitas e despesas entre os cooperados;
- f)** No caso de empresas obrigadas ou optantes pela utilização do SPED (Sistema Público de Escrituração Digital), deverão apresentar o Balanço Patrimonial, Demonstrações Contábeis e respectivos Termos de Abertura e Encerramento, devidamente acompanhado do seu recibo de transmissão.
- g)** A boa situação financeira será avaliada pela apresentação dos seguintes índices: ILC (Índice de Liquidez Corrente) e ILG (Índice de Liquidez Geral) igual ou superior a 1 (um) e Grau de Endividamento máximo igual ou menor de 0,50 (zero vírgula cinquenta), resultante da aplicação das seguintes fórmulas:

I. Liquidez Corrente

$$ILC = \frac{AC}{PC}$$

Onde: LC = Liquidez Corrente
AC = Ativo Circulante
PC = Passivo Circulante

II. Liquidez Geral

$$ILG = \frac{(AC + RLP)}{(PC + ELP)}$$

Onde: LG = Liquidez Geral
AC = Ativo Circulante
RLP = Realizável a Longo Prazo
PC = Passivo Circulante
ELP = Exigível a Longo Prazo

III. Grau de Endividamento

$$GE = \frac{(PC + ELP)}{AT}$$

Onde: GE = Grau de Endividamento
PC = Passivo Circulante
ELP = Exigível a Longo Prazo
AT = Ativo Total



Praça Coronel João Sá,
665, Centro, CEP: 48.660-000
Chorrochó - Bahia
Email: pmchorrocho@gmail.com



ESTADO DA BAHIA
PREFEITURA MUNICIPAL DE CHORROCHÓ
CNPJ: 13.915.665/0001-77

- O Índice de Liquidez Geral (ILG) indica quanto a empresa possui em disponibilidades, bens e direitos realizáveis no curso do exercício seguinte para liquidar suas obrigações, com vencimento neste mesmo período.

- O Índice de Liquidez Corrente (ILC) indica quanto a empresa possui em recursos disponíveis, bens e direitos realizáveis a curto prazo, para fazer face ao total de suas dívidas de curto prazo.

- O índice de Grau de Endividamento (GE) indica a saúde financeira da empresa, ele mede o quanto uma empresa tem em dívida sobre seu patrimônio e ativo circulante.

h) As fórmulas deverão estar devidamente aplicadas em memorial de cálculos juntado ao balanço, devidamente assinado por Contador com indicação do número de registro no CRC (Conselho Regional de Contabilidade) e pelo representante legal da empresa.

i) O atendimento aos índices ora estabelecidos permitirá a demonstração de situação econômica equilibrada da licitante. Caso contrário, o desatendimento dos índices revelará uma situação deficitária da empresa, colocando em risco a execução do contrato. A contratação de empresas em boa situação de equilíbrio econômico-financeiro é o mínimo que o Município deve cercar-se para assegurar o integral cumprimento do contrato. E ainda, depois de realizada pesquisa na legislação específica e em órgãos que promovem procedimentos licitatórios, constatou-se a utilização desses índices contábeis como uns dos mais adotados no segmento de licitações, inclusive já aceito pela Corte de Contas do Estado e da União em outras oportunidades. Sendo assim, conclui-se pela adoção dos índices que retratam situação financeira equilibrada e que aumentam consideravelmente o universo de competidores.

8.4.18. - O licitante previamente classificado em primeiro lugar deverá apresentar capital social ou patrimônio líquido, no montante mínimo de 10% do valor do objeto para essa contratação devendo a comprovação ser feita relativamente à data da apresentação da proposta, na forma da Lei.

8.4.19. - Certidão negativa sobre falência expedida pelo distribuidor da sede da pessoa jurídica, devidamente vigente, ou se não conter a data de validade, será considerada a data de, no máximo, 90 (noventa) dias anteriores à data de apresentação (documento a ser confirmado online, junto ao órgão emitente que disponibilize esse serviço).

8.4.19.1. - Caso a licitante esteja em recuperação judicial deverá apresentar Plano de Recuperação já homologado pelo juízo competente e em pleno vigor, sem prejuízo do atendimento a todos os requisitos de habilitação econômico-financeiro estabelecidos neste Termo de Referência e edital.

8.4.20. - Apresentar DECLARAÇÕES:

- a) Declaração de Cumprimento dos Requisitos de Habilitação, devidamente preenchida e assinada;
- b) Declaração de que cumpre as exigências de reserva de cargos para pessoa com deficiência e para reabilitado da Previdência Social. Esta declaração deverá ser apresentada por empresas que possuam no mínimo 100 (cem) empregados, nos termos do artigo 93 da Lei nº. 8.213/1991;
- c) Declaração de que sua proposta econômica compreende a integralidade dos custos para atendimento dos direitos trabalhistas assegurados na Constituição Federal, nas leis trabalhistas, nas normas infralegais, nas convenções coletivas de trabalho e nos termos de ajustamento de conduta vigentes na data de entrega da proposta;

8.4.21. - Todas as declarações assinadas pelos proponentes deverão observar a necessidade de comprovar serem seus subscritores representantes legais da empresa, caso tais comprovações já não tenham sido apresentadas anteriormente neste processo licitatório.

8.4.22. - A falsidade de declaração prestada objetivando os benefícios da Lei Complementar nº123/06 caracterizará o crime de que trata o art. 299 do Código Penal, sem prejuízo do enquadramento em outras figuras penais.



Praça Coronel João Sá,
665, Centro, CEP: 48.660-000
Chorrochó - Bahia
Email: pmchorrocho@gmail.com



ESTADO DA BAHIA
PREFEITURA MUNICIPAL DE CHORROCHÓ
CNPJ: 13.915.665/0001-77

8.4.23. - Serão aceitos atestados ou outros documentos hábeis emitidos por entidades estrangeiras quando acompanhados de tradução para o português, salvo se comprovada a inidoneidade da entidade emissora.

8.4.24. - As empresas estrangeiras que não funcionem no País deverão apresentar documentos equivalentes, na forma de regulamento emitido pelo Poder Executivo federal.

9. - ESTIMATIVA DO VALOR DA CONTRATAÇÃO (ART. 6º, XXIII, ALÍNEA "I" DA LEI Nº. 14.133/21):

9.1. - O valor estimado para a contratação será calculado com base nos valores praticados pelo mercado e nos valores pagos pela Administração Pública em serviços e obras similares, cuja referência de preços será conforme os §§ 2º e 3º do art. 23 da Lei nº. 14.133/2021 e projeto básico que fará parte desse processo, devendo as planilhas orçamentárias seguirem a base na tabela de referência do SINAPI, e quando ausente nos bancos de dados utilizar referências de mercado local.

9.2. - A estimativa de preços da contratação será compatível com os quantitativos levantados no projeto básico e com os preços do **SINAPI** - Sistema Nacional de Pesquisa de Custos e Índices da Construção Civil, que é a principal tabela utilizada no orçamento de obras em geral, de acordo com o último boletim de referência publicado, mantida pela Caixa Econômica Federal e pelo IBGE, que informa os custos e índices da Construção Civil no Brasil.

9.3. - Os custos de execução, apresentados em planilha orçamentária, foram elaborados por equipe técnica devidamente capacitada, resultando de um orçamento completo da totalidade da obra a ser executada, inclusive com valor **R\$ 1.091.495,59** (um milhão noventa e um mil reais quatrocentos e noventa e cinco reais e cinquenta e nove centavos) de referência para contratação.

9.3.1. - Assim, a estimativa de preços apresenta-se no quadro abaixo:

LOTE	DISCRIMINAÇÃO	PREÇO UNIT.	VALOR DO LOTE
01	Praça Projetada 01- Praça da Bíblia	R\$ 425.955,95	R\$ 1.091.495,59
	Praça Projetada 02	R\$ 553.584,44	

OBS: O BDI adotado é de 24,26%, calculado de acordo com a planilha de Referência da Secretaria.

10. - ADEQUAÇÃO ORÇAMENTÁRIA (ART. 6º, XXIII, ALÍNEA "J" DA LEI Nº. 14.133/21):

10.1. - As obrigações financeiras assumidas correrão por conta dos recursos constantes da seguinte Dotação orçamentária:

ÓRGÃO: 2 PREFEITURA MUNICIPAL DE CHORROCHÓ

SECRETARIA: 0900 SECRETARIA MUNICIPAL DE OBRAS E SERVIÇOS PÚBLICOS

UNIDADE: 0901 SECRETARIA MUNICIPAL DE OBRAS E SERVIÇOS PÚBLICOS

ATIVIDADE: 15.451.0003.1.704

ELEMENTO DESPESA: 4.4.90.51 OBRAS E INSTALAÇÕES

FONTE: 500/700/701/706.3110

11. - DA PROPOSTA DE PREÇOS:

11.1. - O encaminhamento de proposta para o sistema eletrônico pressupõe o pleno conhecimento e atendimento às exigências de classificação e habilitação previstas no edital. O Licitante será responsável por todas as transações que forem efetuadas em seu nome no sistema eletrônico, assumindo como firmes e verdadeiras suas propostas e lances.

11.2. - Os valores apresentados deverão estar inclusos todos os custos e demais despesas e encargos inerentes ao serviço, durante todo o seu período de execução até a vigência final fixada neste edital.



Praça Coronel João Sá,
665, Centro, CEP: 48.660-000
Chorrochó - Bahia
Email: pmchorrocho@gmail.com



ESTADO DA BAHIA
PREFEITURA MUNICIPAL DE CHORROCHÓ
CNPJ: 13.915.665/0001-77

11.3. - Na proposta deverá conter:

11.3.1. - Especificação clara e completa do objeto ofertado, nos moldes do Anexo I - Proposta de Preços, sem conter quaisquer alternativas de preço ou de qualquer outra condição que induza o julgamento a ter mais que um resultado.

11.3.2. - Preços unitários e totais, expressos em moeda corrente nacional, bem como valor total da proposta em algarismos e por extenso.

11.3.3. - Prazo para início de execução das obras, contados do recebimento da Ordem de Serviço para tal, que será de até 10 (dez) dias corridos e o prazo para término dos mesmos, contados do início dos serviços, será de 07 (sete) meses.

11.4.4. - A proposta será considerada válida por 90 (noventa) dias corridos, contados a partir da data limite para apresentação da proposta.

OBS: - A instituição deverá apresentar sua Proposta Comercial incluindo todos os custos diretos e indiretos pertinentes ao certame, contendo obrigatoriamente as seguintes informações:

- a) Planilha orçamentária detalhada, de todos os custos envolvidos na execução do projeto (explicitando, inclusive, os impostos relacionados com a execução do serviço), de forma a possibilitar a avaliação de custos operacionais por banca examinadora;
- b) O valor referente ao pagamento da taxa de inscrição não será devolvido em hipótese alguma, salvo no caso de cancelamento do Concurso Público por conveniência da Administração Pública ou anulação do certame.

11.4.5. - Cronograma de pagamento, observado a ordem cronológica, considerada a partir do recebimento das respectivas Notas Fiscais, devidamente instruída e apta para liquidação e pagamento, cumpridas às obrigações contratuais e nos termos da proposta apresentada. O pagamento obedecerá aos seguintes prazos, exceto os pagamentos decorrentes de cumprimento de ordens judiciais, parcerias celebradas com o Terceiro Setor, consignações em pagamento, recolhimento de encargos e tributos, bem como os recursos repassados pela Municipalidade para cumprimento de planos de trabalho previamente estabelecidos pelo Poder Público.

11.4.6. - As propostas assinadas por procuração deverão vir acompanhadas do respectivo instrumento, caso o mesmo ainda não tenha sido apresentado anteriormente.

11.4.7. - A apresentação de proposta para a participação no certame pressupõe o pleno conhecimento e atendimento às exigências de classificação e habilitação previstas no edital.

11.4.8. - Nos valores apresentados deverão estar inclusos todos os custos e demais despesas e encargos inerentes a obra, durante todo o seu período de execução até a vigência final fixada neste edital.

11.4.9. - A omissão de qualquer despesa necessária à perfeita realização do objeto será interpretada como não existente ou já incluída no preço, não podendo a empresa pleitear acréscimos. Da mesma forma, o preço apresentado deverá incluir todos os benefícios e despesas indiretos, os quais serão assim considerados. No caso de erros aritméticos, serão considerados pelo Agente de Contratação, para fins de seleção e contratação, os valores retificados.

11.4.10. - Serão corrigidos automaticamente quaisquer erros de soma e/ou multiplicação, bem como as divergências que porventura ocorrerem entre o preço unitário e o total do serviço, prevalecendo o unitário, e não sendo motivo para desclassificação.

11.5. - A proposta de preço deverá ser acompanhada dos seguintes documentos, assinados pelo representante legal da licitante, quando for o caso:

11.6.1. - Planilha de quantitativos e preços, preenchida em todos os itens, com seus respectivos preços unitários e totais, grafados em moeda corrente nacional, com no máximo duas casas decimais. Não devendo os valores unitários estarem acima do estimado.

11.6.2. - Cronograma físico e financeiro;

11.6.3. - Demonstrativo da composição do BDI;



Praça Coronel João Sá,
665, Centro, CEP: 48.660-000
Chorrochó - Bahia
Email: pmchorrocho@gmail.com



ESTADO DA BAHIA
PREFEITURA MUNICIPAL DE CHORROCHÓ
CNPJ: 13.915.665/0001-77

11.7. - Serão desclassificadas as propostas que conflitem com as normas deste edital ou da legislação em vigor.

11.8. - DA PROPOSTA PREÇOS E DOS DOCUMENTOS DE HABILITAÇÃO

11.8.1. - Os licitantes encaminharão, exclusivamente por meio do sistema, concomitantemente com os documentos de habilitação exigidos no edital, proposta com a descrição do objeto ofertado e o preço, até a data e o horário estabelecidos para abertura da sessão pública, quando, então, encerrar-se-á automaticamente a etapa de envio dessa documentação.

11.8.2. - O envio da proposta, acompanhada dos documentos de habilitação exigidos neste Edital, ocorrerá por meio de chave de acesso e senha.

11.8.3. - As Microempresas e Empresas de Pequeno Porte deverão encaminhar a documentação de habilitação, ainda que haja alguma restrição de regularidade fiscal e trabalhista, nos termos do art. 43, § 1º, da Lei Complementar nº. 123/2006.

11.8.4. - Até a abertura da sessão pública, os licitantes poderão retirar ou substituir a proposta e os documentos de habilitação anteriormente inseridos no sistema.

11.8.5. - Incumbirá ao licitante acompanhar as operações no sistema eletrônico durante a sessão pública da Concorrência, ficando responsável pelo ônus decorrente da perda de negócios, diante da inobservância de quaisquer mensagens emitidas pelo sistema ou de sua desconexão.

11.8.6. - Não será estabelecida, nessa etapa do certame, ordem de classificação entre as propostas apresentadas, o que somente ocorrerá após a realização dos procedimentos de negociação e julgamento da proposta.

11.8.7. - Os documentos que compõem a proposta e a habilitação do licitante melhor classificado somente serão disponibilizados para avaliação da Agente de Contratação e para acesso público após o encerramento do envio de lances.

11.8.8. - É DE RESPONSABILIDADE DA LICITANTE VERIFICAR A CONDIÇÃO DA EMPRESA CASO SEJA ME/EPP E INFORMAR EM CAMPO PRÓPRIO DA PLATAFORMA LICITANET

11.8.8.1. - Em se tratando das cotas reservadas, que se destinam também às Microempresas, Empresas de Pequeno Porte e Equiparados, não havendo interessados para as mesmas, estas poderão ser adjudicadas ao vencedor da cota principal, ou diante de sua recusa, aos licitantes remanescentes, desde que pratiquem preço do primeiro colocado; bem como, se a mesma empresa vencer a cota reservada e a cota principal, a contratação de quaisquer das cotas deverá ocorrer pelo preço da que tenha sido menor.

11.9. - DA APRESENTAÇÃO DE PROPOSTAS, DOS LANCES E DO JULGAMENTO

11.9.1. - A partir do horário previsto no edital e no sistema para cadastramento e encaminhamento da proposta inicial de preço, terá início à sessão pública da CONCORRÊNCIA ELETRÔNICA, com a divulgação das propostas de preços recebidas, passando o Agente de Contratação a avaliar a aceitabilidade das propostas.

11.9.2. - Após o início da sessão pública, não serão aceitos, procedentes dos licitantes, quaisquer adendos, acréscimos, supressões ou esclarecimentos sobre o seu conteúdo. Os esclarecimentos, quando se fizerem necessários, e, desde que solicitados pelo Agente de Contratação, constarão, obrigatoriamente, da respectiva ata.

11.9.3. - O Agente de Contratação verificará as propostas apresentadas e desclassificará aquelas que não estejam em conformidade com os requisitos estabelecidos no edital. A desclassificação da proposta será fundamentada e registrada em ata.

11.9.4. - O licitante que tiver sua proposta desclassificada e desejar recorrer da decisão deverá observar o item 8 deste edital.

11.10. - Classificadas as propostas, o Agente de Contratação dará início à fase competitiva, oportunidade em que os licitantes poderão encaminhar lances exclusivamente por meio do



Praça Coronel João Sá,
665, Centro, CEP: 48.660-000
Chorrochó - Bahia
Email: pmchorrocho@gmail.com



ESTADO DA BAHIA
PREFEITURA MUNICIPAL DE CHORROCHÓ
CNPJ: 13.915.665/0001-77

sistema eletrônico. A cada lance ofertado o participante será imediatamente informado de seu recebimento e respectivo horário de registro e valor.

11.10.1. - A redução mínima aplicável a cada lance será de 1% (um por cento), nos termos do art. 57 da Lei nº. 14.133/2021.

11.10.2. - O licitante poderá oferecer valores iguais ou superiores ao menor já ofertado e registrado pelo sistema, observado o intervalo mínimo de diferença de valores ou de percentuais entre os lances, que incidirá tanto em relação aos lances intermediários quanto em relação ao lance que cobrir a melhor oferta.

11.10.3. - Com o intuito de conferir celeridade à condução do processo licitatório, quando houver, será permitido ao Agente de Contratação a abertura e gerenciamento simultâneo da disputa de vários itens da mesma licitação.

11.10.4. - Em regra, a disputa simultânea de itens obedecerá à ordem sequencial dos mesmos. Entretanto, o Agente de Contratação poderá efetuar a abertura da disputa de lotes selecionados fora da ordem sequencial.

11.11. - Nos termos do Inciso I do artigo 56 da Lei nº. 14.133/21, será adotado o modo de disputa aberto, o qual terá etapa de lances com duração de 10 (dez) minutos e, após isso, será prorrogada automaticamente pelo sistema quando houver lance ofertado nos últimos 02 (dois) minutos do período de duração da sessão pública.

11.11.1. - A prorrogação automática da etapa de lances será de 02 (dois) minutos e ocorrerá sucessivamente sempre que houver lances ofertados nesse período de prorrogação, inclusive no caso de lances intermediários.

11.11.1.1. - Não havendo novos lances no período de prorrogação a etapa de lances será encerrada.

11.11.1.2. - Após a definição da melhor proposta, se a diferença em relação à proposta classificada em segundo lugar for de pelo menos 5% (cinco por cento), a Administração, através do Agente de contratação, poderá admitir o reinício da disputa aberta, nos termos estabelecidos no instrumento convocatório, para a definição das demais colocações subsequentes, conforme artigo 56, § 4º da Lei nº. 14.133/21.

11.11.1.3. - A situação prevista no item anterior e no § 4º do artigo 56 da Lei nº. 14.133/21 se destina apenas a definir as posições posteriores a proposta melhor classificada, ou seja, nessa situação não serão admitidos lances menores do que o valor da proposta melhor classificada. Os demais licitantes poderão formular outros lances, inclusive intermediários entre si.

11.11.2. - O Agente de Contratação tem a ação de iniciar a fase de lances, depois todo processo é automático, conforme explanado acima.

11.11.3. - O não oferecimento de lances no prazo específico destinado a cada licitante produz a preclusão do direito de apresentá-los. Os lances apresentados em momento inadequado, antes do início do prazo específico ou após o seu término serão considerados inválidos.

11.12. - Durante o transcurso da sessão pública os participantes serão informados, em tempo real, do valor do menor lance registrado. O sistema não identificará o autor dos lances aos demais participantes.

11.13. - No caso de desconexão com o Agente de Contratação, no decorrer da etapa competitiva da CONCORRÊNCIA ELETRÔNICA, o sistema eletrônico poderá permanecer acessível aos licitantes para a recepção dos lances, retornando o Agente de Contratação, quando possível, sua atuação no certame, sem prejuízos dos atos realizados.

11.14. - Quando a desconexão persistir por tempo superior a dez minutos, a sessão da CONCORRÊNCIA ELETRÔNICA será suspensa e terá reinício somente após comunicação expressa aos operadores representantes dos participantes, através de mensagem eletrônica na caixa de mensagem (chat) ou e-mail divulgando data e hora da reabertura da sessão.



Praça Coronel João Sá,
665, Centro, CEP: 48.660-000
Chorrochó - Bahia
Email: pmchorrocho@gmail.com



ESTADO DA BAHIA
PREFEITURA MUNICIPAL DE CHORROCHÓ
CNPJ: 13.915.665/0001-77

11.15. - Devido a imprevisão de tempo extra, as Empresas participantes deverão estimar o seu valor mínimo de lance a ser ofertado, evitando assim, cálculos de última hora, que poderá resultar em uma disputa frustrada por falta de tempo hábil.

11.16. - Para julgamento será adotado o critério de menor preço, observado o prazo para fornecimento, as especificações técnicas, parâmetros mínimos de desempenho e de qualidade e demais condições definidas neste edital.

11.17. - O sistema informará, na ordem de classificação, todas as propostas, partindo da proposta de menor preço (ou melhor proposta) imediatamente após o encerramento da etapa de lances.

11.17.1. - Em caso de empate entre duas ou mais propostas, serão utilizados os critérios de desempate estabelecidos pelo art. 60 da Lei nº. 14.133/21.

11.18. - Definido o resultado do julgamento, a Administração poderá negociar condições mais vantajosas com o primeiro colocado.

11.18.1. - A negociação poderá ser feita com os demais licitantes, segundo a ordem de classificação inicialmente estabelecida, quando o primeiro colocado, mesmo após a negociação, for desclassificado em razão de sua proposta permanecer acima do preço máximo definido pela Administração.

11.18.2. - O Agente de Contratação anunciará a licitante detentora da proposta ou lance de menor valor, imediatamente após o encerramento da etapa de lances da sessão pública ou, quando for o caso, após negociação e decisão pelo Agente de Contratação acerca da aceitação do lance de menor valor.

11.19. - O critério de aceitabilidade de preços, nos termos dos artigos 59, § 3º da Lei Federal nº. 14.133/21, é o montante de recursos orçamentários reservados nos presentes autos, de acordo com a seguinte dotação orçamentária.

11.19.1. - Será desclassificada a proposta que apresentar preços unitários ou total simbólicos, irrisórios ou de valor zero, incompatíveis com os preços dos insumos ou salários de mercado, ou que se revelar manifestamente inexequível ou em sobre-preço, nos termos do Artigo 59, §§ 3º e 4º, da Lei Federal nº. 14.133/21; assim considerados aqueles que não venham a ter demonstrado sua viabilidade, por meio de documentação que comprove que os custos dos insumos são coerentes com os de mercado e que os coeficientes de produtividade são compatíveis com a execução do objeto do contrato.

11.19.2. - Será desclassificada a proposta que apresentar valores unitários e totais que superem a previsão contida na Planilha de Quantitativos e valores que integra este Edital, bem como aquela que incorrer nas situações previstas pelo artigo 59 da Lei nº. 14.133/21.

11.19.3. - O Agente de Contratação poderá a qualquer momento solicitar aos licitantes a composição de preços unitários dos serviços e/ou equipamentos, aplicando os encargos sociais e BDI, bem como solicita demais esclarecimentos que julgar necessários.

11.20 - Considerada aceitável a proposta de menor preço, obedecidas às exigências fixadas neste Termo de Referência, o Agente de Contratação passará para a etapa habilitação do licitante que a tiver formulado, para confirmação das suas condições habilitatórias, na forma da Lei nº. 14.133/21.

11.21 - Após o julgamento, o licitante vencedor deverá reelaborar e apresentar à Administração, no prazo e na forma estabelecidos no edital, as planilhas com indicação dos quantitativos e dos custos unitários, bem como com detalhamento das Bonificações e Despesas Indiretas (BDI) e dos Encargos Sociais (ES), com os respectivos valores adequados ao valor final da proposta vencedora, admitida a utilização dos preços unitários, exclusivamente para eventuais adequações indispensáveis no cronograma físico-financeiro e para balizar excepcional aditamento posterior do contrato.



Praça Coronel João Sá,
665, Centro, CEP: 48.660-000
Chorrochó - Bahia
Email: pmchorrocho@gmail.com



ESTADO DA BAHIA
PREFEITURA MUNICIPAL DE CHORROCHÓ
CNPJ: 13.915.665/0001-77

11.22. - DA FORMULAÇÃO DE PREÇOS E CRITÉRIO DE JULGAMENTO:

11.22.1. - Para julgamento, será adotado o critério de MENOR PREÇO (LOTE ÚNICO) com regime de execução empreitada por preço unitário, observados os prazos, as especificações técnicas, parâmetros mínimos de desempenho e qualidade e demais condições definidas neste Termo de Referência.

12. - DO NÃO PARCELAMENTO DO OBJETO E QUANTITATIVO A SER LICITADO:

12.1. - Nos termos do art. 47, inciso II, da Lei Federal nº. 14.133/2021, as licitações devem observar o princípio do parcelamento do objeto, sempre que tecnicamente viável e economicamente vantajoso para a Administração. Na aplicação desse princípio, o § 1º do mesmo art. 47 estabelece que devem ser considerados, entre outros aspectos, a responsabilidade técnica, os custos administrativos decorrentes da celebração e gestão de múltiplos contratos, bem como as vantagens decorrentes da redução de custos proporcionada pela divisão do objeto em itens, além do dever de ampliar a competitividade e evitar a concentração de mercado.

12.2. - No caso em análise, a avaliação acerca da viabilidade do parcelamento é obrigatória no âmbito do Estudo Técnico Preliminar, conforme disposto no art. 18, § 2º, da referida lei. Para tanto, deve-se examinar a possibilidade de divisão do objeto em itens, grupos ou etapas, sempre que tal segmentação contribua para a eficiência e a economicidade da contratação, princípios consagrados no art. 5º da Lei nº. 14.133/2021.

12.3. - A análise da possibilidade de parcelamento considera se o objeto comporta divisão nos termos do § 2º do art. 40, tendo como referência as informações e diretrizes constantes do processo administrativo. Nesse contexto, verifica-se que o mercado dispõe de fornecedores especializados aptos a atender partes distintas do objeto, o que, em tese, poderia ampliar a competitividade do certame, conforme preconiza o art. 11 da legislação vigente. Ademais, a fragmentação da contratação poderia ampliar a participação de fornecedores locais e gerar ganhos logísticos, em consonância com as demandas dos setores envolvidos e com as avaliações técnicas realizadas.

12.4. - Não obstante a viabilidade teórica do parcelamento, a execução integral do objeto mostra-se mais vantajosa para a Administração, conforme autoriza o art. 40, § 3º, da Lei nº. 14.133/2021. Tal conclusão fundamenta-se, sobretudo, na obtenção de economia de escala, na maior eficiência da gestão contratual e na preservação da funcionalidade de um sistema único e integrado. Soma-se a isso a necessidade de padronização e a centralização da responsabilidade técnica em um único fornecedor, fatores relevantes especialmente quando a fragmentação possa comprometer a execução harmônica do objeto, ainda que não envolva serviços técnicos ou de engenharia.

12.5. - A contratação da execução Requalificação de Praças será realizada de forma única e indivisível, não sendo recomendável o parcelamento do objeto. Essa decisão baseia-se em critérios de ordem técnica, jurídica e administrativa, voltados à racionalidade do planejamento, à otimização dos recursos públicos e à garantia da eficiência na execução da obra.

12.6. - A divisão do objeto em lotes distintos, seja por grupos de unidades habitacionais ou por etapas construtivas, comprometeria a uniformidade técnica do empreendimento, resultando em dificuldades de padronização, divergências na qualidade dos serviços executados, conflitos de cronograma e aumento dos custos operacionais e administrativo para a Administração Pública, como necessidade de múltiplas licitações, diferentes contratos, e fiscalização simultânea de diversas frentes de obra.

12.7. - A não divisibilidade é pressuposto técnico do parcelamento, sendo o aspecto econômico representado pelas vantagens obtidas com a divisão do objeto em lotes, cuja economicidade é proporcionada pela redução de custos e despesas para a Administração contratante. Há risco de desinteresse por eventuais licitantes em fornecer os itens de menor valor, ocorrência comum em licitações anteriores cujos objetos eram para aquisições similares.

12.8. - Além disso, a execução conjunta por uma única empresa assegura maior controle sobre o cronograma físico financeiro, facilita o gerenciamento dos insumos, da mão de obra e da



Praça Coronel João Sá,
665, Centro, CEP: 48.660-000
Chorrochó - Bahia
Email: pmchorrocho@gmail.com



ESTADO DA BAHIA
PREFEITURA MUNICIPAL DE CHORROCHÓ
CNPJ: 13.915.665/0001-77

logística de canteiro, e reduz os riscos de incompatibilidade entre sistemas construtivos, materiais e acabamentos, o que se reflete diretamente na durabilidade e funcionalidade das edificações.

12.9. - Portanto, não é recomendável o fracionamento do objeto, sendo tecnicamente mais vantajoso e juridicamente mais seguro que a contratação se dê de forma global e integrada, englobando todas as unidades habitacionais e os serviços correlatos, conforme previsto nos projetos e planilhas orçamentárias aprovadas.

12.10. - Quanto aos impactos na gestão e fiscalização contratual, a decisão demanda análise criteriosa dos reflexos administrativos e das responsabilidades envolvidas. Enquanto a execução integral de um único grupo favorece a simplificação da gestão, a centralização da responsabilidade técnica e a mitigação de riscos, o parcelamento, embora permita acompanhamento mais detalhado das entregas, implicaria maior complexidade administrativa e aumento dos custos de fiscalização. Assim, a capacidade institucional do Município e os princípios da eficiência e do interesse público, previstos no art. 5º, constituem elementos determinantes na definição da forma de execução mais adequada.

12.11. - Diante dos aspectos analisados, recomenda-se a execução integral da contratação como a alternativa mais vantajosa para a Administração Municipal, com a formação de um único grupo. Tal recomendação encontra respaldo nos resultados pretendidos, priorizando a economicidade, a eficiência e o interesse público, em consonância com os arts. 5º, 11 e 40 da Lei nº. 14.133/2021.

12.12. - Assim, pelas razões expostas, justifica-se a contratação em grupo único, sem o parcelamento do objeto, por não se revelar vantajosa para a Administração Pública e por representar potencial prejuízo à execução integrada e ao resultado final do objeto a ser contratado.

13. - PREVISÃO NO PLANO DE CONTRATAÇÕES ANUAL:

13.1. - A prefeitura haja vista o disposto no Art. 176 da Lei nº. 14.133/2021, ainda não conta com o plano anual de contratações.

14. - ALINHAMENTO ENTRE A CONTRATAÇÃO E O PLANEJAMENTO:

14.1. - Considerando o Art. 191º da Lei nº. 14.133/21, o qual assegura que até o decurso do prazo de que trata o inciso II do caput do Art. 193º, a Administração poderá optar por licitar ou contratar diretamente de acordo com esta Lei ou de acordo com as leis citadas no referido inciso, e a opção escolhida deverá ser indicada expressamente no edital ou no aviso ou instrumento de contratação direta, vedada a aplicação combinada desta Lei com as citadas no referido inciso.

14.2. - Ademais, esta contratação começará a ter vigência em 2026, onde a Administração Pública do município de Chorrochó, ainda está considerando o artigo apresentado acima. Deste modo, o município ainda não apresenta o Plano Anual de Contratação de 2026, mas já prevê para o ano de 2027.

15. - DO PRAZO CONTRATUAL:

15.1. - O contrato terá vigência de 07 (Sete) meses.

15.5.1. - O prazo de vigência do correspondente contrato será determinado: até o final do exercício financeiro de 2026, considerado da data de sua assinatura; podendo ser prorrogado, nas hipóteses e nos termos dos Arts. 105 a 114, da Lei nº. 14.133/21.

15.2. - A prestação de serviços deve ser iniciada após a assinatura do contrato mediante Ordem de Serviço.

16. - DAS OBRIGAÇÕES DA CONTRATANTE:

16.1. - O contrato deverá ser executado fielmente pelo Contratante, de acordo com as cláusulas avençadas e as normas da Lei nº. 14.133/2021.





ESTADO DA BAHIA
PREFEITURA MUNICIPAL DE CHORROCHÓ
CNPJ: 13.915.665/0001-77

- 16.2. - Emitir, através do setor competente, a Ordem de Serviço, devendo fazê-lo em, no máximo, 10 (dez) dias úteis após a publicação do extrato do Contrato e da apresentação da Licença de Instalação e Operação em nome da Contratada.
- 16.3. - O Contratante, fornecerá toda documentação técnica (projetos, especificações e outros), necessária para a execução dos serviços.
- 16.4. - Promover, por intermédio do fiscal indicado, a fiscalização, acompanhamento, conferência e avaliação da execução dos serviços objeto deste Projeto Básico, especialmente designados conforme requisitos estabelecidos no art. 7º, da Lei nº. 14.133/2021.
- 16.5. - Prestar as informações e os esclarecimentos que venham a ser solicitados pela Contratada, devendo explicitamente emitir decisão sobre todas as solicitações e reclamações relacionadas à execução do contratos regido pela Lei nº. 14.133/2021, ressalvados os requerimentos manifestamente impertinentes, meramente protelatórios ou de nenhum interesse para a boa execução do contrato.
- 16.6. - Observar se durante a vigência do Contrato está sendo mantidas todas as condições de habilitação e qualificação exigidas na licitação, art. 62 a 70, da Lei nº. 14.133/2021.
- 16.7. - Comunicar a Contratada para emissão de Nota Fiscal no que se refere à parcela incontroversa da execução do objeto, para efeito de liquidação e pagamento, quando houver controvérsia sobre a execução do objeto, quanto à dimensão, qualidade e quantidade, conforme o art. 143, da Lei nº. 14.133/2021.
- 16.8. - Permitir aos funcionários da Contratada, devidamente credenciados, encarregados da prestação dos serviços objeto do Contrato, completo e livre acesso aos locais da execução dos serviços, possibilitando-lhes executá-los e procederem as verificações técnicas necessárias.
- 16.9. - Pagar à Contratada o valor resultante da prestação do serviço, conforme cronograma físico-financeiro, deste Termo de Referência e seus subitens.
- 16.10. - Notificar a Contratada por escrito da ocorrência de eventuais imperfeições, falhas ou irregularidades constatadas no curso da execução dos serviços, fixando prazo para a sua correção, certificando-se de que as soluções por ela propostas sejam as mais adequadas.
- 16.11. - Comunicar a Contratada na hipótese de posterior alteração do projeto pelo Contratante, no caso do art. 93, §2º, da Lei nº. 14.133/2021. 14.12 Efetuar as retenções tributárias devidas sobre o valor da fatura de serviços da Contratada;
- 16.12. - Não praticar atos de ingerência na administração da Contratada, tais como:
- a) exercer o poder de mando sobre os empregados da Contratada, devendo reportar-se somente aos prepostos ou responsáveis por ela indicados, exceto quando o objeto da contratação previr o atendimento direto;
 - b) direcionar a contratação de pessoas para trabalhar nas empresas Contratadas;
 - c) promover ou aceitar o desvio de funções dos trabalhadores da Contratada, mediante a utilização destes em atividades distintas daquelas previstas no objeto da contratação e em relação à função específica para a qual o trabalhador foi contratado.
- 16.13. - Arquivar, entre outros documentos, projetos, "as built", especificações técnicas, orçamentos, termos de recebimento, contratos e aditamentos, relatórios de inspeções técnicas após o recebimento do serviço e notificações expedidas.
- 16.14. - Exercer o acompanhamento e a fiscalização dos serviços, por servidor (es) ou comissão especialmente designado (s) (a), anotando em registro próprio as falhas detectadas, indicando dia, mês e ano, bem como o nome dos empregados eventualmente envolvidos, encaminhando os apontamentos à autoridade competente para as providências cabíveis.
- 16.15. - A qualquer momento, mediante real necessidade levantada pela fiscalização e devidamente justificada, o Contratante poderá solicitar a mudança do Responsável Técnico da Obra, contanto que, atenda aos requisitos exigidos no Edital quanto ao item de responsabilidade técnica.



Praça Coronel João Sá,
665, Centro, CEP: 48.660-000
Chorrochó - Bahia
Email: pmchorrocho@gmail.com



ESTADO DA BAHIA
PREFEITURA MUNICIPAL DE CHORROCHÓ
CNPJ: 13.915.665/0001-77

16.16. - Verificada a ocorrência de alteração do cronograma da obra conforme o disposto no § 5º do art. 115 da Lei nº. 14.133/2021, por mais de 01 (um) mês, a Administração deverá divulgar, em site eletrônico oficial da SEINF, e, em placa a ser afixada em local da obra, o aviso público de obra paralisada, o motivo e o responsável pela inexecução temporária do objeto do contrato e a data prevista para o reinício da sua execução.

16.17. - Providenciar a lavratura dos Termos de Recebimento Provisório e Definitivo da Obra, em cumprimento ao art. 140, da Lei nº. 14.133/2021.

17. - DAS OBRIGAÇÕES DA CONTRATADA:

17.1. - O contrato deverá ser executado fielmente pela Contratada, de acordo com as normas da Lei nº. 14.133/2021 (Art. 115), e responderá pelas consequências de sua inexecução total ou parcial.

17.2. - Providenciar o registro do Contrato no CREA/BA, submetendo-o a Anotação de Responsabilidade Técnica ou Registro de Responsabilidade Técnica e aprovando no prazo de 20 (vinte) dias úteis, contados da assinatura do mesmo.

17.3. - Deverá apresentar, após a assinatura da Ordem de Serviço (O.S) em até 10 (dez) dias úteis, o estudo de logística e canteiro contemplando os acessos dos equipamentos e pessoas, adotando medidas de segurança; a localização, dimensionamento e detalhamento das áreas administrativas, produção e vivência; o posicionamento e detalhamento das áreas de coleta de resíduos incluindo contêineres ou similares.

17.4. - Executar a obra/serviço nas condições de qualidade, prazo e preço estipulado no Contrato e no documento contratual, utilizando as boas técnicas do ramo, matérias primas e insumos de primeira qualidade e mão-de-obra qualificada, assumindo a administração do objeto contratado.

- a) prestar os serviços dentro dos parâmetros e rotinas estabelecidos, fornecendo todos os materiais, equipamentos e utensílios em quantidade, qualidade e tecnologia adequadas, com a observância às recomendações aceitas pela boa técnica, normas e legislação.

17.5. - Providenciar o livro "Diário de Obra", o qual deverá ser mantido no local da obra/serviço para as anotações das ocorrências e das observações e ordens da Fiscalização (número de funcionários, de equipamentos, condições de trabalho, condições meteorológicas, serviços executados e ocorrências de outros fatos relacionados, bem como os comunicados à Fiscalização e situação das atividades em relação ao cronograma previsto etc), devendo ser assinada pelos representantes do Contratante e Contratada.

17.6. - Cumprir as condições de execução de serviços previstas neste Projeto Básico e seus anexos, Edital e contrato, ficando passível de penalidades e até rescisão unilateral em caso de não cumprimento das etapas descritas nos mesmos.

17.7. - A Contratada se obriga a retirar da obra, imediatamente após o recebimento da Ordem de Serviço correspondente, qualquer empregado, operário ou subordinado seu que, a critério da Fiscalização, venha demonstrar conduta nociva ou incapacidade técnica;

17.8. - Acatar, imediatamente, as determinações da Fiscalização no sentido de, à suas expensas, refazer os serviços executados com vício ou defeito e, substituir os materiais que não estiverem de acordo com as especificações contratadas.

17.9. - Ensejar, por todos os meios ao seu alcance, o mais amplo exercício da Fiscalização, proporcionando fácil acesso aos serviços em execução.

17.10. - Manter, permanentemente, no canteiro de obras, um representante autorizado, devidamente credenciado junto ao Contratante, com poderes de decisão, para deste, receber instruções.

17.11. - Enviar o Responsável Técnico da obra para fazer visita técnica ao local dos serviços acompanhado da Fiscalização do Contratante, antes do início dos serviços.



Praça Coronel João Sá,
665, Centro, CEP: 48.660-000
Chorrochó - Bahia
Email: pmchorrocho@gmail.com



ESTADO DA BAHIA
PREFEITURA MUNICIPAL DE CHORROCHÓ
CNPJ: 13.915.665/0001-77

- 17.12. - Não alterar o projeto sem prévia e expressa autorização do Contratante. Manter no canteiro de obras os projetos, as especificações, os desenhos e demais documentos contratuais.
- 17.13. - Manter permanente vigilância do canteiro de obras até a entrega do objeto contratado ao Contratante;
- 17.14. - Providenciar junto aos órgãos competentes, sem ônus para o Contratante, todos os registros, licenças e autorizações que forem devidas em relação à obra/serviço, e a formalização do Contrato.
- 17.15. - Cumprir e fazer cumprir as obrigações relativas à Segurança e Medicina do Trabalho, de acordo com a legislação brasileira, inclusive fornecendo todo o material e equipamentos (Inclusive EPI e EPC) necessários à execução da obra/serviço, adotando identificação para todo o seu pessoal.
- 17.16. - Planejar e conduzir os trabalhos de maneira a evitar acidentes pessoais, danos ao Contratante, a terceiros ou a bens, obedecendo e cumprindo a Legislação de Acidente de Trabalho.
- 17.17. - Recolher, pontualmente e exatamente, todos os tributos estabelecidos por lei, a que está obrigada por força do futuro Contrato, respondendo pelos que vierem a ser criados ou majorados sob a sua responsabilidade.
- 17.18. - Arcar com todo o ônus referente a testes, ensaios e demais provas exigidas por normas técnicas para a boa execução do objeto contratado, obedecendo às Normas Técnicas em vigor que se aplicam ao serviço contratado, conforme o imposto pelo Código de Defesa do Consumidor, em caso de descumprimento submetendo-se às penalidades nele previstas.
- 17.19. - Para a perfeita execução dos serviços, a Contratada deverá disponibilizar os materiais, equipamentos, ferramentas e utensílios necessários, nas quantidades estimadas e qualidades estabelecidas em memorial descritivo com especificações determinadas, promovendo sua substituição quando necessário.
- 17.20. - Responder integralmente, em qualquer caso, por todos os danos e prejuízos de qualquer natureza, causados ao Contratante ou à terceiros, por seus empregados ou serviços.
- 17.21. - Entregar a obra/serviço concluída, livre e desembaraçada de quaisquer materiais e equipamentos desnecessários, ou entulhos, inclusive a limpeza das áreas adjacentes.
- 17.22. - Manter durante toda a execução do contrato, em compatibilidade com as obrigações por ele assumidas, todas as condições de habilitação (Art. 62 a 70, da Lei nº. 14.133/2021), e qualificação exigidas na licitação e de acordo com os termos da proposta.
- 17.23. - Fornece os materiais e/ou serviços conforme as exigências específicas no Projeto Básico, em perfeitas condições de utilização.
- 17.24. - Será de inteira responsabilidade da empresa Contratada, a sinalização da obra durante o período de execução.
- 17.25. - Todas as etapas previstas neste termo de Referência para execução da obra deverão seguir rigorosamente as normas técnicas vigentes e peças técnicas anexas, visando a garantia de uma boa execução dos serviços.
- 17.26. - Deverão ser utilizados equipamentos e mão de obra, conforme previstos nas composições unitárias de preço constantes nos anexos deste projeto, visando o total atendimento as produções ali previstas para execução de cada serviço constante, para que a obra/serviços possa ser executada em total acordo com os critérios aqui estabelecidos.
- 17.27. - No caso de contratação que utilize recursos federais a empresa contratada deve permitir o livre acesso dos servidores do órgão ou entidade pública concedente, bem como dos órgãos de controle, aos documentos e registros contábeis das empresas contratadas, em observância arts. 26, 45 e 49 a 51 da Portaria Ministerial nº. 424 de 30 de dezembro de 2016.



Praça Coronel João Sá,
665, Centro, CEP: 48.660-000
Chorrochó - Bahia
Email: pmchorrocho@gmail.com



ESTADO DA BAHIA
PREFEITURA MUNICIPAL DE CHORROCHÓ
CNPJ: 13.915.665/0001-77

17.28. - A Contratada será obrigada a reparar, corrigir, remover, reconstruir ou substituir, a suas expensas, no total ou em parte, o objeto do contrato em que se verificarem vícios, defeitos ou incorreções resultantes de sua execução ou de materiais nela empregados, conforme art. 119, da Lei nº. 14.133/2021.

17.29. - A Contratada será responsável pelos danos causados diretamente à Administração ou a terceiros em razão da execução do contrato, e não excluirá nem reduzirá essa responsabilidade a fiscalização ou o acompanhamento pelo contratante. (Art. 120, da Lei nº. 14.133/2021).

17.30. - Responsabilizar-se pelos vícios e danos decorrentes da execução do objeto, de acordo com os artigos 14 e 17 a 27, do Código de Defesa do Consumidor (Lei nº. 8.078, de 1990), ficando a Contratante autorizada a descontar da garantia prestada, conforme previsão no Edital, ou dos pagamentos devidos à Contratada, o valor correspondente aos danos sofridos.

17.30.1. - A responsabilidade de que trata o Item anterior inclui a reparação por todo e qualquer dano causado à Administração Pública, devendo, em qualquer caso, a Contratada ressarcir imediatamente a Administração em sua integralidade.

17.31. - Utilizar empregados habilitados e com conhecimentos básicos do objeto a ser executado, em conformidade com as normas e determinações em vigor.

17.32. - É vedado a utilização, na execução dos serviços, de empregado que seja familiar de agente público ocupante de cargo em comissão ou função de confiança no órgão Contratante, nos termos do artigo 7º do Decreto nº. 7.203, de 04 de junho de 2010.

17.33. - A Contratada não poderá contratar parentes (até o terceiro grau) de dirigente do órgão ou entidade contratante ou de agente público que desempenhe função na licitação ou atue na fiscalização ou na gestão do contrato. Não poderão também participar da execução do objeto do certame as pessoas descritas no art. 9º da Lei nº. 14.133/2021.

17.34. - Apresentar à Contratante, quando for o caso, a relação nominal dos empregados que adentrarão no órgão para a execução do serviço. 15.35 Responsabilizar-se exclusivamente sobre a quitação dos encargos trabalhistas e sociais decorrentes do contrato, conforme art. 121, §1º, da Lei nº. 14.133/2021, dispõe que somente o contratado será responsável pelos encargos trabalhistas, previdenciários, fiscais e comerciais resultantes da execução do contrato.

17.35.1. - A inadimplência do contratado em relação aos encargos trabalhistas, fiscais e comerciais não transferirá à Administração a responsabilidade pelo seu pagamento e não poderá onerar o objeto do contrato nem restringir a regularização e o uso das obras e das edificações.

17.36. - Na forma do art. 50, da Lei nº. 14.133/2021, o contratado deverá apresentar no setor competente, quando solicitado pela Administração, sob pena de multa, comprovação do cumprimento das obrigações trabalhistas e com o Fundo de Garantia do Tempo de Serviço (FGTS) em relação aos empregados diretamente envolvidos na execução do contrato, em especial quanto ao:

- a) registro de ponto, e recibo de pagamento de salários, adicionais, horas extras, repouso semanal remunerado e décimo terceiro salário;
- b) comprovante de depósito do FGTS;
- c) recibo de quitação de obrigações trabalhistas e previdenciárias dos empregados dispensados até a data da extinção do contrato;
- d) recibo de concessão e pagamento de férias e do respectivo adicional; e, recibo de pagamento de vale-transporte e vale-alimentação, na forma prevista em norma coletiva.

17.37. - Responsabilizar-se pelo cumprimento das obrigações previstas em Acordo, Convenção, Dissídio Coletivo de Trabalho ou equivalentes das categorias abrangidas pelo contrato, por todas as obrigações trabalhistas, sociais, previdenciárias, tributárias e as demais previstas em legislação específica, cuja inadimplência não transfere a responsabilidade à Contratante.

17.38. - Comunicar ao Fiscal do contrato, no prazo de 24 (vinte e quatro) horas, qualquer ocorrência anormal ou acidente que se verifique no local dos serviços.



Praça Coronel João Sá,
665, Centro, CEP: 48.660-000
Chorrochó - Bahia
Email: pmchorrocho@gmail.com



ESTADO DA BAHIA
PREFEITURA MUNICIPAL DE CHORROCHÓ
CNPJ: 13.915.665/0001-77

- 17.39. - Assegurar aos seus trabalhadores ambiente de trabalho, inclusive equipamentos e instalações, em condições adequadas ao cumprimento das normas de saúde, segurança e bem-estar no trabalho.
- 17.40. - Prestar todo esclarecimento ou informação solicitada pela Contratante ou por seus prepostos, garantindo-lhes o acesso, a qualquer tempo, ao local dos trabalhos, bem como aos documentos relativos à execução do empreendimento.
- 17.41. - Paralisar, por determinação da Contratante, qualquer atividade que não esteja sendo executada de acordo com a boa técnica ou que ponha em risco a segurança de pessoas ou bens de terceiros.
- 17.42. - Promover a organização técnica e administrativa dos serviços, de modo a conduzi-los eficaz e eficientemente, de acordo com os documentos e especificações que integram este Projeto Básico, no prazo determinado.
- 17.43. - Conduzir os trabalhos com estrita observância às normas da legislação pertinente, cumprindo as determinações dos Poderes Públicos, mantendo sempre limpo o local dos serviços e nas melhores condições de segurança, higiene e disciplina.
- 17.44. - Promover a guarda, manutenção e vigilância de materiais, ferramentas, e tudo o que for necessário à execução dos serviços, durante a vigência do contrato.
- 17.45. - Submeter previamente, por escrito, à Contratante, para análise e aprovação, quaisquer mudanças nos métodos executivos que fujam às especificações do memorial descritivo se houver.
- 17.46. - Não permitir a utilização de qualquer trabalho do menor de 16 (dezesesseis) anos, exceto na condição de aprendiz para os maiores de 14 (quatorze) anos e nem permitir a utilização do trabalho do menor de dezoito anos em trabalho noturno, perigoso ou insalubre.
- 17.47. - Atender às solicitações da Contratante quanto à substituição dos empregados alocados, no prazo fixado pela fiscalização do contrato, nos casos em que ficar constatado descumprimento das obrigações relativas à execução do serviço, conforme descrito neste Projeto Básico.
- 17.48. - A Contratada deverá manter preposto aceito pela Administração no local da obra ou do serviço para representá-lo na execução do contrato, (Art. 118, da Lei nº. 14.133/2021), bem como, todos os equipamentos e materiais necessários a uma execução perfeita dos serviços, desenvolvida com segurança, qualidade e dentro dos prazos estabelecidos. 15.49 Adotar as providências e precauções necessárias, inclusive consulta nos respectivos órgãos, se necessário for, a fim de que não venham a ser danificadas as redes hidrossanitárias, elétricas e de comunicação.
- 17.50. - Obter junto aos órgãos competentes, conforme o caso, as licenças necessárias e demais documentos e autorizações exigíveis, na forma da legislação aplicável.
- 17.51. - Refazer, às suas expensas, os trabalhos executados em desacordo com o estabelecido no instrumento contratual, neste Projeto Básico e seus anexos, bem como substituir aqueles realizados com materiais defeituosos ou com vício de construção, pelo prazo de 05 (cinco) anos, contado da data de emissão do Termo de Recebimento Definitivo.
- 17.52. - Observar as diretrizes, critérios e procedimentos para a gestão dos resíduos da construção civil e de caráter ambiental.
- 17.53. - Instruir os seus empregados, quanto à prevenção de incêndios nas áreas da Contratante.
- 17.54. - Responder por qualquer acidente de trabalho na execução dos serviços, por uso indevido de patentes registradas em nome de terceiros, por qualquer causa de destruição, danificação, defeitos ou incorreções dos serviços ou dos bens da Contratante, de seus funcionários ou de terceiros, ainda que ocorridos em via pública junto à obra arcando com indenizações, taxas e/ou comissões que forem devidas.



Praça Coronel João Sá,
665, Centro, CEP: 48.660-000
Chorrochó - Bahia
Email: pmchorrocho@gmail.com



ESTADO DA BAHIA
PREFEITURA MUNICIPAL DE CHORROCHÓ
CNPJ: 13.915.665/0001-77

17.55. - A Contratada deverá, obrigatoriamente, absorver durante a execução do contrato, vagas para egressos do sistema penitenciário, devendo obedecer a proporção de 5% (cinco por cento) das vagas, quando a contratação for igual ou superior a 20 (vinte) trabalhadores, ou uma vaga, quando a contratação for entre 5 (cinco) e 19 (dezenove) trabalhadores, em cumprimento do art. 3º da Lei nº. 10.182, de 22 de Dezembro de 2014.

17.57. - Inscrever a Obra no Cadastro Nacional de Obras – CNO da Receita Federal do Brasil em até 30 (trinta) dias contados do início das atividades, em conformidade com a Instrução Normativa RFB nº 2061, de 20/12/2021.

18. - DAS INFRAÇÕES E SANÇÕES ADMINISTRATIVAS PARA O CASO DE INADIMPLEMTO:

18.1. - Comete infração administrativa o fornecedor que cometer quaisquer das infrações previstas no art. 155 da Lei nº. 14.133, de 2021, quais sejam:

18.1.1. - dar causa à inexecução parcial do contrato;

18.1.2. - dar causa à inexecução parcial do contrato que cause grave dano à Administração, ao funcionamento dos serviços públicos ou ao interesse coletivo;

18.1.3. - dar causa à inexecução total do contrato;

18.1.4. - deixar de entregar a documentação exigida para o certame;

18.1.5. - não manter a proposta, salvo em decorrência de fato superveniente devidamente justificado;

18.1.6. - não celebrar o contrato ou não entregar a documentação exigida para a contratação, quando convocado dentro do prazo de validade de sua proposta;

18.1.7. - ensejar o retardamento da execução ou da entrega do objeto da licitação sem motivo justificado;

18.1.8. - apresentar declaração ou documentação falsa exigida para o certame ou prestar declaração falsa durante o processo licitatório ou a execução do contrato;

18.1.9. - fraudar o processo licitatório ou praticar ato fraudulento na execução do contrato;

18.1.10. - comportar-se de modo inidôneo ou cometer fraude de qualquer natureza:

18.1.10.1. - Considera-se comportamento inidôneo, entre outros, a declaração falsa quanto às condições de participação, quanto ao enquadramento como ME/EPP ou o conluio entre os fornecedores, em qualquer momento do processo licitatório, mesmo após o encerramento do prazo licitatório.

18.1.11. - praticar atos ilícitos com vistas a frustrar os objetivos deste certame;

18.1.12. - praticar ato lesivo previsto no art. 5º da Lei nº 12.846, de 1º de agosto de 2013.

18.2. - O fornecedor que cometer qualquer das infrações discriminadas nos subitens anteriores ficará sujeito, sem prejuízo da responsabilidade civil e criminal, às seguintes sanções:

a) Advertência pela falta do subitem 18.1.1 desta Contratação, quando não se justificar a imposição de penalidade mais grave;

b) Multa de 0,5% (cinco décimas por cento) sobre o valor estimado do(s) item(s) prejudicado(s) pela conduta do fornecedor, por qualquer das infrações dos subitens 18.1.1 a 18.1.12;

c) Impedimento de licitar e contratar no âmbito da Administração Pública direta e indireta do ente federativo que tiver aplicado a sanção, pelo prazo máximo de 3 (três) anos, nos casos dos subitens 18.1.2 a 18.1.7 desta Contratação, quando não se justificar a imposição de penalidade mais grave;





ESTADO DA BAHIA
PREFEITURA MUNICIPAL DE CHORROCHÓ
CNPJ: 13.915.665/0001-77

d) Declaração de inidoneidade para licitar ou contratar, que impedirá o responsável de licitar ou contratar no âmbito da Administração Pública direta e indireta de todos os entes federativos, pelo prazo mínimo de 3 (três) anos e máximo de 6 (seis) anos, nos casos dos subitens 18.1.8 a 18.1.12, bem como nos demais casos que justifiquem a imposição da penalidade mais grave;

18.3. - Na aplicação das sanções serão considerados:

18.3.1. - a natureza e a gravidade da infração cometida;

18.3.2. - as peculiaridades do caso concreto;

18.3.3. - as circunstâncias agravantes ou atenuantes;

18.3.4. - os danos que dela provierem para a Administração Pública;

18.3.5. - a implantação ou o aperfeiçoamento de programa de integridade, conforme normas e orientações dos órgãos de controle.

18.4. - Se a multa aplicada e as indenizações cabíveis forem superiores ao valor de pagamento eventualmente devido pela Administração ao contratado, além da perda desse valor, a diferença será descontada da garantia prestada ou será cobrada judicialmente.

18.5. - A aplicação das sanções previstas neste Termo de Referência, em hipótese alguma, a obrigação de reparação integral do dano causado à Administração Pública.

18.6. - A penalidade de multa pode ser aplicada cumulativamente com as demais sanções.

18.7. - Se, durante o processo de aplicação de penalidade, houver indícios de prática de infração administrativa tipificada pela Lei nº 12.846, de 1º de agosto de 2013, como ato lesivo à administração pública nacional ou estrangeira, cópias do processo administrativo necessárias à apuração da responsabilidade da empresa deverão ser remetidas à autoridade competente, com despacho fundamentado, para ciência e decisão sobre a eventual instauração de investigação preliminar ou Processo Administrativo de Responsabilização - PAR. À Administração Pública nacional ou estrangeira nos termos da Lei nº 12.846, de 1º de agosto de 2013, seguirão seu rito normal na unidade administrativa.

18.9. - O processamento do PAR não interfere no seguimento regular dos processos administrativos específicos para apuração da ocorrência de danos e prejuízos à Administração Pública Federal resultantes de ato lesivo cometido por pessoa jurídica, com ou sem a participação de agente público.

18.10. - A aplicação de qualquer das penalidades previstas realizar-se-á em processo administrativo que assegurará o contraditório e a ampla defesa ao fornecedor/adjudicatário, observando-se o procedimento previsto na Lei nº. 14.133, de 2021, e subsidiariamente na Lei nº 9.784, de 1999.

18.11. - As sanções por atos praticados no decorrer da contratação estão previstas nos anexos a este Termo de Referência.

19. - DA EXTINÇÃO CONTRATUAL

19.1. - O contrato será extinto quando vencido o prazo nele estipulado, independentemente de terem sido cumpridas ou não as obrigações de ambas as partes contraentes.

19.1.1. - O contrato poderá ser extinto antes do prazo nele fixado, sem ônus para o Contratante, quando este não dispuser de créditos orçamentários para sua continuidade ou quando entender que o contrato não mais lhe oferece vantagem.

19.1.2. - A extinção nesta hipótese ocorrerá na próxima data de aniversário do contrato, desde que haja a notificação do contratado pelo contratante nesse sentido com pelo menos 02 (dois) meses de antecedência desse dia.

19.1.3. - Caso a notificação da não-continuidade do contrato de que trata este subitem ocorra com menos de 02 (dois) meses da data de aniversário, a extinção contratual ocorrerá após 02 (dois) meses da data da comunicação.



Praça Coronel João Sá,
665, Centro, CEP: 48.660-000
Chorrochó - Bahia
Email: pmchorrocho@gmail.com



ESTADO DA BAHIA
PREFEITURA MUNICIPAL DE CHORROCHÓ
CNPJ: 13.915.665/0001-77

19.2. - O contrato poderá ser extinto antes de cumpridas as obrigações nele estipuladas, ou antes do prazo nele fixado, por algum dos motivos previstos no artigo 137 da Lei nº. 14.133/21, bem como amigavelmente, assegurados o contraditório e a ampla defesa.

19.2.1. - Nesta hipótese, aplicam-se também os artigos 138 e 139 da mesma Lei.

19.2.2. - A alteração social ou a modificação da finalidade ou da estrutura da empresa não ensejará a extinção se não restringir sua capacidade de concluir o contrato.

19.2.2.1. - Se a operação implicar mudança da pessoa jurídica contratada, deverá ser formalizado termo aditivo para alteração subjetiva.

19.3. - O termo de extinção, sempre que possível, será precedido:

19.3.1. - Balanço dos eventos contratuais já cumpridos ou parcialmente cumpridos;

19.3.2. - Relação dos pagamentos já efetuados e ainda devidos;

19.3.3. - Indenizações e multas.

19.4. - A extinção do contrato não configura óbice para o reconhecimento do desequilíbrio econômico financeiro, hipótese em que será concedida indenização por meio de termo indenizatório (art. 131, caput, da Lei nº. 14.133, de 2021).

19.5. - O contrato poderá ser extinto caso se constate que o contratado mantém vínculo de natureza técnica, comercial, econômica, financeira, trabalhista ou civil com dirigente do órgão ou entidade contratante ou com agente público que tenha desempenhado função na licitação ou atue na fiscalização ou na gestão do contrato, ou que deles seja cônjuge, companheiro ou parente em linha reta, colateral ou por afinidade, até o terceiro grau (art. 14, inciso IV, da Lei nº. 14.133, de 2021).

20. - DOS CASOS OMISSOS

20.1. - Os casos omissos serão decididos pelo contratante, segundo as disposições contidas na Lei nº. 14.133, de 2021, e demais normas federais aplicáveis e, subsidiariamente, segundo as disposições contidas na Lei nº. 8.078, de 1990 – Código de Defesa do Consumidor – e normas e princípios gerais dos contratos.

21. – ALTERAÇÕES

21.1. - Eventuais alterações contratuais reger-se-ão pela disciplina dos arts. 124 e seguintes da Lei nº. 14.133, de 2021.

21.2. - O contratado é obrigado a aceitar, nas mesmas condições contratuais, os acréscimos ou supressões que se fizerem necessários, até o limite de 25% (vinte e cinco por cento) do valor inicial atualizado do contrato.

21.3. - As alterações contratuais deverão ser promovidas mediante celebração de termo aditivo, submetido à prévia aprovação da consultoria jurídica do contratante, salvo nos casos de justificada necessidade de antecipação de seus efeitos, hipótese em que a formalização do aditivo deverá ocorrer no prazo máximo de 1 (um) mês (art. 132 da Lei nº. 14.133, de 2021).

21.4. - Registros que não caracterizam alteração do contrato podem ser realizados por simples apostila, dispensada a celebração de termo aditivo, na forma do art. 136 da Lei nº. 14.133, de 2021.

22. - DA SUBCONTRATAÇÃO:

22.1. - É vedada a subcontratação ou transferência total ou parcial do objeto da licitação ou a atuação de profissionais distintos daqueles que tenham sido informados.

23. - DO CRITÉRIO DE SUSTENTABILIDADE:

23.1. - Durante a prestação de serviços, a empresa contratada deverá adotar práticas de sustentabilidade para redução dos possíveis impactos ambientais causados em virtude do fornecimento.



Praça Coronel João Sá,
665, Centro, CEP: 48.660-000
Chorrochó - Bahia
Email: pmchorrocho@gmail.com



ESTADO DA BAHIA
PREFEITURA MUNICIPAL DE CHORROCHÓ
CNPJ: 13.915.665/0001-77

24. - DEMONSTRATIVO DOS RESULTADOS PRETENDIDOS:

24.1. - A presente contratação tem por finalidade alcançar resultados concretos e mensuráveis no âmbito de melhorias dos espaços urbanos públicos, visando gerar impactos positivos e duradouros para a comunidade local, por meio de melhorias estruturais, urbanísticas e sociais, promovendo um espaço seguro, inclusivo e acolhedor.

24.2. - Pretende-se, com a contratação do objeto deste Estudo Técnico Preliminar a Requalificação de Praças Públicas, conforme os padrões definidos pelo Ministério das Cidades e demais normativas aplicáveis.

24.3. - Do ponto de vista social, o resultado pretendido com a requalificação dos espaços urbanos é a promoção de um ambiente funcional, que atenda moradores e visitantes, em especial considerando sua intensa circulação devido à proximidade com locais de intenso fluxo de pessoas, proporcione atividades culturais e esportivas.

24.4. - Sob a ótica urbana e ambiental, com as requalificações das praças espera-se garantir o uso pleno por pessoas com mobilidade reduzida, idosos, crianças e demais públicos, por meio de implantação de acessibilidade.

24.5. - Sob a ótica urbana e ambiental, buscou-se implantar na requalificação das praças soluções que promovam equilíbrio estético, conforto e sustentabilidade no uso do espaço público.

14.5. - Dessa forma, a contratação visa assegurar a efetiva implementação do objeto pactuado no Contrato de Repasse 987532/2025/MCIDADES/CAIXA, promovendo benefícios e melhorias das praças públicas do Município de Chorrochó-BA.

24.6. - A empresa contratada deverá atender todos os requisitos estabelecidos no Edital de Licitação, Termo de Referência e Projeto Básico. A contratação deve ter resultados positivos, com a melhor prática de execução dos serviços de obras, de acordo com o Projeto Básico.

24.7. - A contratação do objeto além de atender as demandas conforme sustentadas nas motivações demonstradas no DFD irá contemplar os seguintes resultados:

24.8. - Para justificar a Requalificação das Praças Públicas é essencial abordar os múltiplos benefícios que essa melhoria proporcionará à comunidade local. Aqui estão os principais pontos a serem considerados:

24.8.1. - Aqui estão os principais pontos a serem considerados:

- **Revitalização do espaço urbano:** Transformar a praça em um ambiente funcional, seguro e acolhedor, atendendo moradores e visitantes, em especial considerando sua intensa circulação devido à proximidade com o Hospital Municipal, na Praça Projetada 01, e na praça projetada 02, proximidade com a delegacia de Polícia Civil na sede do município.
- **Melhoria da acessibilidade:** Garantir o uso pleno por pessoas com mobilidade reduzida, idosos, crianças e demais públicos.
- **Valorização paisagística e ambiental:** Implantar soluções que promovam equilíbrio estético, conforto e sustentabilidade no uso do espaço público.
- **Fortalecimento da identidade comunitária:** Resgatar o valor simbólico e afetivo da praça como ponto de encontro, referência local e espaço de integração social.
- **Promoção de atividades culturais e esportivas:** Criar estruturas adequadas para práticas recreativas, artísticas e de lazer, fomentando a participação comunitária.
- **Estímulo à ocupação consciente e cidadã:** Incentivar o uso saudável, responsável e respeitoso do espaço público pela população.
- **Elevação da qualidade de vida:** Contribuir diretamente para o bem-estar físico, emocional e coletivo dos moradores do distrito.



Praça Coronel João Sá,
665, Centro, CEP: 48.660-000
Chorrochó - Bahia
Email: pmchorrocho@gmail.com



ESTADO DA BAHIA
PREFEITURA MUNICIPAL DE CHORROCHÓ
CNPJ: 13.915.665/0001-77

24.9. - Com a execução da Requalificação das Praças Públicas, pretende-se modernizar e revitalizar os espaços públicos municipais, proporcionando ambientes mais organizados, acessíveis, seguros, funcionais e compatíveis com as necessidades atuais da população, por meio de melhorias estruturais, urbanísticas e sociais, promovendo assim, um espaço seguro, inclusivo e acolhedor.

24.10. - Dessa forma, a Administração Municipal entende como necessária a execução das obras, visando proporcionar espaços públicos mais seguros, acessíveis, funcionais e adequados ao atendimento das demandas da população, contribuindo para melhoria da qualidade de vida, fortalecimento da convivência comunitária e valorização da infraestrutura urbana municipal.

25. - PROVIDENCIAS A SEREM ADOTADAS PELA ADMINISTRAÇÃO:

25.1. - Para a formalização do contrato decorrente do procedimento licitatório destinado à Contratação de empresa no ramo da Construção Civil, através de empreitada por preço global, para execução de obras de Requalificação de Praças públicas no Município de Chorrochó, conforme contrato de repasse 987532/2025 e operação nº 1105920-37, deverão ser adotadas, previamente, as seguintes providências:

- I. Elaboração e aprovação do Estudo Técnico Preliminar (ETP), contendo a definição da necessidade da contratação, a análise das alternativas disponíveis, a justificativa da solução adotada e a avaliação dos riscos envolvidos;
- II. Elaboração e aprovação do Termo de Referência ou Projeto Básico, contemplando a descrição detalhada do objeto, os quantitativos, os projetos técnicos, as especificações construtivas, os critérios de medição e pagamento, o cronograma físico-financeiro e as obrigações da contratada;
- III. Disponibilização e validação dos projetos de engenharia, incluindo projetos arquitetônico, estrutural, hidrossanitário, elétrico e demais projetos complementares, devidamente compatibilizados, aprovados pelos órgãos competentes e em conformidade com as normas técnicas vigentes;
- IV. Aprovação orçamentária e comprovação da disponibilidade de recursos, com a devida previsão orçamentária e financeira, em consonância com o contrato de repasse com o Ministério das Cidades e a Caixa Econômica Federal;
- V. Definição do regime de execução e do critério de julgamento, observando a natureza do objeto e as disposições da Lei nº 14.133/2021;
- VI. Elaboração do edital de licitação e seus anexos, incluindo minuta do contrato, planilhas orçamentárias, cronograma físico-financeiro, projetos, memoriais descritivos e demais documentos técnicos exigidos;
- VII. Análise jurídica prévia, com emissão de parecer jurídico quanto à legalidade do procedimento licitatório, nos termos do art. 53 da Lei nº. 14.133/2021;
- VIII. Designação formal do gestor e do fiscal do contrato, com a definição clara de suas atribuições, responsabilidades e competências técnicas;
- IX. Verificação da regularidade da empresa vencedora, incluindo a comprovação da habilitação jurídica, regularidade fiscal e trabalhista, qualificação técnica e econômico-financeira, conforme exigido no edital;
- X. Exigência e conferência das garantias contratuais, quando previstas, bem como do seguro-garantia, se aplicável, nos termos da legislação vigente;
- XI. Registro e validação das informações nos sistemas oficiais, especialmente no SISMOB e demais sistemas exigidos pelo Ministério das Cidades e pela Caixa Econômica Federal;
- XII. Publicação dos atos oficiais, garantindo a transparência e a publicidade do procedimento, conforme os princípios da Administração Pública.



Praça Coronel João Sá,
665, Centro, CEP: 48.660-000
Chorrochó - Bahia
Email: pmchorrocho@gmail.com



ESTADO DA BAHIA
PREFEITURA MUNICIPAL DE CHORROCHÓ
CNPJ: 13.915.665/0001-77

25.2. - O cumprimento dessas providências é condição indispensável para a celebração do contrato, assegurando a legalidade, a regularidade, a eficiência e a adequada execução do objeto pactuado, bem como a correta aplicação dos recursos públicos vinculados ao Programa Apoio a Projetos e Obras de Reabilitação, de Acessibilidade e Modernização Tecnológica em Áreas Urbanas.

25.3. - De acordo com as especificidades do objeto a ser contratado, a Administração, indicará por meio de Ordem de Serviço, com a devida capacitação técnica, um ou mais representantes do órgão para acompanhar e fiscalizar a execução das atividades inerentes ao objeto contratado, conforme dispõe o art. 117 da Lei nº. 14.133/2021:

25.3.1. - A fiscalização técnica do contrato será realizada por servidores engenheiros efetivos designados pela Administração, o qual será responsável por acompanhar e controlar a execução da obra, cabendo-lhe assegurar o cumprimento do objetivo e das atividades contratadas, conforme definido no projeto básico.

25.3.2. - O controle e a organização dos documentos; controle dos prazos de execução e da vigência do instrumento contratual; o acompanhamento das alterações contratual, e do eventual reequilíbrio financeiro do contrato, será acompanhado por fiscal administrativo, designados pela administração.

25.4. - Desta forma, entendendo-se necessário, poderá ser contratada empresa especializada para apoio à supervisão, de forma a auxiliar os fiscais designados pela administração, subsidiando-os com informações necessárias ao cumprimento de suas atribuições, contribuindo assim para a fiel execução do que foi previsto em contrato.

25.5. - O cronograma físico-financeiro a ser proposto pela Contratada deverá apresentar as quantidades de serviços a serem executados, servindo como o elemento básico de controle da obra e referência para a devida fiscalização da Equipe Técnica da administração, sendo essencial para a medição e pagamento dos serviços que deverão ser recebidos e aceitos pela fiscalização.

26. - CONTRATAÇÕES CORRELATAS E/OU INTERDEPENDENTES:

26.1. - Não há contratos vigentes para os serviços objeto deste estudo. Igualmente, não identificou a necessidade de realizar contratações acessórias para a perfeita execução do objeto, uma vez que todos os meios necessários para a operacionalização dos serviços podem ser supridos apenas com a contratação.

27. - POSSÍVEIS IMPACTOS AMBIENTAIS:

27.1. - Os possíveis impactos ambientais resultantes das obras e dos serviços comuns de engenharia para pavimentação asfáltica em análise serão minimizados através da adoção, como parte das obrigações da contratada, dos critérios de sustentabilidade ambiental prescritos no Guia Nacional de Contratações Sustentáveis da Câmara Nacional de Sustentabilidade - CNS DECOR/CGU/AGU, que afeta ao tema sustentabilidade na contratação de obras e serviços.

27.2. - Neste contexto, impactos ambientais são as alterações no ambiente causadas pelas ações humanas. Os impactos ambientais podem ser considerados positivos e negativos.

27.3. - A presente contratação visa gerar impactos ambientais positivos, uma vez que a contratada para a realização das obras e serviços de engenharia, deverá realizar a prestação do serviço com responsabilidade ambiental, visando à economia da manutenção e operacionalização da edificação, a redução do consumo de energia e água, bem como a utilização de tecnologias e materiais considerando a composição, características ou componentes sustentáveis que reduzam o impacto ambiental. Conforme o disposto na Instrução Normativa SLTI/MP nº 01, de 19 de janeiro de 2010, Capítulo II. A geração de resíduos sólidos comuns à obra de construção civil com previsão de destinação nos termos da Resolução CONAMA nº. 307/2002.

27.4. - Os impactos negativos ocorrem quando as alterações causadas geram risco ao ser humano ou para os recursos naturais encontrados no espaço. Por outro lado, os impactos são considerados positivos quando as alterações resultam em melhorias ao meio ambiente. O



Praça Coronel João Sá,
665, Centro, CEP: 48.660-000
Chorrochó - Bahia
Email: pmchorrocho@gmail.com



ESTADO DA BAHIA
PREFEITURA MUNICIPAL DE CHORROCHÓ
CNPJ: 13.915.665/0001-77

procedimento para contratações públicas busca sempre o melhor para o interesse público, tal conceito vai além do mero cotejo de menores preços, para analisar os benefícios do processo torna-se necessário avaliar os impactos positivos e negativos na aquisição quanto a:

- a) A observância de normas e critérios de sustentabilidade;
- b) O emprego apurado dos recursos públicos;
- c) Conservação e gestão responsável de recursos naturais;
- d) Uso de agregados reciclados, sempre que existir a oferta;
- e) Remoção apropriada dos resíduos conforme normas de Controle de Transporte de Resíduos.
- f) Observância das normas de qualidade e certificação nacionais e públicas como INMETRO e ABNT.

27.5. - No art. 45, Lei nº. 14.133/21 determina que as obras e serviços de engenharia deverão respeitar, especialmente, as normas relativas a disposição final ambientalmente adequada dos resíduos sólidos gerados pelas obras CONTRATADAS, mitigação por condicionantes e compensação ambiental, utilização de produtos, de equipamentos e de serviços que, comprovadamente, favoreçam a redução do consumo de energia e de recursos naturais, avaliação de impacto de vizinhança, proteção do patrimônio histórico, cultural, arqueológico e imaterial, inclusive por meio da avaliação do impacto direto ou indireto causado pelas obra CONTRATADA.

27.6. - Na mesma acepção a Resolução CONAMA nº 307/2002 define resíduos da construção civil como aqueles provenientes de construções, reformas, reparos e demolições de obras de construção civil, e os resultantes da preparação e da escavação de terrenos, tais como: tijolos, blocos cerâmicos, concreto em geral, solos, rochas, metais, resinas, colas, tintas, madeiras e compensados, forros, argamassa, gesso, telhas, pavimento asfáltico, vidros, plásticos, tubulações, fiação elétrica etc., comumente chamados de entulhos de obras, caliça ou metralha.

27.7. - Sob esse viés normativo, a contratação pretendida nesta Concorrência Eletrônica caracteriza-se com obra de engenharia e a sua execução implicará diretamente na geração de resíduos de construção civil, de modo que deverá a futura CONTRATADA empreender esforços para minimizar a produção de resíduos, dando destinação adequada aqueles de inevitável produção, visando mitigar os possíveis danos ambientais.

27.8. - Tal entendimento consta do art. 6º, inciso XXV da Lei nº 14.133 de 2021 que dispõe que deve o Termo de Referência conter o conjunto de elementos necessários e suficientes, com nível de precisão adequado para definir e dimensionar a obra, de modo que assegure o tratamento apropriado do impacto ambiental.

27.9. - Diante disso, na execução da ampliação deverá a CONTRATANTE e a CONTRATADA a observância das normas de proteção ambiental, cabendo a primeira fiscalização quanto ao estrito cumprimento da legislação e a segunda o respeito às leis ambientais na consecução da obra.

27.10. - Os detritos e resíduos de lixo da obra devem ser descartados conforme norma municipal e devidamente acondicionados e transportados de acordo com as normas da Secretaria Municipal de Agricultura e Meio Ambiente e demais normas da ABNT.

27.11. - A empresa deverá manter o controle dos níveis de ruído para conforto acústico em toda a área da construção (interna e externamente), dentro dos limites permitidos na Legislação Municipal, Estadual e na ABNT.

28. - DAS DISPOSIÇÕES GERAIS:

28.1. - Não serão aceitas Propostas de Preços que não atenderem as exigências deste TERMO e/ou consignarem preços inexequíveis ou superfaturados, assim considerados aqueles incoerentes com os praticados pelo mercado, para execução do objeto do contrato.

28.2. O participante do presente Credenciamento assumirá integral responsabilidade pelos danos causados a PREFEITURA MUNICIPAL DE CHORROCHÓ-BA ou a terceiros, por si ou por representantes na execução da entrega dos serviços descritos no contrato.



Praça Coronel João Sá,
665, Centro, CEP: 48.660-000
Chorrochó - Bahia
Email: pmchorrocho@gmail.com



ESTADO DA BAHIA
PREFEITURA MUNICIPAL DE CHORROCHÓ
CNPJ: 13.915.665/0001-77

28.3. - O procedimento será divulgado no Diário Oficial do Município e Portal da Transparência da Prefeitura Municipal de Chorrochó. O procedimento não será divulgado no Portal Nacional de Contratações Públicas – PNCP, pelo motivo do município se enquadrar como de pequeno porte (menos de 20.000 habitantes).

28.4. - No caso de todos os fornecedores restarem desclassificados ou inabilitados (procedimento fracassado), a Administração poderá:

28.4.1. - republicar o presente aviso com uma nova data;

28.4.2. - valer-se, para a contratação, de proposta obtida na pesquisa de preços que serviu de base ao procedimento, se houver, privilegiando-se os menores preços, sempre que possível, e desde que atendidas às condições de habilitação exigidas;

28.4.2.1. - no caso do subitem anterior, a contratação será operacionalizada fora deste procedimento.

28.4.3. - Fixar prazo para que possa haver adequação das propostas ou da documentação de habilitação, conforme o caso.

28.5. - As providências dos subitens 28.4.1 e 28.4.2 acima poderão ser utilizadas se não houver o comparecimento de quaisquer fornecedores interessados (procedimento deserto).

28.6. - Havendo a necessidade de realização de ato de qualquer natureza pelos fornecedores, cujo prazo não conste deste Termo de Referência, deverá ser atendido o prazo indicado pelo agente competente da Administração na respectiva notificação.

28.7. - Caberá ao fornecedor acompanhar as operações, ficando responsável pelo ônus decorrente da perda do negócio diante da inobservância de quaisquer mensagens emitidas pela Administração.

28.8. - Não havendo expediente ou ocorrendo qualquer fato superveniente que impeça a realização do certame na data marcada, a sessão será automaticamente transferida para o primeiro dia útil subsequente, no mesmo horário anteriormente estabelecido, desde que não haja comunicação em contrário.

28.9. - Os horários estabelecidos na divulgação deste procedimento e durante o envio de propostas, observarão o horário de Brasília-DF, inclusive para contagem de tempo e registro da documentação relativa ao procedimento.

28.10. - No julgamento das propostas e da habilitação, a Administração poderá sanar erros ou falhas que não alterem a substância das propostas, dos documentos e sua validade jurídica, mediante despacho fundamentado, registrado em ata e acessível a todos, atribuindo-lhes validade e eficácia para fins de habilitação e classificação.

28.11. - da disputa entre os interessados, desde que não comprometam o interesse da Administração, o princípio da isonomia, a finalidade e a segurança da contratação.

28.12. - Os proponentes assumem todos os custos de preparação e apresentação de suas propostas e a Administração não será, em nenhum caso, responsável por esses custos, independentemente da condução ou do resultado do processo de contratação.

28.13. - Em caso de divergência entre disposições deste Termo de Referência e de seus anexos ou demais peças que compõem o processo, prevalecerá as deste Termo de Referência.

28.14. - O procedimento será conduzido pelo Agente de Contratação/Pregoeiro Municipal Portaria nº. 001/2026, e demais membros designados pelo mesmo ato.

28.15. - Em observância ao que estabelece a Instrução Normativa nº. 65/2021-SLTI/MPOG, que dispõe sobre o procedimento administrativo para a realização de pesquisa de preços para a aquisição de bens e contratação de serviços em geral, no âmbito da administração pública federal direta, autárquica e fundacional, informamos que essa Secretaria priorizou a ordem dos parâmetros para pesquisa de mercado, conforme legislação vigente.



Praça Coronel João Sá,
665, Centro, CEP: 48.660-000
Chorrochó - Bahia
Email: pmchorrocho@gmail.com



ESTADO DA BAHIA
PREFEITURA MUNICIPAL DE CHORROCHÓ
CNPJ: 13.915.665/0001-77

29. - DO FORO:

29.1. - O Município de Chorrochó-BA, reserva-se no direito de impugnar a prestação de serviços, se esses não estiverem de acordo com as especificações contidas neste Termo de referência.

29.2. - Os casos omissos neste Termo de Referência serão resolvidos com base nos dispositivos constantes na Lei Federal nº. 14.133/2021 e no Decreto Municipal nº. 018/2024.

29.3. - Fica eleito o foro da Comarca de Chorrochó-BA, como único e competente para dirimir quaisquer demandas do presente contrato, por mais privilegiado que outro possa ser.

30. - ANEXOS DO TERMO DE REFERÊNCIA

31.1. - Integram este Termo de Referência, os seguintes anexos:

1. ANEXO I - PROJETOS ARQUITETÔNICOS E SITUAÇÃO PROJETADA 01 E 02;
2. ANEXO II - DETALHAMENTO BENEFÍCIOS E DESPESAS INDIRETAS - (BDI);
3. ANEXO III - PLANILHA ORÇAMENTÁRIA - (PO);
4. ANEXO IV - PLANILHA MEMÓRIA DE CÁLCULO - (MC);
5. ANEXO V - CRONOGRAMA FÍSICO FINANCEIRO - (CFF);
6. ANEXO VI - QUADRO DE COMPOSIÇÃO DO INVESTIMENTO - (QCI);
7. ANEXO VII - ANOTAÇÃO DE RESPONSABILIDADE TÉCNICA - (ART);
8. ANEXO VIII - MEMORIAL DESCRITIVO;
9. ANEXO IX - PLANILHA DE COMPOSIÇÕES.

NOTA: Os presentes Anexos são apenas modelos, no qual **não deve ser apresentado com timbre do Município de Chorrochó**, este deve ser substituído por informações do fornecedor que pretende participar do certame.

Chorrochó-BA, 03 de junho de 2026.

Cleiton Darlan Pires Sertão
CLEITON DARLAN PIRES SERTÃO

Secretário Municipal de Obras e Serviços Públicos - Portaria nº. 007/2025



Praça Coronel João Sá,
665, Centro, CEP: 48.660-000
Chorrochó - Bahia
Email: pmchorrocho@gmail.com



ESTADO DA BAHIA
PREFEITURA MUNICIPAL DE CHORROCHÓ
CNPJ: 13.915.665/0001-77



ANEXO I – TERMO DE REFERÊNCIA
PROJETOS ARQUITETÔNICOS E SITUAÇÃO
PROJETADA 01 E 02



Praça Coronel João Sá,
665, Centro, CEP: 48.660-000
Chorrochó - Bahia
Email: pmchorrocho@gmail.com



1 **PLANTA DE SITUAÇÃO**
ESCALA - 1 : 200

Documento assinado digitalmente
gov.br
CAROLINE LUCAS DE CARVALHO
Data: 05/06/2026 15:03:27-0100
Verifique em <https://validar.br.gov.br>

PREFEITURA MUNICIPAL DE CHORROCHÓ-BA	
OBJETO: REQUALIFICAÇÃO DE PRAÇAS PÚBLICAS NO MUNICÍPIO DE CHORROCHÓ, CONFORME DOBVENÍO Nº 987532.	
PROJETO: PRAÇA PROJETADA 01 - PLANTA DE SITUAÇÃO	
LOCALIZAÇÃO: RUA MARECHAL CASTELO BRANDO, CHORROCHÓ-BA	DATA: MAIO 2026
PROJETISTA: CAROLINE LUCAS DE CARVALHO	ENREMBERSO: CREIA-BA 3000070883
ASSUNTO: PROJETO ARQUITETONICO	ESCALA: INDICADA
FASE: EXECUÇÃO	FUNDO: ÚNICA

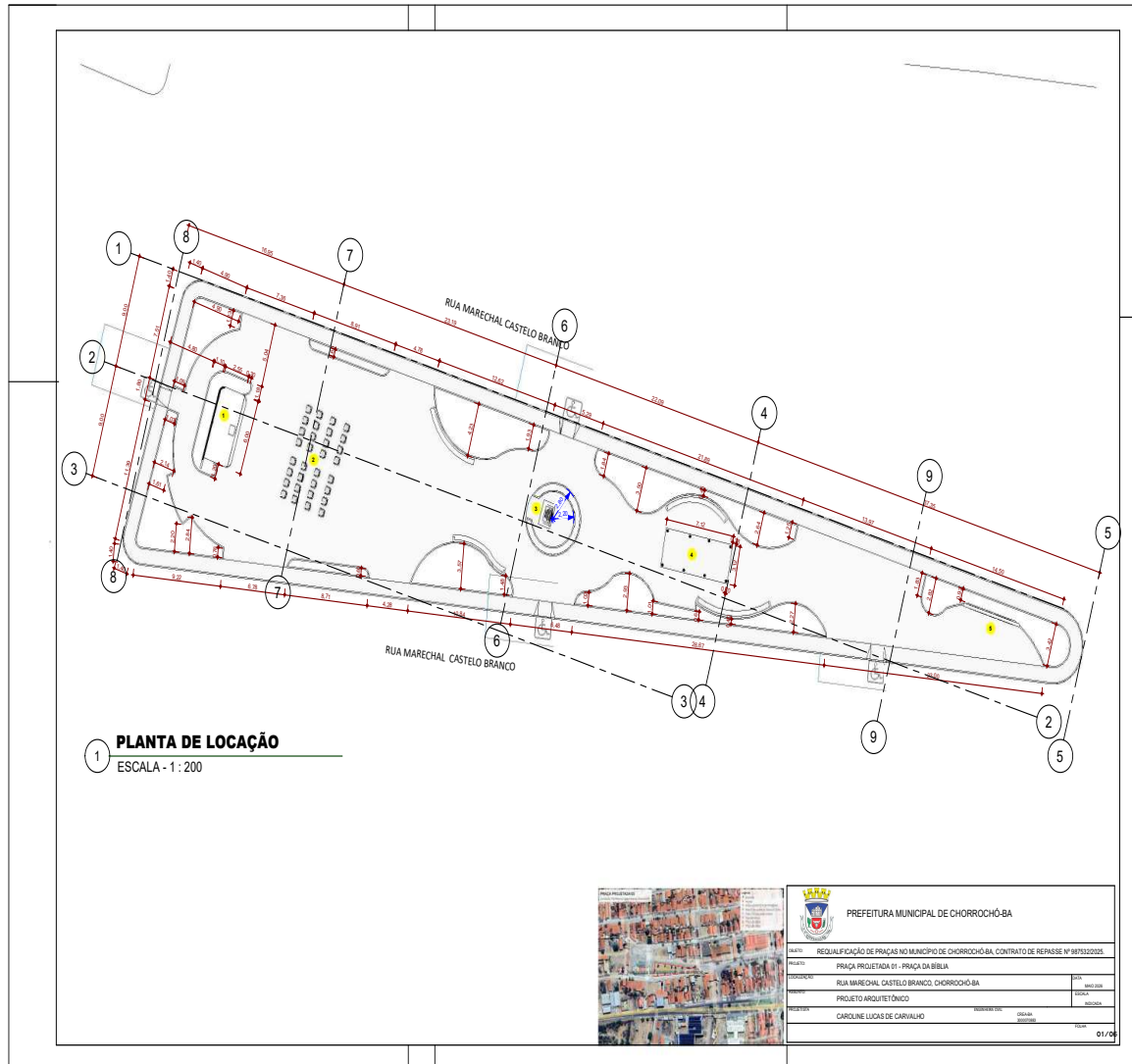

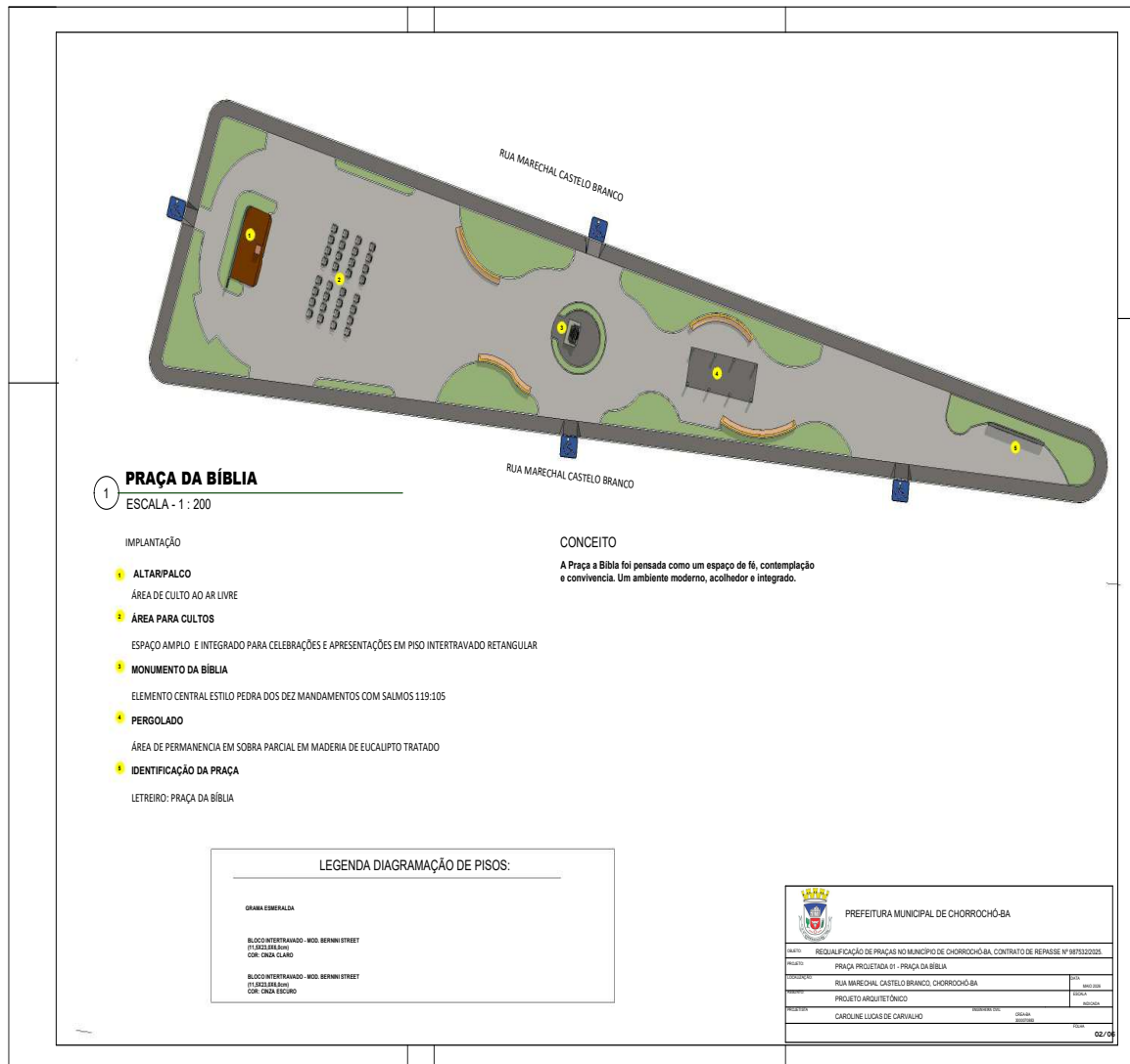

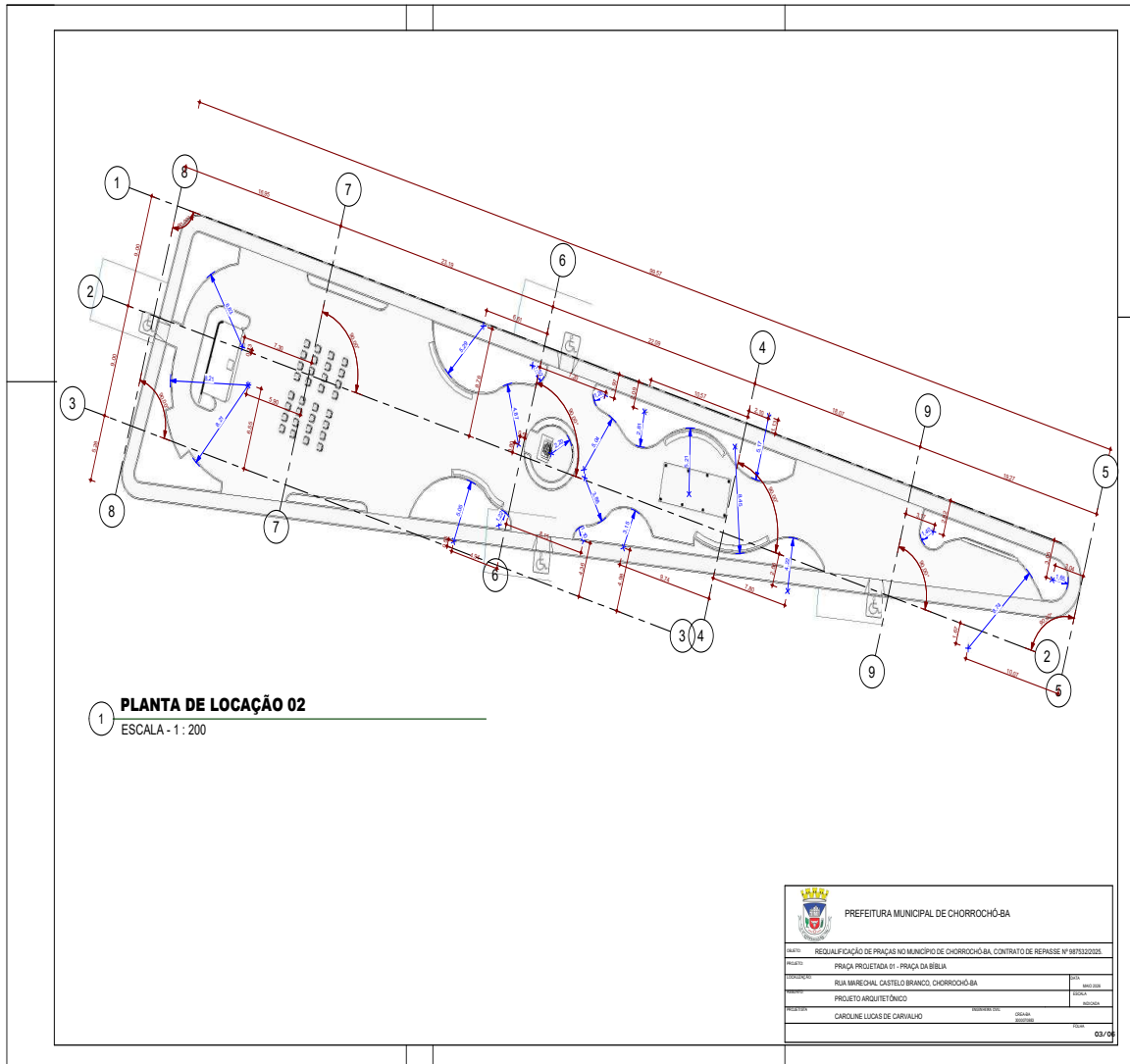

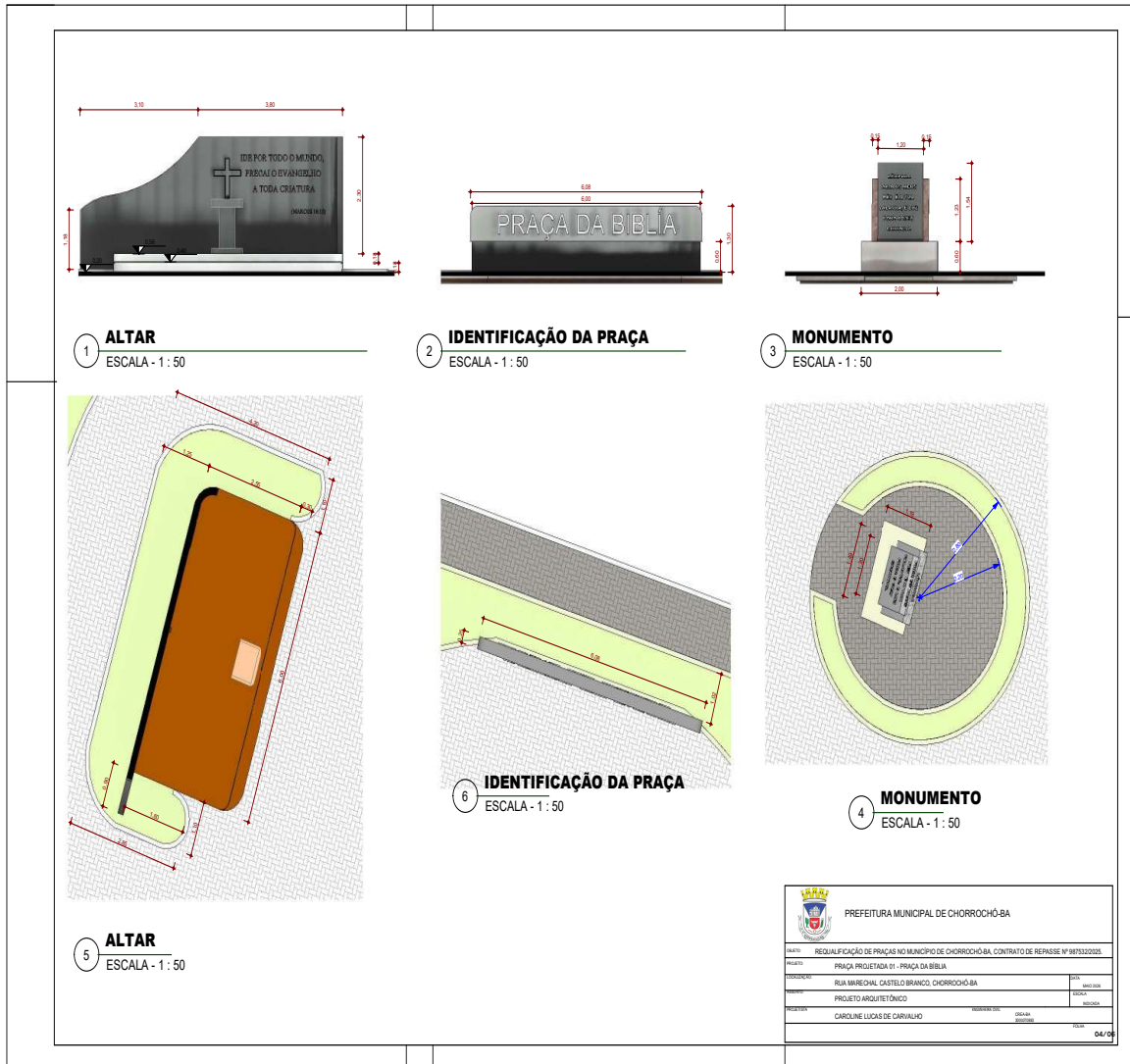

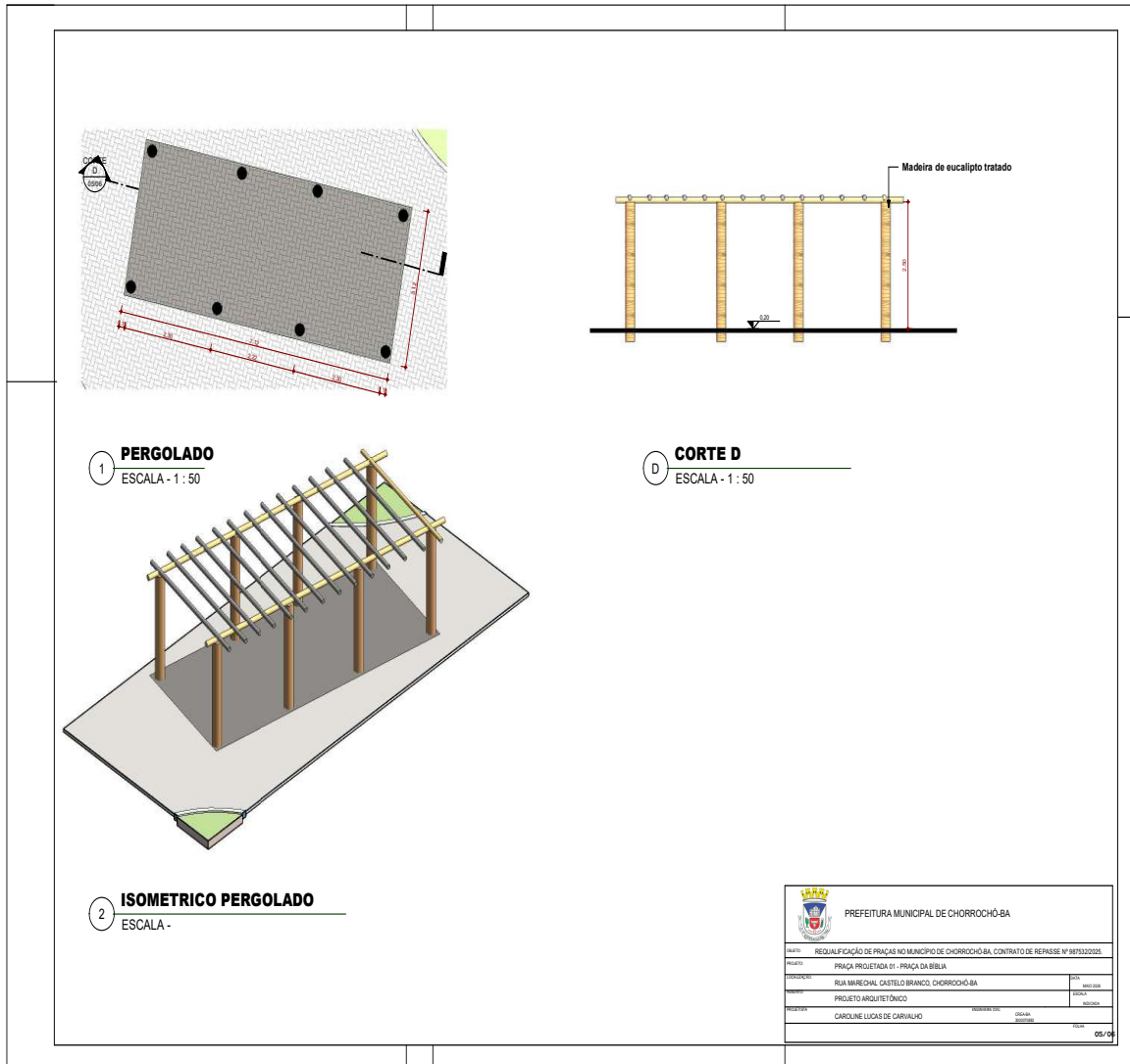



VISTA DO LETREIRO



VISTA DO BANCO



VISTA DO PERGOLADO



VISTA DO ALTAR



VISTA DO MONUMENTO



Documento assinado digitalmente



CAROLINE LUCAS DE CARVALHO
Data: 05/06/2026 17:43:19-0300
Verifique em <https://validar.iti.gov.br>

		PREFEITURA MUNICIPAL DE CHORROCHÓ-BA	
OBJETO:	REGULIFICAÇÃO DE PRAÇAS NO MUNICÍPIO DE CHORROCHÓ-BA. CONTRATO DE REPASSE Nº 0875320205		
PROJETO:	PRAÇA PROJETADA 01 - PRAÇA DA BIBLIA		
ENDEREÇO:	RUA MARCHEAL CASTELO BRANCO, CHORROCHÓ-BA		UF: BA
PROJETO ARQUITETÔNICO:			DATA: 05/06/2026
PROJETADE:	CAROLINE LUCAS DE CARVALHO	ASSINADO DIGITALMENTE	DATA: 05/06/2026
			06/06

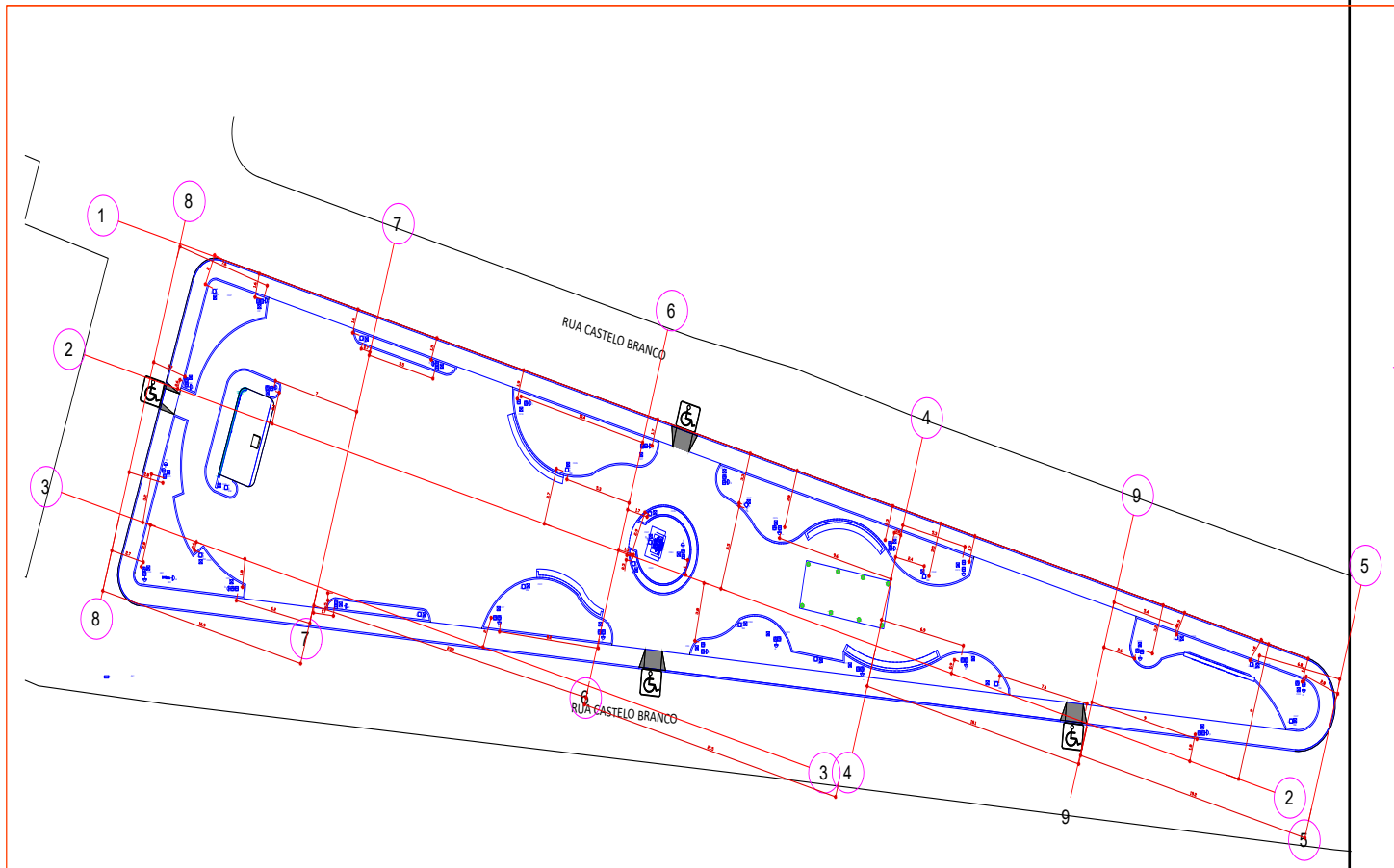

Legenda	
	Poste duplo com refletores 200 w
	Caixa de medição sobrepor a 1,50m do piso
	Caixa de passagem de embutir no piso 300x300x120
	Entrada de serviço aérea - Saída aérea
	Balizador de 9w led cor 4500 k. 30cm
	Led 200w
	Quadro de distribuição - embutir a 1,50m do piso
	Relé fotoelétrico a 4,50m do piso

Documento assinado digitalmente
CAROLINE LUCAS DE CARVALHO
CPF: 0300079883
Verifique em: <https://validar.jefes.gov.br/>

PREFEITURA MUNICIPAL DE CHORROCHÓ-BA			
OBJETO: REQUALIFICAÇÃO DE PRAÇAS NO MUNICÍPIO DE CHORROCHÓ-BA, CONTRATO DE REPASSE Nº 9875/2/2025			
PROJETO: PROJETO ELÉTRICO PRAÇA PROJETADA D1			
LOCALIZAÇÃO:	RUA RUY BARBOSA, CHORROCHÓ-BA	DATA:	20/06/2025
ASSUNTO:	PROJETO ELÉTRICO	ESCALA:	PROJETADA
PROJETISTA:	CARDINE LUCAS DE CARVALHO	EMPENHO:	DRE-BA 3000079883
FASE:	EXECUÇÃO	FOLHA:	04

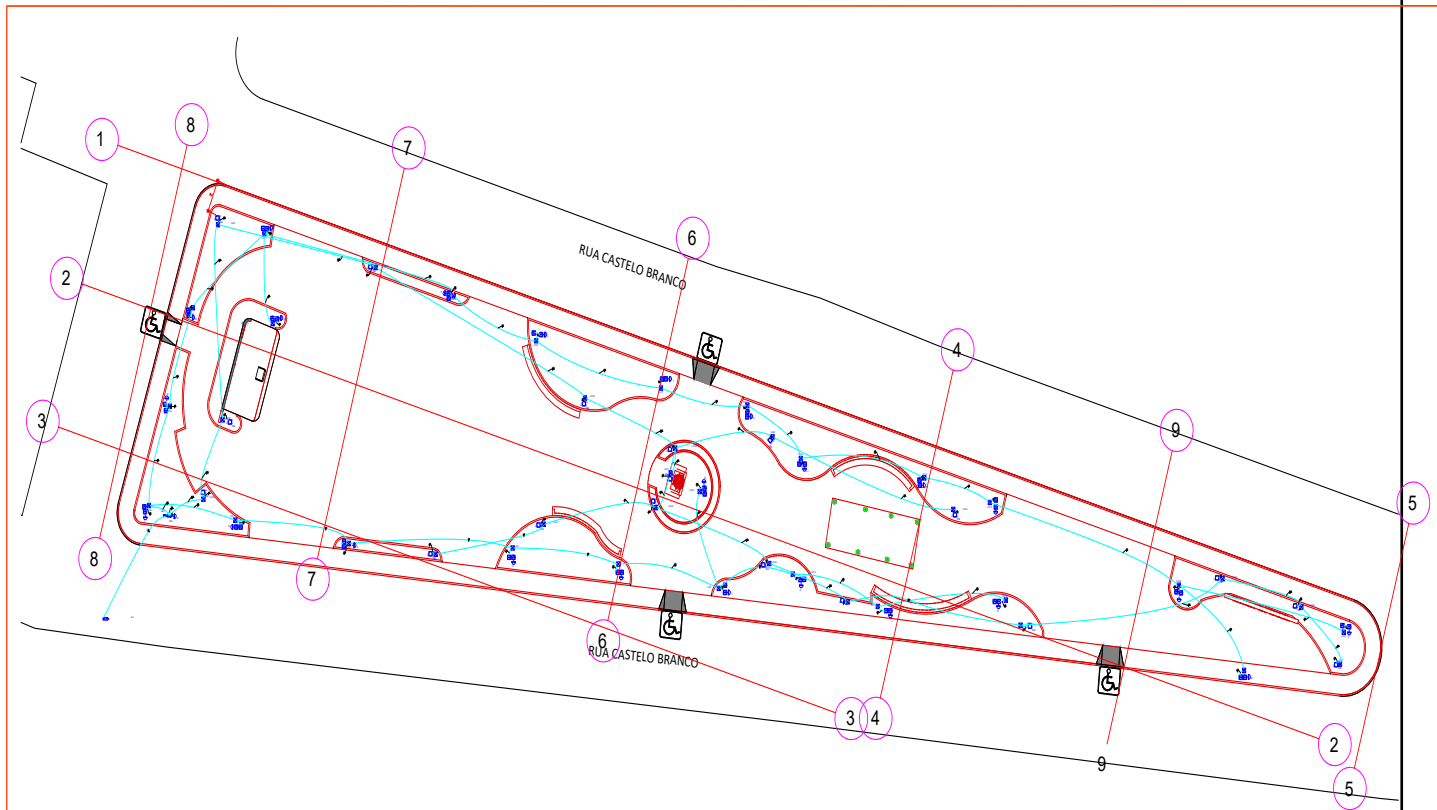

Legenda	
	Poste duplo com refletores 200 w
	Caixa de medição sobrepôr a 1,50m do piso
	Caixa de passagem de embutir no piso
	Entrada de serviço aérea - Saída aérea
	Balizador de 9w led cor 4500 k. 30cm
	Led
	Quadro de distribuição - embutir a 1,50m do piso
	Relé fotoelétrico a 4,50m do piso

Documento assinado digitalmente
gov.br
CAROLINE LUCAS DE CARVALHO
CPF: 0300079883
verifique em https://validar.ic.gov.br/

PREFEITURA MUNICIPAL DE CHORROCHÓ-BA			
OBJETO:	REQUALIFICAÇÃO DE PRAÇAS NO MUNICÍPIO DE CHORROCHÓ-BA, CONTRATO DE REPASSE Nº 9875/2/2025	DATA:	2/2025
PROJETO:	PROJETO ELÉTRICO PRAÇA PROJETADA D1	DATA:	2/2025
LOCALIZAÇÃO:	RUA RUY BARBOSA, CHORROCHÓ-BA	ESCALA:	PROJEÇÃO
ASSUNTO:	PROJETO ELÉTRICO	PROJETISTA:	CARDINE LUCAS DE CARVALHO
PROJETISTA:	CARDINE LUCAS DE CARVALHO	INSERÇÃO:	DREA-BA
TAB.: EXECUÇÃO		PROJETO:	04

QD2

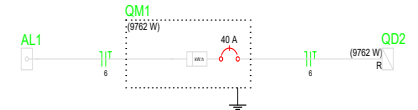
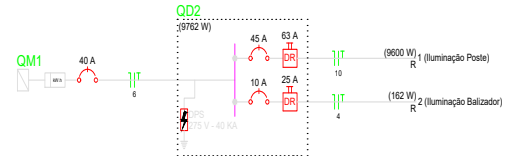
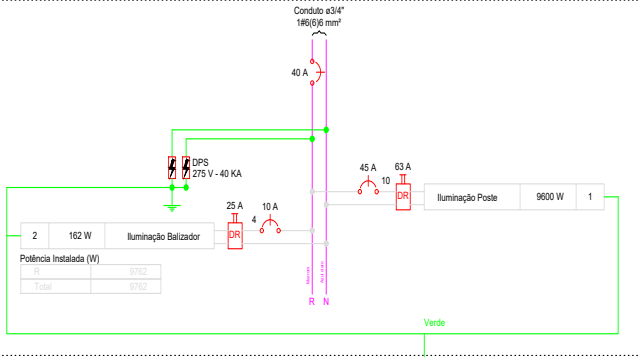

QM1

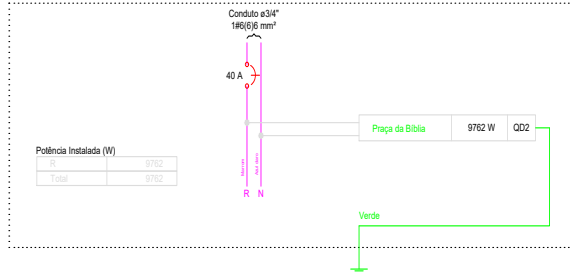

Quadro de Demanda (QM1)

Tipo de carga	Potência instalada (kVA)	Fator de demanda (%)	Demanda (kVA)
Iluminação e TUG's (Casas e Apartamentos)	9.76	27	2.64
TOTAL			2.64

Quadro de Demanda (QD2)

Tipo de carga	Potência instalada (kVA)	Fator de demanda (%)	Demanda (kVA)
Iluminação e TUG's (Casas e Apartamentos)	9.76	27	2.64
TOTAL			2.64

Quadro de Cargas (QM1)

Circuito	Descrição	Esquema	Método de inst.	V (V)	Pot. total (W)	Pot. total (VA)	Fases	Pot. - R (W)	Pot. - S (W)	Pot. - T (W)	FCT	FCA	In' (A)	Seção (mm2)	lc (A)	Dij (A)	dV parc (%)	dV total (%)	Status
QD2		F+N+T	B1	220 V	9762	9762	R	9762	0	0	1.00	1.00	12.0	6	54.0	40.0	0.05	0.38	DEF
TOTAL					9762	9762	R	9762											

Quadro de Cargas (QD2)

Circuito	Descrição	Esquema	Método de inst.	V (V)	Iluminação (W)	Pot. total (VA)	Pot. total (W)	Fases	Pot. - R (W)	Pot. - S (W)	Pot. - T (W)	FCT	FCA	In' (A)	Seção (mm2)	lc (A)	Dij (A)	dV parc (%)	dV total (%)	Status
1	Iluminação Poste	F+N+T	B1	220 V	48	9600	9600	R	9600			1.00	1.00	43.6	10	75.0	45.0	2.76	3.13	Ok
b					2	400	400	R	400			1.00	1.00	12.7	10	75.0				Ok
c					2	400	400	R	400			1.00	1.00	10.9	10	75.0				Ok
d					2	400	400	R	400			1.00	1.00	43.6	10	75.0				Ok
e					2	400	400	R	400			1.00	1.00	9.1	10	75.0				Ok
f					2	400	400	R	400			1.00	1.00	7.3	10	75.0				Ok
g					2	400	400	R	400			1.00	1.00	5.5	10	75.0				Ok
h					2	400	400	R	400			1.00	1.00	3.6	10	75.0				Ok
i					2	400	400	R	400			1.00	1.00	14.5	10	75.0				Ok
j					2	400	400	R	400			1.00	1.00	18.2	10	75.0				Ok
k					2	400	400	R	400			1.00	1.00	21.8	10	75.0				Ok
l					2	400	400	R	400			1.00	1.00	25.5	10	75.0				Ok
m					2	400	400	R	400			1.00	1.00	30.9	10	75.0				Ok
n					2	400	400	R	400			1.00	1.00	36.4	10	75.0				Ok
o					2	400	400	R	400			1.00	1.00	38.2	10	75.0				Ok
p					2	400	400	R	400			1.00	1.00	40.0	10	75.0				Ok
q					2	400	400	R	400			1.00	1.00	34.5	10	75.0				Ok
r					2	400	400	R	400			1.00	1.00	29.1	10	75.0				Ok
s					2	400	400	R	400			1.00	1.00	27.3	10	75.0				Ok
t					2	400	400	R	400			1.00	1.00	23.6	10	75.0				Ok
u					2	400	400	R	400			1.00	1.00	20.0	10	75.0				Ok
v					2	400	400	R	400			1.00	1.00	16.4	10	75.0				Ok
w					2	400	400	R	400			1.00	1.00	41.8	10	75.0				Ok
x					2	400	400	R	400			1.00	1.00	1.8	10	75.0				Ok
y					2	400	400	R	400			1.00	1.00	32.7	10	75.0				Ok
2	Iluminação Balizador	F+N+T	B1	220 V	18	162	162	R	162			1.00	1.00	0.7	4	42.0	10.0	0.41	0.79	Ok
a					17	153	153	R	153			1.00	0.7	4	42.0					Ok
TOTAL					18	9762	9762	R	9762	0	0									

Documento assinado digitalmente
gouby CAROLINE LUCAS DE CARVALHO
Data: 18/06/2026, 14:12:24 (108)
Identificar em: https://cndb.dia-ei.gov.br

PREFEITURA MUNICIPAL DE CHORROCHÓ-BA

OBJETO: REQUALIFICAÇÃO DE PRAÇAS NO MUNICÍPIO DE CHORROCHÓ-BA. CONTRATO DE REPASSE Nº 9875/2025

PROJETO: PROJETO ELÉTRICO PRAÇA PROJETADA D1

LOCALIZAÇÃO: RUA RUY BARBOSA, CHORROCHÓ-BA

ASSUNTO: PROJETO ELÉTRICO

PROJETISTA: CAROLINE LUCAS DE CARVALHO

INSCRIÇÃO: 3000079883

ÁREA-BA

TAB: EXECUÇÃO

DATA: 18/06/2026

ESCALA: 1:100

FOLHA: 04

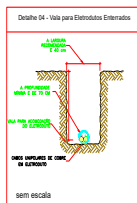
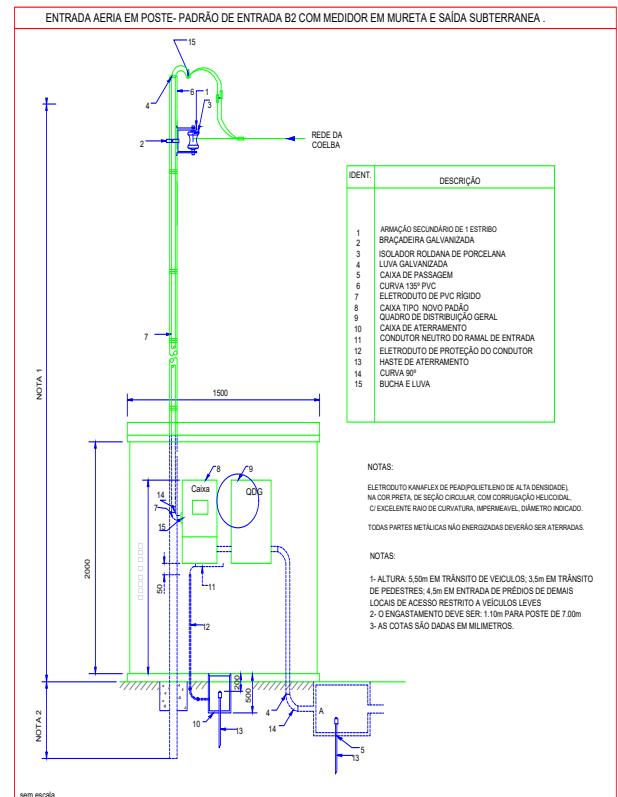
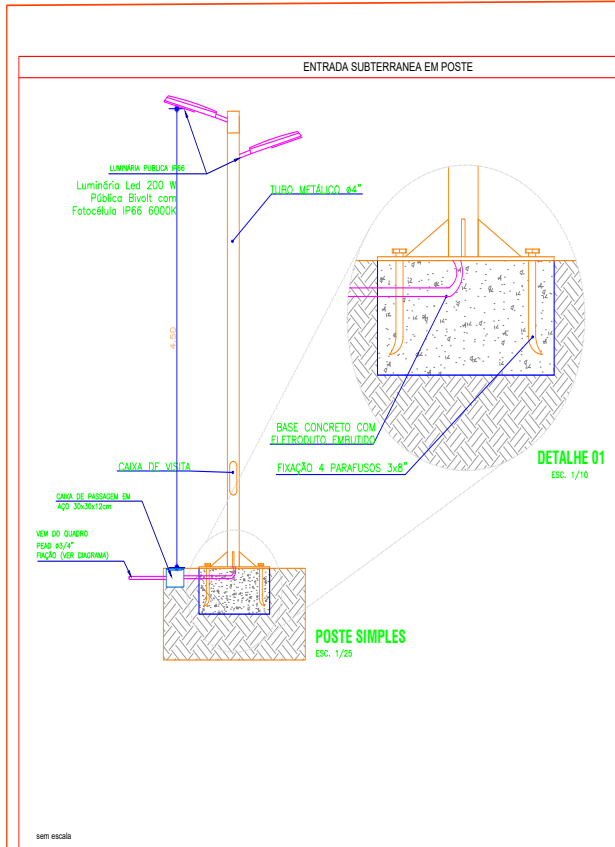

Documento assinado digitalmente
CAROLINE LUCAS DE CARVALHO
CPF: 0300070983
Verifique em: <https://sistemas.dl.gov.br>

		PREFEITURA MUNICIPAL DE CHORROCHÓ-BA	
OBJETO:	REQUALIFICAÇÃO DE PRAÇAS NO MUNICÍPIO DE CHORROCHÓ-BA, CONTRATO DE REPARO Nº 987	DATA:	02/2025
PROJETO:	PROJETO ELÉTRICO PRAÇA PROJETA DA D1	DATA:	MAIO 2026
LOCALIZAÇÃO:	RUA RUY BARBOSA, CHORROCHÓ-BA	ESCALA:	NÃO APLICADA
ASSUNTO:	PROJETO ELÉTRICO		
PROJETISTA:	CAROLINE LUCAS DE CARVALHO	ENGENHEIRO:	CREA-BA 3000070983
FASE:	EXECUÇÃO	FOLHA:	04/04

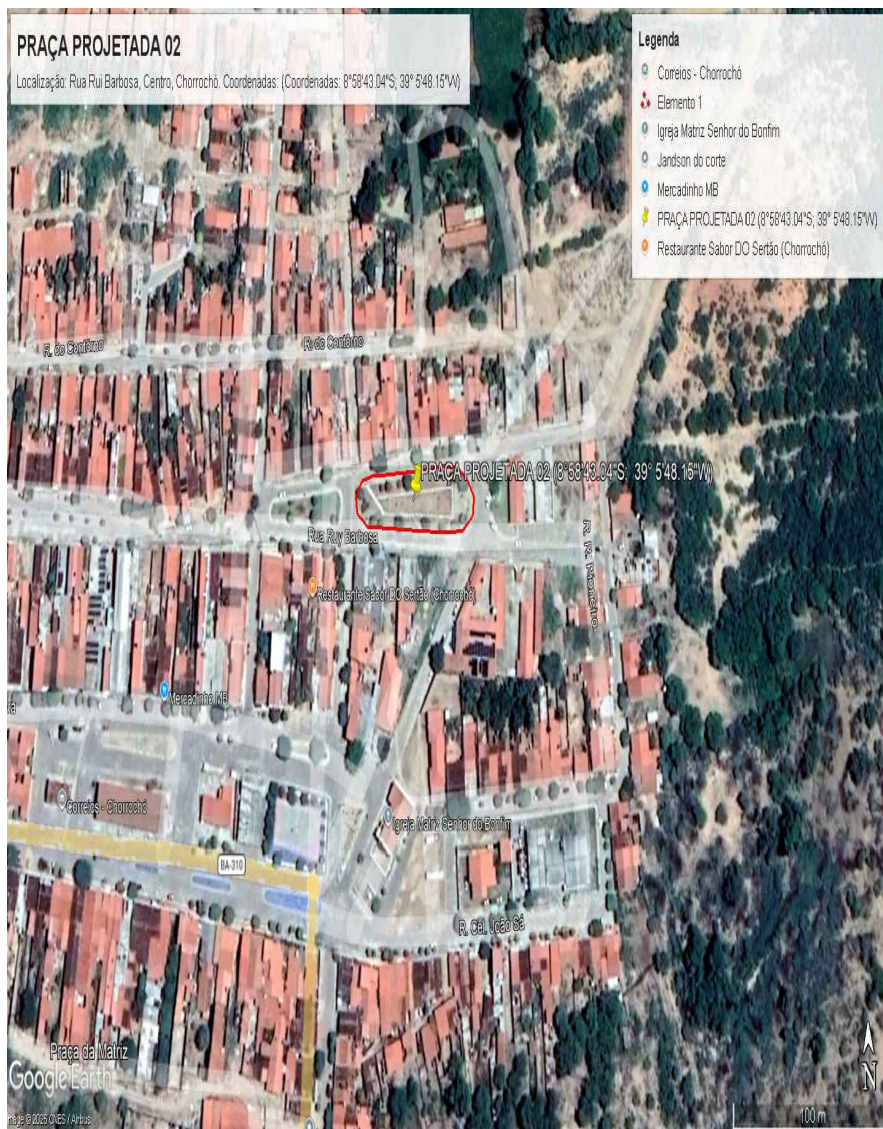

1 PLANTA DE SITUAÇÃO
ESCALA - 1 : 200

Documento assinado digitalmente
gov.br CAROLINE LUCAS DE CARVALHO
Data: 05/06/2026 14:27:18 -0300
Verifique em: https://validar.ig.gov.br

PREFEITURA MUNICIPAL DE CHORROCHÓ-BA	
OBJETO:	REQUALIFICAÇÃO DE PRAÇAS PÚBLICAS NO MUNICÍPIO DE CHORROCHÓ, CONFORME DDNVENIO Nº 987532.
PROJETO:	PRAÇA PROJETADA 02 - PLANTA DE SITUAÇÃO
LOCALIZAÇÃO:	RUA MARECHAL CASTELO BRANDO, CHORROCHÓ-BA
PROJETISTA:	CAROLINE LUCAS DE CARVALHO
ASSUNTO:	PROJETO ARQUITETONICO
FASE:	EXECUÇÃO
DATA:	MAIO 2026
ENGENHEIRO:	CREA-BA 3000070883
ESCALA:	INDICADA
FOLHA:	ÚNICA

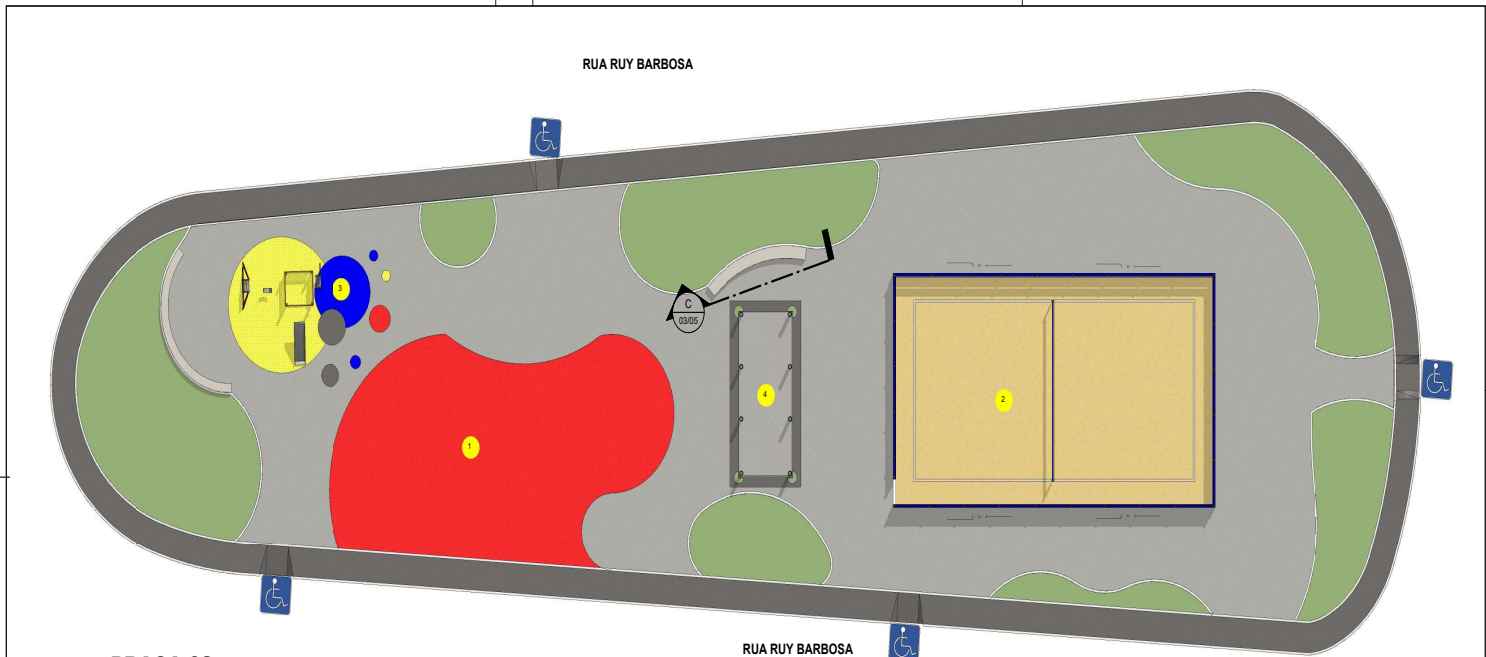

1 **PRAÇA 02**
ESCALA -1 : 150

IMPLANTAÇÃO

- 1 **ÁREA DE ACADEMIA**
EQUIPAMENTOS AO AR LIVRE SOBRE PISO INTERTRAVAVO VERMELHO PARA ATIVIDADES FÍSICAS
- 2 **QUADRA DE VÔLEI DE AREIA**
ESPAÇO AMPLO E INTEGRADO PARA CELEBRAÇÕES E APRESENTAÇÕES EM PISO INTERTRAVAVO RETANGULAR
- 3 **PLAYGROUD INFANTIL**
ESTRUTURA DE MADEIRA COM ESCORREGADOR, BALANÇOS E ESCADA EM AMBIANTE SEGURO E LÚDICO
- 4 **PERGOLADO**
ÁREA DE PERMANENCIA EM SOBRA PARCIAL EM MADERIA DE EUCALIPTO TRATADO

CONCEITO

A Praça foi pensada como um espaço de saúde, movimento e bem-estar. Um ambiente moderno, acolhedor e integrado à cidade, valorizando o encontro das pessoas com a vida ativa — onde crianças brincam, adultos se exercitam e a comunidade se reúne em torno de um propósito comum: viver melhor.

LEGENDA DIAGRAMAÇÃO DE PISOS:

	ÁREA DE PRAIA BLOCO INTERTRAVAVO - MOD. BERNINI STREET (11,5X23,2)X(6,5)cm COR: CINZA AMARELO		GRAMA
	BLOCO INTERTRAVAVO - MOD. BERNINI STREET (11,5X23,2)X(6,5)cm COR: CINZA VERMELHO		BLOCO INTERTRAVAVO - MOD. BERNINI STREET (11,5X23,2)X(6,5)cm COR: CINZA CLARO
	BLOCO INTERTRAVAVO - MOD. BERNINI STREET (11,5X23,2)X(6,5)cm COR: CINZA AZUL		BLOCO INTERTRAVAVO - MOD. BERNINI STREET (11,5X23,2)X(6,5)cm COR: CINZA ESCURO

documento assinado digitalmente
gov.br
CAROLINE LUCAS DE CARVALHO
CPF: 030.903.016-0000000
www.que.com.br/validar/03090301600000000

PREFEITURA MUNICIPAL DE CHORROCHÓ-BA			
OBJETO	REQUALIFICAÇÃO DE PRAÇAS NO MUNICÍPIO DE CHORROCHÓ, CONTRATO DE REPASSE Nº 987532/2025.		
PROJETO	PRAÇA PROJETADA 02		
LOCALIZAÇÃO	RUA RUY BARBOSA, CHORROCHÓ-BA	DATA	MAIO 2026
PROJETO	PROJETO ARQUITETONICO	ESCALA	INDICADA
PROJETISTA	CAROLINE LUCAS DE CARVALHO	ENGENHEIRO CIVIL	CREBA BA 30007/2019
TAB.º	EXECUÇÃO	FOLHA	01 / 05

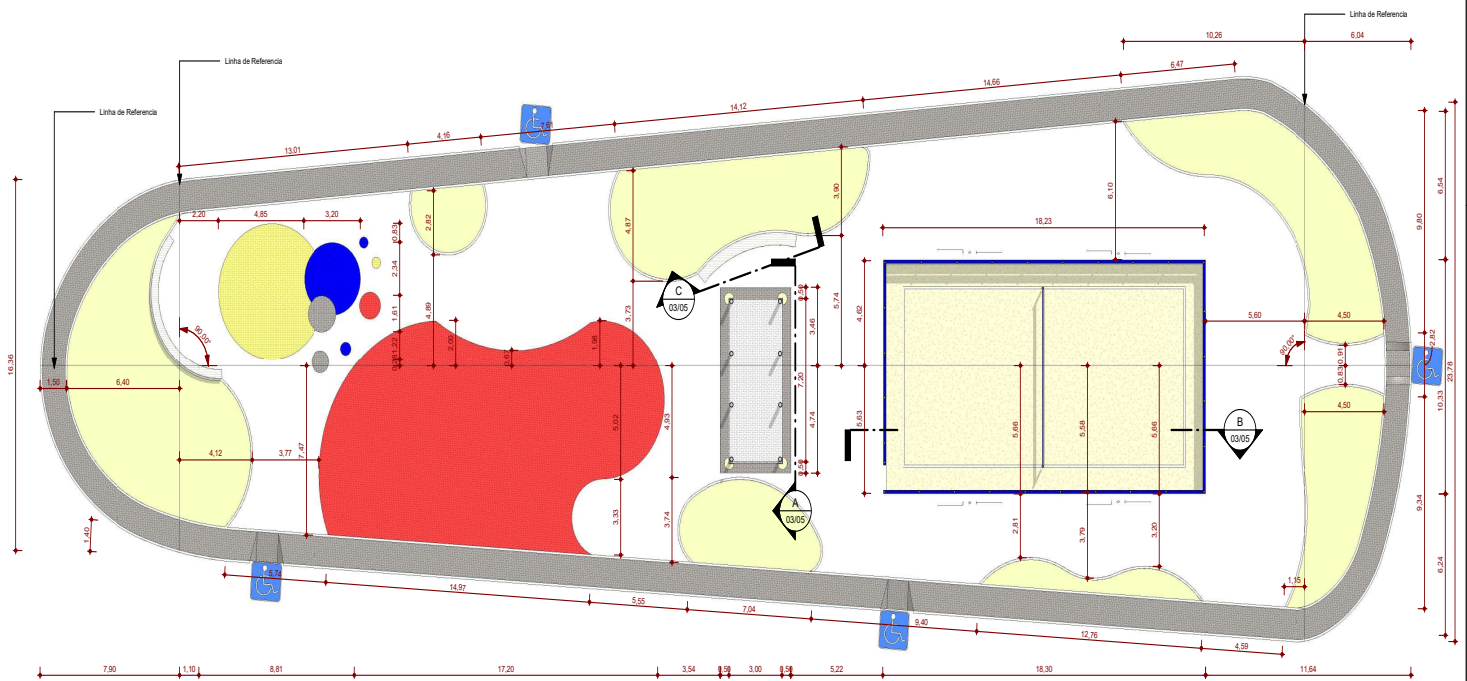

1 **PLANTA DE LOCAÇÃO**
ESCALA -1 : 150

Documento assinado digitalmente
CAROLINE LUCAS DE CARVALHO
Estat: 15/10/2025, 14:30:46 (1/1)
Verifique em: <https://sistemas.mg.gov.br/>

 PREFEITURA MUNICIPAL DE CHORROCHÓ-BA			
OBJETO	REQUALIFICAÇÃO DE PRAÇAS NO MUNICÍPIO DE CHORROCHÓ, CONTRATO DE REPASSE Nº 987532/2025.		
PROJETO	PRAÇA PROJETADA 02		
LOCALIZAÇÃO	RUA RUY BARBOSA, CHORROCHÓ-BA	DATA	18/06/2025
PROJETO	PROJETO ARQUITETÔNICO	ESCALA	INDICADA
PROJETISTA	CAROLINE LUCAS DE CARVALHO	ENGENHEIRA CIVIL	CREA-BA 30007/0000
FASE	EXECUÇÃO	FOLHA	02/05

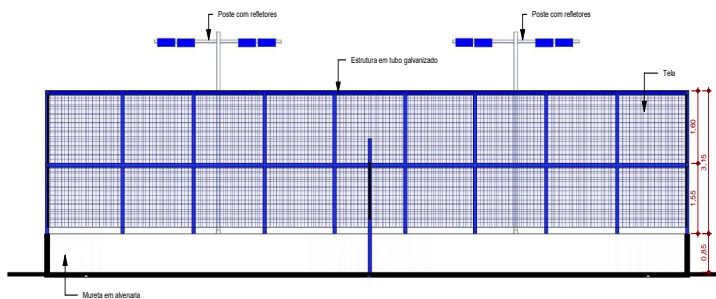

2 **CORTE B**
ESCALA - 1 : 75

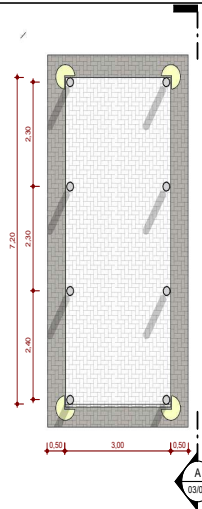

3 **CORTE A**
ESCALA - 1 : 75

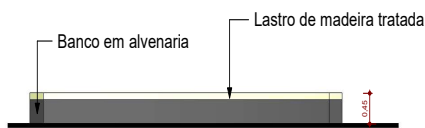

1 **CORTE C**
ESCALA - 1 : 50

4 **PERGOLADO**
ESCALA - 1 : 75

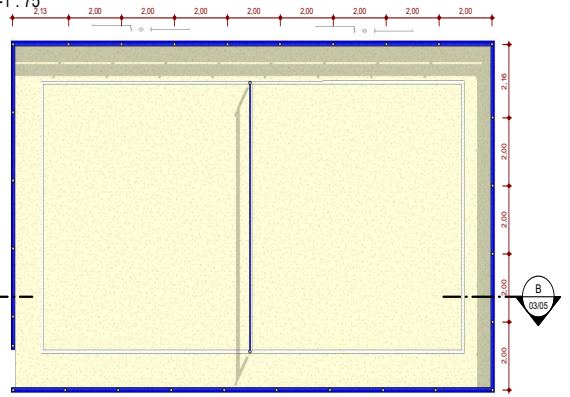

7 **QUADRA DE VÔLEI**
ESCALA - 1 : 100

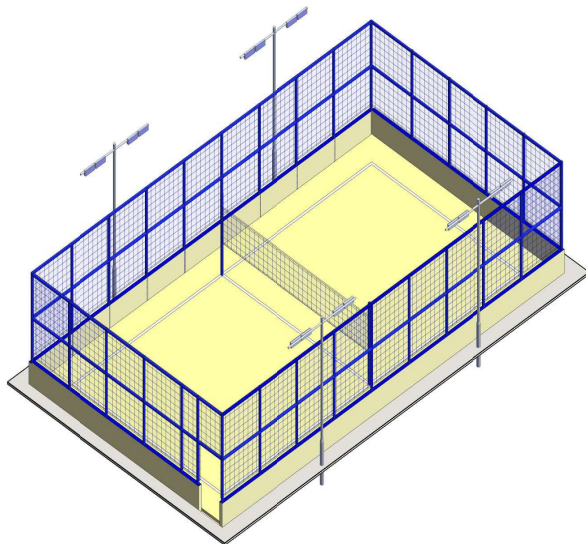

5 **3D QUADRA DE VÔLEI**
ESCALA -

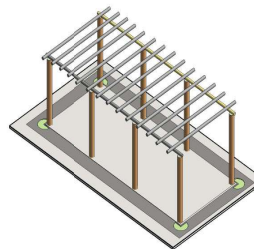

6 **3D PERGOLADO**
ESCALA -

Desenvolvido em ambiente digital
assinado digitalmente por CAROLINE LUCAS DE CARVALHO
CPF: 045.912.022-14 em 18/06/2025
Verifique em: <https://validar.al.gov.br/>

PREFEITURA MUNICIPAL DE CHORROCHÓ-BA			
OBJETO	REQUALIFICAÇÃO DE PRAÇAS NO MUNICÍPIO DE CHORROCHÓ, CONTRATO DE REPASSE Nº 987532/2025.		
PROJETO	PRAÇA PROJETADA 02		
LOCALIZAÇÃO	RUA RUY BARBOSA, CHORROCHÓ-BA	DATA	18/06/2025
PROJETO	PROJETO ARQUITETÔNICO	ESCALA	INDICADA
PROJETISTA	CAROLINE LUCAS DE CARVALHO	ENGENHEIRA CIVIL	CREA-BA 000070999
FASE	EXECUÇÃO	FOLHA	03/05

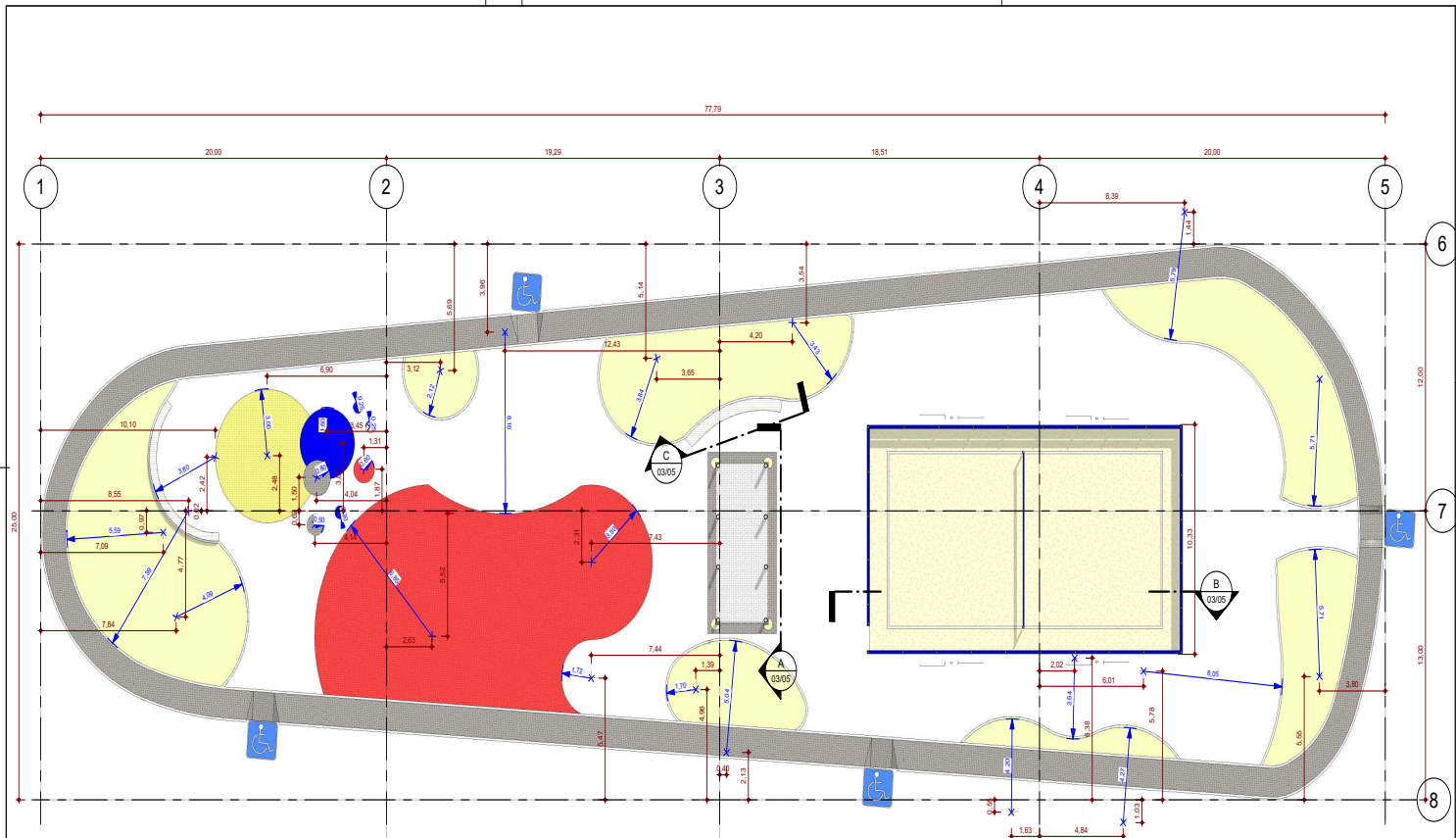

1 PLANTA DE PISO
ESCALA - 1 : 150

Documento assinado digitalmente
CAROLINE LUCAS DE CARVALHO
Estat: 151342026-14 (18-06-2026)
Verifique em: <https://verifica.br.gov.br>

 PREFEITURA MUNICIPAL DE CHORROCHÓ-BA			
OBJETO:	REQUALIFICAÇÃO DE PRAÇAS NO MUNICÍPIO DE CHORROCHÓ, CONTRATO DE REPASSE Nº 987532/2025.		
PROJETO:	PRAÇA PROJETADA 02		
LOCALIZAÇÃO:	RUA RUY BARBOSA, CHORROCHÓ-BA	DATA:	18/06/2026
PROJETO:	PROJETO ARQUITETÔNICO	ESCALA:	INDICADA
PROJETISTA:	CAROLINE LUCAS DE CARVALHO	ENGENHEIRA CIVIL:	CREA-BA 30007/0000
TAB.:	EXECUÇÃO	FOLHA:	04/05

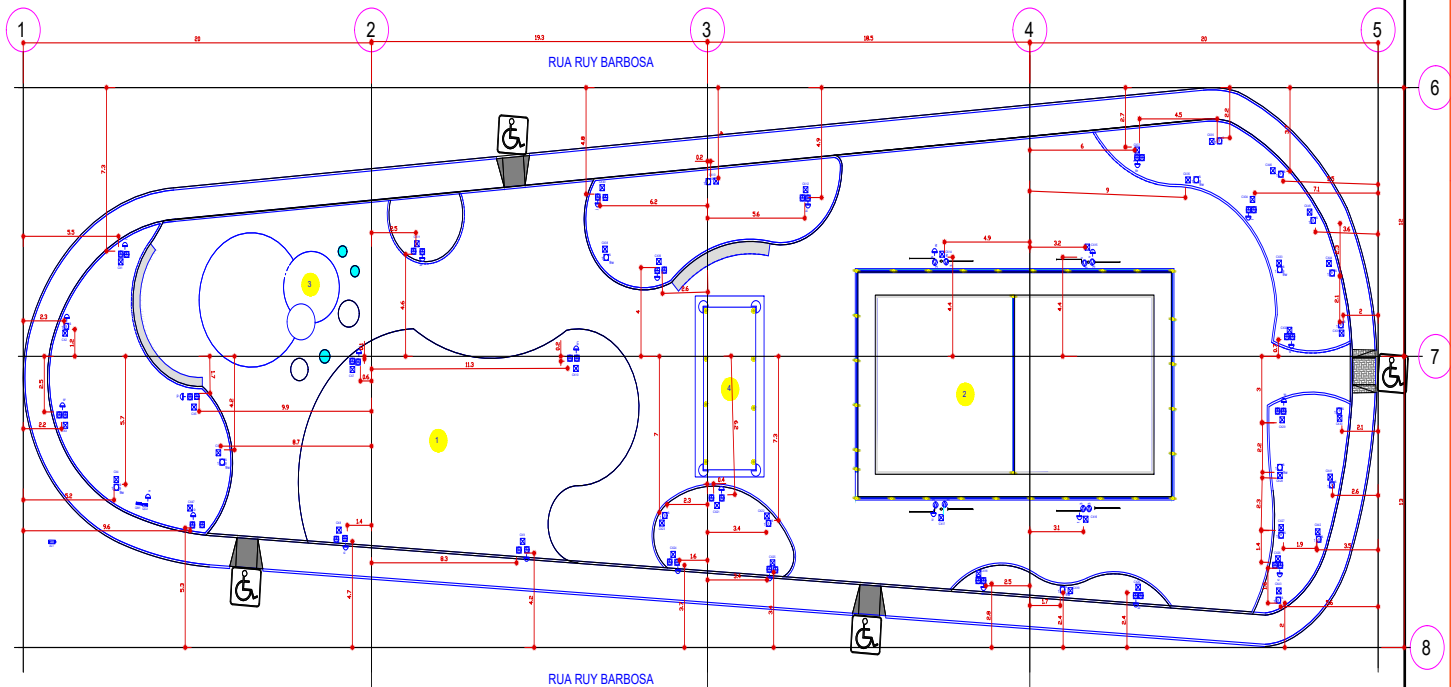

Legenda	
	Poste duplo com refletores 200 w
	Caixa de medição sobrepôr a 1,50m do piso
	Caixa de passagem de embutir no piso
	Entrada de serviço aérea - Saída aérea
	Balizador de 9w led cor 4500 k 30cm
	Led
	Quadro de distribuição - embutir a 1,50m do piso
	Relé fotoelétrico a 4,50m do piso

PREFEITURA MUNICIPAL DE CHORROCHÓ-BA			
OBJETO:	REQUALIFICAÇÃO DE PRAÇAS NO MUNICÍPIO DE CHORROCHÓ-BA, CONTRATO DE REPASSE Nº 98753/2/2025		
PROJETO:	PROJETO ELÉTRICO PRAÇA PROJETADA 02		
LOCALIZAÇÃO:	RUA RUY BARBOSA, CHORROCHÓ-BA	DATA:	18 AJO 2026
ASSUNTO:	PROJETO ELÉTRICO	ESCALA:	PROJADA
PROJETISTA:	CAROLINE LUCAS DE CARVALHO	ENGENHEIRO:	CREA-BA 500007883
TAB.:	EXECUÇÃO	FOLHA:	04

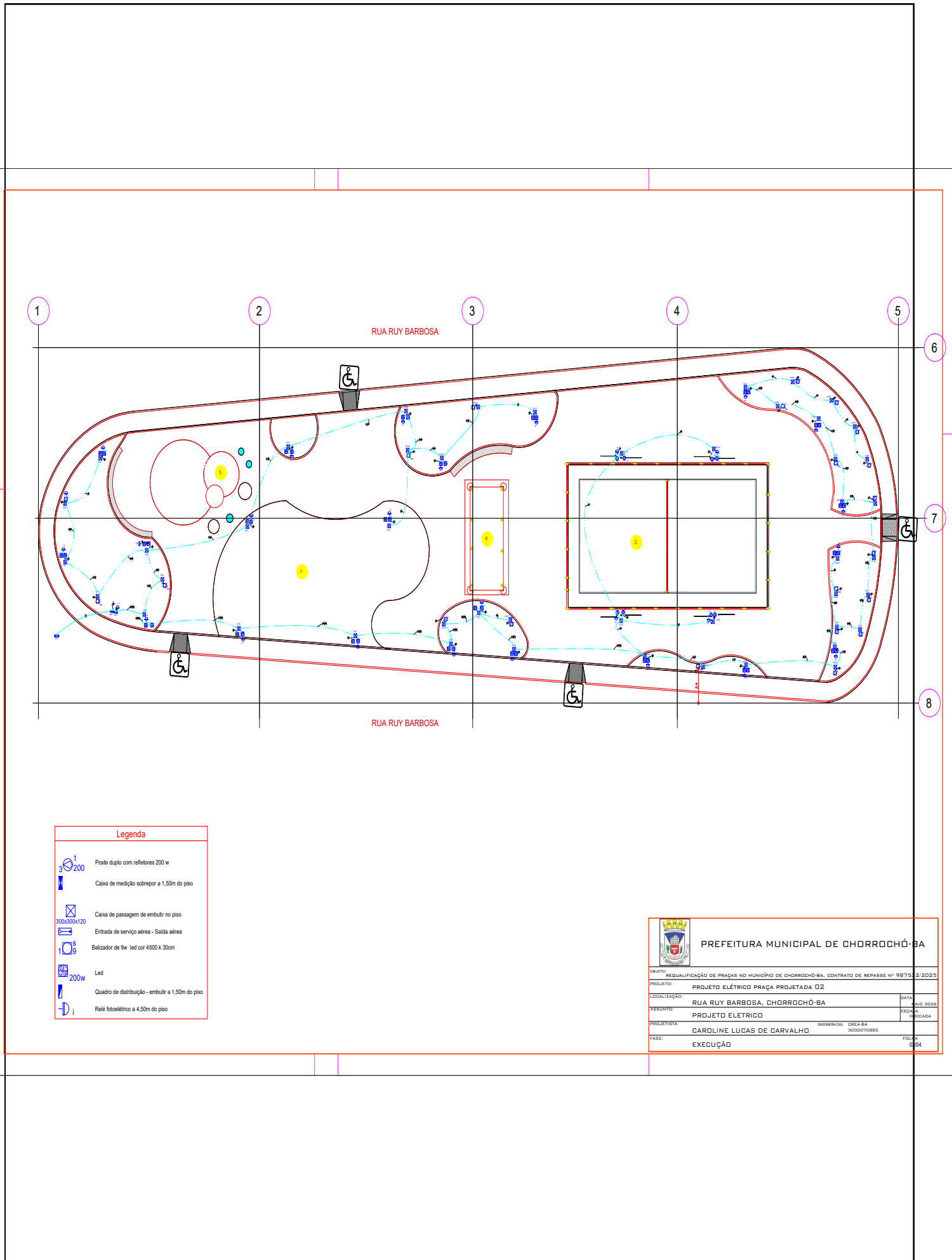

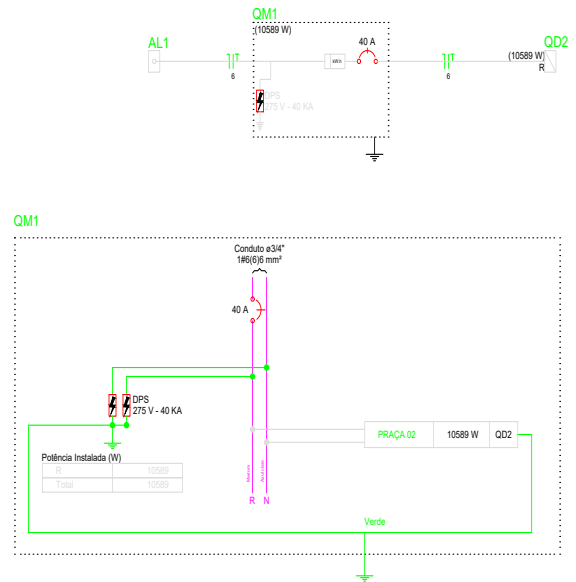
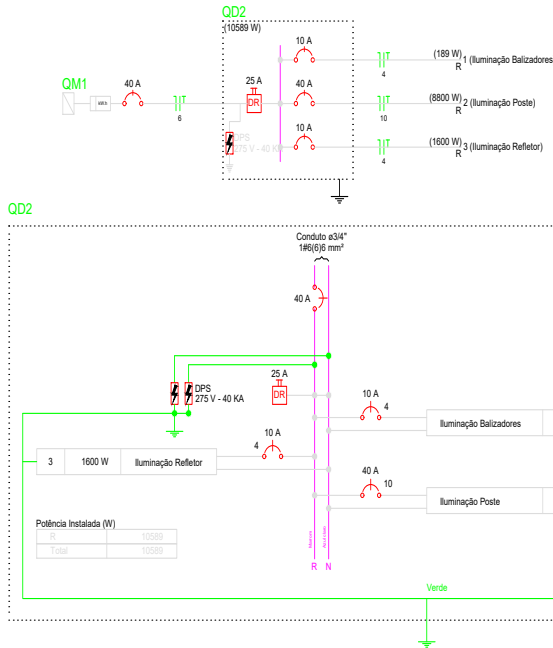

Quadro de Cargas (QM1)

Circuito	Descrição	Esquema	Método de inst.	V (V)	Pot. total. (VA)	Pot. total. (W)	Fases	Pot. - R (W)	Pot. - S (W)	Pot. - T (W)	FCT	FCA	In (A)	Seção (mm ²)	Ic (A)	Disj (A)	dV parc (%)	dV total (%)	Status	
QD2		F+N+T	B1	220 V	10589	10589	R	10589	0	0	1.00	1.00	11.6	6	54.0	40.0	0.05	0.26	Ok	
TOTAL					10589	10589	R	10589	0	0										

Quadro de Cargas (QM1)

Circuito	Descrição	Esquema	Método de inst.	V (V)	Pot. total. (VA)	Pot. total. (W)	Fases	Pot. - R (W)	Pot. - S (W)	Pot. - T (W)	FCT	FCA	In (A)	Seção (mm ²)	Ic (A)	Disj (A)	dV parc (%)	dV total (%)	Status	
QD2		F+N+T	B1	220 V	10589	10589	R	10589	0	0	1.00	1.00	11.6	6	54.0	40.0	0.05	0.26	Ok	
TOTAL					10589	10589	R	10589	0	0										

Quadro de Demanda (QM1)

Tipo de carga	Potência instalada (KVA)	Fator de demanda (%)	Demanda (KVA)
Iluminação e TUG's (Casas e Apartamentos)	10.59	24	2.54
TOTAL			2.54

Quadro de Cargas (QD2)

Circuito	Descrição	Esquema	Método de inst.	V (V)	Iluminação (W)	Pot. total. (VA)	Pot. total. (W)	Fases	Pot. - R (W)	Pot. - S (W)	Pot. - T (W)	FCT	FCA	In (A)	Seção (mm ²)	Ic (A)	Disj (A)	dV parc (%)	dV total (%)	Status	
1	Iluminação Balizadores	F+N+T	B1	220 V	21	189	189	R	189	0	0	1.00	0.70	1.2	4	42.0	10.0	0.50	0.76	Ok	
2	Iluminação Poste	F+N+T	B1	220 V	44	8800	8800	R	8800	0	0	1.00	0.70	57.1	10	75.0	40.0	2.70	2.96	Ok	
a					2	400	400	R	400	0	0	0.70	24.7	10	75.0					Ok	
b					2	400	400	R	400	0	0	0.70	27.3	10	75.0					Ok	
c					2	400	400	R	400	0	0	0.70	50.6	10	75.0					Ok	
d					2	400	400	R	400	0	0	0.70	48.1	10	75.0					Ok	
e					2	400	400	R	400	0	0	0.70	45.5	10	75.0					Ok	
f					2	400	400	R	400	0	0	0.70	42.9	10	75.0					Ok	
g					2	400	400	R	400	0	0	0.70	40.3	10	75.0					Ok	
h					2	400	400	R	400	0	0	0.70	37.7	10	75.0					Ok	
i					2	400	400	R	400	0	0	0.70	35.1	10	75.0					Ok	
j					2	400	400	R	400	0	0	0.70	32.5	10	75.0					Ok	
k					2	400	400	R	400	0	0	0.70	29.9	10	75.0					Ok	
l					2	400	400	R	400	0	0	0.70	53.2	10	75.0					Ok	
m					2	400	400	R	400	0	0	0.70	57.1	10	75.0					Ok	
n					2	400	400	R	400	0	0	0.70	13.0	10	75.0					Ok	
o					2	400	400	R	400	0	0	0.70	7.8	10	75.0					Ok	
p					2	400	400	R	400	0	0	0.70	5.2	10	75.0					Ok	
q					2	400	400	R	400	0	0	0.70	10.4	10	75.0					Ok	
r					2	400	400	R	400	0	0	0.70	2.6	10	75.0					Ok	
3	Iluminação Refletor	F+N+T	B1	220 V	8	1600	1600	R	1600	0	0	1.00	0.70	10.4	4	42.0	10.0	2.36	2.62	Ok	
t					2	400	400	R	400	0	0	0.70	2.6	4	42.0					Ok	
u					2	400	400	R	400	0	0	0.70	5.2	4	42.0					Ok	
v					2	400	400	R	400	0	0	0.70	7.8	4	42.0					Ok	
w					2	400	400	R	400	0	0	0.70	10.4	4	42.0					Ok	
TOTAL					21	52	10589	10589	R	10589	0	0	0.70	10.4	4	42.0					

Quadro de Demanda (QM1)

Tipo de carga	Potência instalada (KVA)	Fator de demanda (%)	Demanda (KVA)
Iluminação e TUG's (Casas e Apartamentos)	10.59	24	2.54
TOTAL			2.54

PREFEITURA MUNICIPAL DE CHORROCHÓ-BA

OBJETO: REQUALIFICAÇÃO DE PRAÇAS NO MUNICÍPIO DE CHORROCHÓ-BA, CONTRATO DE REPASSE Nº 987542/2025

PROJETO: PROJETO ELÉTRICO PRAÇA PROJETADA 02

LOCALIZAÇÃO: RUA RUY BARBOSA, CHORROCHÓ-BA

ASSUNTO: PROJETO ELÉTRICO

PROJETISTA: CAROLINE LUCAS DE GARVALHO

FAZED: EXECUÇÃO

ENGENHEIRO: CREA-BA 500007893

DATA: 18/06/2026

ESCALA: 1:1

FOLHA: 04

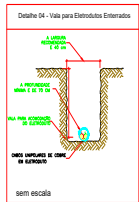
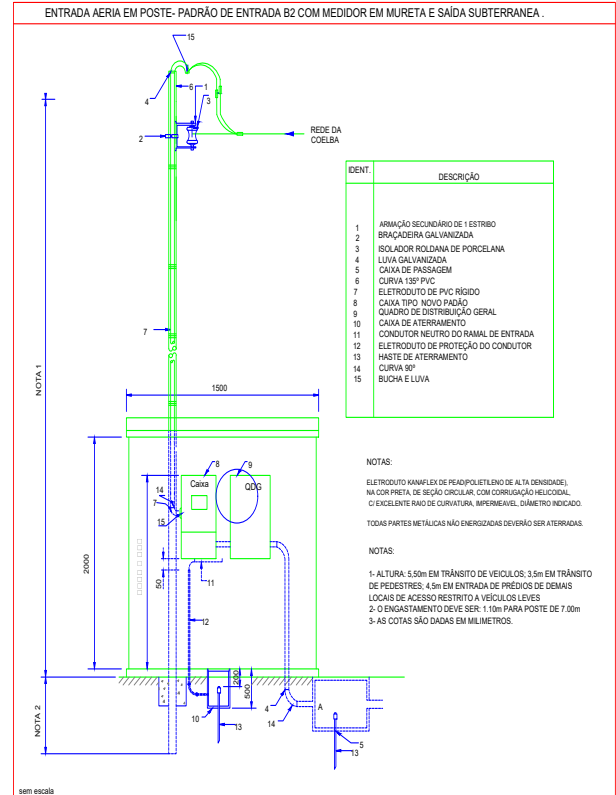
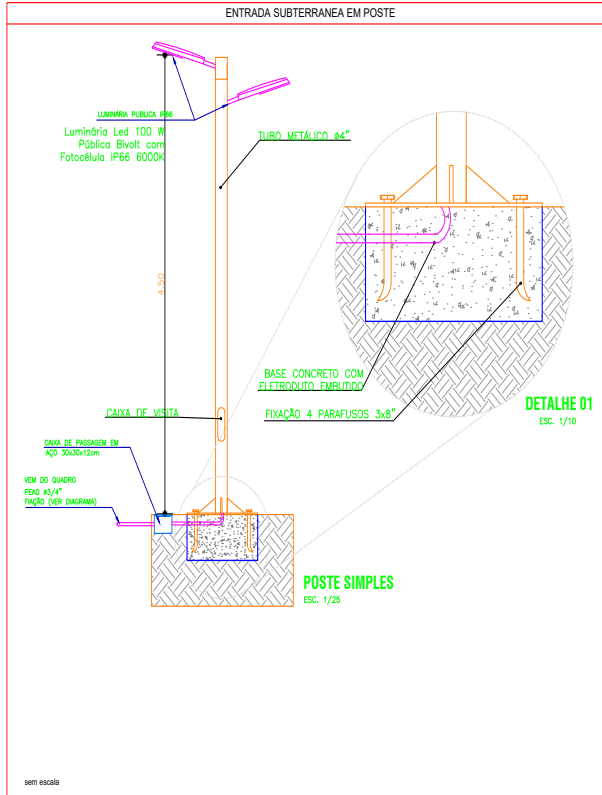

			
PREFEITURA MUNICIPAL DE CHORROCHÓ-BA			
OBJETO:	REQUALIFICAÇÃO DE PRAÇAS NO MUNICÍPIO DE CHORROCHÓ-BA, CONTRATO DE REPASSE Nº 9875/2/2025		
PROJETO:	PROJETO ELÉTRICO PRAÇA PROJETADA 02		
LOCALIZAÇÃO:	RUA RUY BARBOSA, CHORROCHÓ-BA	DATA:	18 JUN 2026
ASSUNTO:	PROJETO ELÉTRICO	ESCALA:	PROJETA
PROJETISTA:	CAROLINE LUCAS DE GARVALHO	ENGENHEIRO:	CREA-BA 9000078893
FASE:	EXECUÇÃO	FOLHA:	04



ESTADO DA BAHIA
PREFEITURA MUNICIPAL DE CHORROCHÓ
CNPJ: 13.915.665/0001-77



ANEXO II – TERMO DE REFERÊNCIA
DETALHAMENTO BENEFÍCIOS E DESPESAS
INDIRETAS – (BDI)



Praça Coronel João Sá,
665, Centro, CEP: 48.660-000
Chorrochó - Bahia
Email: pmchorrocho@gmail.com



Quadro de Composição do BDI

Grau de Sigilo
#PÚBLICO

Nº OPERAÇÃO 1105920 - 37	Nº TRANSFEREGOV 987532	PROPONENTE / TOMADOR PREFEITURA MUNICIPAL DE CHORROCHÓ
-----------------------------	---------------------------	---

APELIDO DO EMPREENDIMENTO / DESCRIÇÃO DO LOTE

REQUALIFICAÇÃO DE PRAÇAS / Requalificação de Praças no município de Chorrochó BA

Conforme legislação tributária municipal, definir estimativa de percentual da base de cálculo para o ISS:	40,00%
Sobre a base de cálculo, definir a respectiva alíquota do ISS (entre 2% e 5%):	5,00%

BDI 1

TIPO DE OBRA

Construção de Praças Urbanas, Rodovias, Ferrovias e recapeamento e pavimentação de vias urbanas

Itens	Siglas	% Adotado
Administração Central	AC	4,01%
Seguro e Garantia	SG	0,40%
Risco	R	0,56%
Despesas Financeiras	DF	1,11%
Lucro	L	7,30%
Tributos (impostos COFINS 3%, e PIS 0,65%)	CP	3,65%
Tributos (ISS, variável de acordo com o município)	ISS	2,00%
Tributos (Contribuição Previdenciária sobre a Receita Bruta - Lei 12.546 de 14/12/2011 - Desoneração)	CPRB	2,70%
BDI SEM desoneração (Fórmula Acórdão TCU)	BDI PAD	20,70%
BDI COM desoneração	BDI DES	24,26%

Os valores de BDI foram calculados com o emprego da fórmula:

$$BDI = \frac{(1+AC + S + R + G) * (1 + DF) * (1+L)}{(1-CP-ISS-CRPB)} - 1$$

Declaro para os devidos fins que, conforme legislação tributária municipal, a base de cálculo deste tipo de obra corresponde à 40%, com a respectiva alíquota de 5%.

Declaro para os devidos fins que o regime de Contribuição Previdenciária sobre a Receita Bruta adotado para elaboração do orçamento foi COM Desoneração, e que esta é a alternativa mais adequada para a Administração Pública.

Observações:

CHORROCHÓ/BA

Local

sábado, 4 de abril de 2026

Data

Responsável Técnico

Nome: Caroline Lucas de Carvalho

CREA/CAU: 3000070883

ART/RRT: 0



Documento assinado digitalmente
CAROLINE LUCAS DE CARVALHO
Data: 05/06/2026 17:07:10-0300
Verifique em <https://validar.it.gov.br>



ESTADO DA BAHIA
PREFEITURA MUNICIPAL DE CHORROCHÓ
CNPJ: 13.915.665/0001-77



ANEXO III – TERMO DE REFERÊNCIA
PLANILHA ORÇAMENTÁRIA – (PO)



Praça Coronel João Sá,
665, Centro, CEP: 48.660-000
Chorrochó - Bahia
Email: pmchorrocho@gmail.com



PO - PLANILHA ORÇAMENTÁRIA
Orçamento Base para Licitação - OGU

Grau de Sigilo
#PÚBLICO

Nº OPERAÇÃO 1105920 - 37	Nº TransfereGOV 987532	PROPONENTE / TOMADOR PREFEITURA MUNICIPAL DE CHORROCHÓ	APELIDO DO EMPREENDIMENTO REQUALIFICAÇÃO DE PRAÇAS		
LOCALIDADE SINAPI SALVADOR	DATA BASE 02-26 (DES.)	DESCRIÇÃO DO LOTE Requalificação de Praças no município de Chorrochó BA	MUNICÍPIO / UF CHORROCHÓ/BA		
			BDI 1 24,26%	BDI 2 0,00%	BDI 3 0,00%

Item	Fonte	Código	Descrição	Unidade	Quantidade	Custo Unitário (sem BDI) (R\$)	BDI (%)	Preço Unitário (com BDI) (R\$)	Preço Total (R\$)	
Requalificação de Praças no município de Chorrochó BA									1.091.495,59	
1.			REQUALIFICAÇÃO DE PRAÇAS - CHORROCHÓ					-	1.091.495,59	
1.1.			ADMINISTRAÇÃO LOCAL					-	111.955,20	
1.1.0.0.1.	COMPOSIÇÃO	003	Administração da obra	Mês	7,00	12.871,08	BDI 1	15.993,60	111.955,20	RA
1.2.			PRAÇA PROJETADA 01 - PRAÇA DA BIBLIA					-	425.955,95	
1.2.1.			SERVIÇOS INICIAIS E INSTALAÇÃO DE CANTEIRO					-	3.333,24	
1.2.1.0.1.	SINAPI	103689	FORNECIMENTO E INSTALAÇÃO DE PLACA DE OBRA COM CHAPA GALVANIZADA E ESTRUTURA DE MADEIRA. AF_03/2022_PS	M2	6,00	447,08	BDI 1	555,54	3.333,24	RA
1.2.2.			RETIRADAS E DEMOLIÇÕES					-	8.811,03	
1.2.2.0.1.	ORSE	21	Demolição de meio-fio granítico ou pre-moldado	M3	557,54	10,96	BDI 1	13,62	7.593,69	RA
1.2.2.0.2.	ORSE	2468	REMOÇÃO DE ARVORE	UN	9,00	108,85	BDI 1	135,26	1.217,34	RA
1.2.3.			TERRAPLANAGEM E PREPARAÇÃO DO TERRENO					-	49.658,37	
1.2.3.0.1.	SINAPI	90100	ESCAVAÇÃO MECANIZADA DE VALA COM PROF. ATÉ 1,5 M (MÉDIA MONTANTE E JUSANTE/UMA COMPOSIÇÃO POR TRECHO), RETROESCAV. (0,26 M3), LARG. DE 0,8 M A 1,5 M, EM SOLO DE 1ª CATEGORIA, EM LOCAIS COM ALTO NÍVEL DE INTERFERÊNCIA. AF_09/2024	M3	115,40	14,64	BDI 1	18,19	2.099,13	RA
1.2.3.0.2.	SINAPI	100978	CARGA, MANOBRA E DESCARGA DE SOLOS E MATERIAIS GRANULARES COM RETROESCAVADEIRA COM DESCARGA LIVRE DENTRO DO CANTEIRO	M3	115,40	7,08	BDI 1	8,80	1.015,52	RA
1.2.3.0.3.	ORSE	11725	Material para base com cbr>60, inclusive aquisição, escavação e carga, exclusive limpeza e transporte	M3	552,12	19,53	BDI 1	24,27	13.399,95	RA
1.2.3.0.4.	SINAPI	95875	TRANSPORTE COM CAMINHÃO BASCULANTE DE 10 M³, EM VIA URBANA PAVIMENTADA, DMT ATÉ 30 KM (UNIDADE: M3XKM). AF_07/2020	M3XKM	8.281,80	2,63	BDI 1	3,27	27.081,49	RA
1.2.3.0.5.	SINAPI	105561	EXECUÇÃO E COMPACTAÇÃO DE CORPO DE ATERRO DE ATERRO (95% DE ENERGIA DO PROCTOR NORMAL) COM SOLO PREDOMINANTEMENTE ARENOSO, EM CAMADAS COM ESPESURA DE 10 CM - EXCLUSIVE ESCAVAÇÃO, CARGA E TRANSPORTE E SOLO. AF_09/2024	M3	552,12	8,84	BDI 1	10,98	6.062,28	RA
1.2.4.			MEIO FIO					-	26.524,74	
1.2.4.0.1.	SINAPI	94275	ASSENTAMENTO DE GUIA (MEIO-FIO) EM TRECHO RETO, CONFECCIONADA EM CONCRETO PRÉ-FABRICADO, DIMENSÕES 100X15X13X20 CM (COMPRIMENTO X BASE INFERIOR X BASE SUPERIOR X ALTURA). AF_01/2024	M	510,50	37,25	BDI 1	46,29	23.631,05	RA
1.2.4.0.2.	SINAPI	94276	ASSENTAMENTO DE GUIA (MEIO-FIO) EM TRECHO CURVO, CONFECCIONADA EM CONCRETO PRÉ-FABRICADO, DIMENSÕES 100X15X13X20 CM (COMPRIMENTO X BASE INFERIOR X BASE SUPERIOR X ALTURA). AF_01/2024	M	57,54	40,47	BDI 1	50,29	2.893,69	RA
1.2.5.			PAVIMENTAÇÃO					-	132.667,04	
1.2.5.0.1.	SINAPI	92397	EXECUÇÃO DE PAVIMENTO EM PISO INTERTRAVADO, COM BLOCO RETANGULAR COR NATURAL DE 20 X 10 CM, ESPESURA 6 CM. AF_10/2022	M2	900,26	80,36	BDI 1	99,86	89.899,96	RA

PM/3.11

1 / 9



PO - PLANILHA ORÇAMENTÁRIA
Orçamento Base para Licitação - OGU

Grau de Sigilo
#PÚBLICO

Nº OPERAÇÃO 1105920 - 37	Nº TransfereGOV 987532	PROponente / TOMADOR PREFEITURA MUNICIPAL DE CHORROCHÓ	APELIDO DO EMPREENDIMENTO REQUALIFICAÇÃO DE PRAÇAS			
LOCALIDADE SINAPI SALVADOR	DATA BASE 02-26 (DES.)	DESCRIÇÃO DO LOTE Requalificação de Praças no município de Chorrochó BA	MUNICÍPIO / UF CHORROCHÓ/BA	BDI 1 24,26%	BDI 2 0,00%	BDI 3 0,00%

Item	Fonte	Código	Descrição	Unidade	Quantidade	Custo Unitário (sem BDI) (R\$)	BDI (%)	Preço Unitário (com BDI) (R\$)	Preço Total (R\$)	
Requalificação de Praças no município de Chorrochó BA										1.091.495,59
1.2.5.0.2.	SINAPI	92397	EXECUÇÃO DE PAVIMENTO EM PISO INTERTRAVADO, COM BLOCO RETANGULAR COR NATURAL DE 20 X 10 CM, ESPESSURA 6 CM. AF_10/2022	M2	315,10	80,36	BDI 1	99,86	31.465,89	RA
1.2.5.0.3.	SINAPI	98504	PLANTIO DE GRAMA BATATAIS EM PLACAS. AF_07/2024	M2	259,26	14,06	BDI 1	17,47	4.529,27	RA
1.2.5.0.4.	SINAPI	105000	RAMPA DE ACESSIBILIDADE PARA ACESSO A EDIFICAÇÕES COM INCLINAÇÃO DE 8,33% EM CONCRETO MOLDADO IN LOCO, COM LARGURA DE 1,20M, FCK 25MPA, NÃO ARMADA, COM JUNTA A CADA 2M COM CORTE À SECO. AF_03/2024	M	4,00	1.362,45	BDI 1	1.682,98	6.771,92	RA
1.2.6.			PERGOLADOS						-	1.434,66
1.2.6.1.			Fundação de concreto						-	314,46
1.2.6.1.1.	SINAPI	96523	ESCAVAÇÃO MANUAL PARA BLOCO DE COROAMENTO OU SAPATA (INCLUINDO ESCAVAÇÃO PARA COLOCAÇÃO DE FÓRMAS). AF_01/2024	M3	0,36	108,23	BDI 1	134,49	48,42	RA
1.2.6.1.2.	SINAPI	101616	PREPARO DE FUNDO DE VALA COM LARGURA MENOR QUE 1,5 M (ACERTO DO SOLO NATURAL), EM LOCAL COM NÍVEL BAIXO DE INTERFERÊNCIA. AF_01/2026	M2	0,36	8,63	BDI 1	10,72	3,86	RA
1.2.6.1.3.	SINAPI	96619	LASTRO DE CONCRETO MAGRO, APLICADO EM BLOCOS DE COROAMENTO OU SAPATAS, ESPESSURA DE 5 CM. AF_01/2024	M2	0,36	49,01	BDI 1	60,90	21,92	RA
1.2.6.1.4.	SINAPI	87286	ARGAMASSA TRAÇO 1:1:6 (EM VOLUME DE CIMENTO, CAL E AREIA MÉDIA ÚMIDA) PARA EMBOÇO/MASSA ÚNICA/ASSENTAMENTO DE ALVENARIA DE VEDAÇÃO, PREPARO MECÂNICO COM BETONEIRA 400 L. AF_08/2019	M3	0,23	840,67	BDI 1	1.044,62	240,26	RA
1.2.6.2.			Peças de eucalipto						-	1.120,20
1.2.6.2.1.	ORSE	9858	Assentamento de peças de eucalipto tratado, d=10 a 13cm para confecção de pergolado (ref.obra Sergipetec)	M	13,50	18,30	BDI 1	22,74	306,99	RA
1.2.6.2.2.	ORSE	9857	Assentamento de peças de eucalipto tratado, d=19 a 22cm para confecção de pergolado (ref.obra Sergipetec)	M	3,00	36,35	BDI 1	45,17	135,51	RA
1.2.6.2.3.	SINAPI	102213	PINTURA VERNIZ (INCOLOR) ALQUÍDICO EM MADEIRA, USO INTERNO E EXTERNO, 2 DEMÃOS. AF_01/2021	M2	23,93	22,79	BDI 1	28,32	677,70	RA
1.2.7.			INSTALAÇÕES ELÉTRICAS						-	165.878,09
1.2.7.1.			DEPOSITIVO DE SEGURANÇA						-	363,72
1.2.7.1.1.	SINAPI	106027	DISPOSITIVO DPS 20KA-175V OU 275V - FORNECIMENTO E INSTALAÇÃO. AF_07/2025	UN	4,00	73,18	BDI 1	90,93	363,72	RA
1.2.7.2.			CABOS						-	37.611,02
1.2.7.2.1.	SINAPI	91928	CABO DE COBRE FLEXÍVEL ISOLADO, 4 MM², ANTI-CHAMA 450/750 V, PARA CIRCUITOS TERMINAIS - FORNECIMENTO E INSTALAÇÃO. AF_03/2023	M	711,70	7,85	BDI 1	9,75	6.939,08	RA
1.2.7.2.2.	SINAPI	91930	CABO DE COBRE FLEXÍVEL ISOLADO, 6 MM², ANTI-CHAMA 450/750 V, PARA CIRCUITOS TERMINAIS - FORNECIMENTO E INSTALAÇÃO. AF_03/2023	M	26,00	10,96	BDI 1	13,62	354,12	RA

RECURSO



PO - PLANILHA ORÇAMENTÁRIA
Orçamento Base para Licitação - OGU

Grau de Sigilo
#PÚBLICO

Nº OPERAÇÃO 1105920 - 37	Nº TransfereGOV 987532	PROponente / TOMADOR PREFEITURA MUNICIPAL DE CHORROCHÓ	APELIDO DO EMPREENDIMENTO REQUALIFICAÇÃO DE PRAÇAS			
LOCALIDADE SINAPI SALVADOR	DATA BASE 02-26 (DES.)	DESCRIÇÃO DO LOTE Requalificação de Praças no município de Chorrochó BA	MUNICÍPIO / UF CHORROCHÓ/BA	BDI 1 24,26%	BDI 2 0,00%	BDI 3 0,00%

Item	Fonte	Código	Descrição	Unidade	Quantidade	Custo Unitário (sem BDI) (R\$)	BDI (%)	Preço Unitário (com BDI) (R\$)	Preço Total (R\$)	
Requalificação de Praças no município de Chorrochó BA									1.091.495,59	
1.2.7.2.3.	SINAPI	91932	CABO DE COBRE FLEXÍVEL ISOLADO, 10 MM², ANTI-CHAMA 450/750 V, PARA CIRCUITOS TERMINAIS - FORNECIMENTO E INSTALAÇÃO. AF_03/2023	M	1.240,50	19,67	BDI 1	24,44	30.317,82	RA
1.2.7.3.			CAIXA DE PASSAGEM					-	14.048,16	
1.2.7.3.1.	ORSE	6386	"Caixa de passagem cp1-060 (30x30x20cm)	UN	42,00	269,18	BDI 1	334,48	14.048,16	RA
1.2.7.4.			DISPOSITIVOS DE COMANDO E PROTEÇÃO					-	71,72	
1.2.7.4.1.	SINAPI	93653	DISJUNTOR MONOPOLAR TIPO DIN, CORRENTE NOMINAL DE 10A - FORNECIMENTO E INSTALAÇÃO. AF_07/2025	UN	1,00	11,46	BDI 1	14,24	14,24	RA
1.2.7.4.2.	SINAPI	93659	DISJUNTOR MONOPOLAR TIPO DIN, CORRENTE NOMINAL DE 50A - FORNECIMENTO E INSTALAÇÃO. AF_07/2025	UN	1,00	24,71	BDI 1	30,70	30,70	RA
1.2.7.4.3.	SINAPI	93658	DISJUNTOR MONOPOLAR TIPO DIN, CORRENTE NOMINAL DE 40A - FORNECIMENTO E INSTALAÇÃO. AF_07/2025	UN	1,00	21,55	BDI 1	26,78	26,78	RA
1.2.7.5.			ELETRODUTO					-	6.177,61	
1.2.7.5.1.	SINAPI	91849	ELETRODUTO FLEXÍVEL LISO, PEAD, DN 32 MM (1"), PARA CIRCUITOS TERMINAIS, INSTALADO EM LAJE - FORNECIMENTO E INSTALAÇÃO. AF_03/2023	M	615,30	8,08	BDI 1	10,04	6.177,61	RA
1.2.7.6.			ILUMINAÇÃO					-	100.545,60	
1.2.7.6.1.	SINAPI	101659	LUMINÁRIA DE LED PARA ILUMINAÇÃO PÚBLICA, DE 181 W ATÉ 239 W - FORNECIMENTO E INSTALAÇÃO. AF_02/2025_PS	UN	48,00	450,49	BDI 1	559,78	26.869,44	RA
1.2.7.6.2.	COMPOSIÇÃO	002	POSTE DECORATIVO 3,5 METROS	UN	24,00	2.470,50	BDI 1	3.069,84	73.676,16	RA
1.2.7.7.			CONJUNTO DE MEDIÇÃO E ATERRAMENTO					-	7.060,26	
1.2.7.7.1.	SINAPI	101495	ENTRADA DE ENERGIA ELÉTRICA, AÉREA, MONOFÁSICA, COM CAIXA DE EMBUTIR, CABO DE 25 MM² E DISJUNTOR DIN 50A (NÃO INCLUSO O POSTE DE CONCRETO). AF_12/2025	UN	1,00	1.808,51	BDI 1	2.247,25	2.247,25	RA
1.2.7.7.2.	COMPOSIÇÃO	004	MURETA PARA INSTALAÇÕES DAS CONCESSIONÁRIAS	UN	1,00	1.067,19	BDI 1	1.326,09	1.326,09	RA
1.2.7.7.3.	SINAPI	96985	HASTE DE ATERRAMENTO, DIÂMETRO 5/8", COM 3 METROS - FORNECIMENTO E INSTALAÇÃO. AF_08/2023	UN	1,00	88,23	BDI 1	109,63	109,63	RA
1.2.7.7.4.	SINAPI	101879	QUADRO DE DISTRIBUIÇÃO DE ENERGIA EM CHAPA DE AÇO GALVANIZADO, DE EMBUTIR, COM BARRAMENTO TRIFÁSICO, PARA 24 DISJUNTORES DIN 100A - FORNECIMENTO E INSTALAÇÃO. AF_07/2025	UN	1,00	600,54	BDI 1	746,23	746,23	RA
1.2.7.7.5.	ORSE	13159	Poste balizador para jardim, em alumínio preto, + LED T2 w branco frio S11301 (Startumen ou similar)	UN	18,00	117,63	BDI 1	146,17	2.631,06	RA
1.2.8.			PAISAGISMO					-	2.352,00	
1.2.8.0.1.	COMPOSIÇÃO	007	MUDA DE PLANTA	UN	1,00	135,20	BDI 1	168,00	168,00	RA
1.2.8.0.2.	COMPOSIÇÃO	007	MUDA DE PLANTA	UN	1,00	135,20	BDI 1	168,00	168,00	RA
1.2.8.0.3.	COMPOSIÇÃO	007	MUDA DE PLANTA	UN	1,00	135,20	BDI 1	168,00	168,00	RA
1.2.8.0.4.	COMPOSIÇÃO	007	MUDA DE PLANTA	UN	5,00	135,20	BDI 1	168,00	840,00	RA
1.2.8.0.5.	COMPOSIÇÃO	007	MUDA DE PLANTA	UN	2,00	135,20	BDI 1	168,00	336,00	RA
1.2.8.0.6.	COMPOSIÇÃO	007	MUDA DE PLANTA	UN	2,00	135,20	BDI 1	168,00	336,00	RA
1.2.8.0.7.	COMPOSIÇÃO	007	MUDA DE PLANTA	UN	2,00	135,20	BDI 1	168,00	336,00	RA



PO - PLANILHA ORÇAMENTÁRIA
Orçamento Base para Licitação - OGU

Grau de Sigilo
#PÚBLICO

Nº OPERAÇÃO 1105920 - 37	Nº TransfereGOV 987532	PROponente / TOMADOR PREFEITURA MUNICIPAL DE CHORROCHÓ	Apelido do Empreendimento REQUALIFICAÇÃO DE PRAÇAS
LOCALIDADE SINAPI SALVADOR	DATA BASE 02-26 (DES.)	DESCRIÇÃO DO LOTE Requalificação de Praças no município de Chorrochó BA	MUNICÍPIO / UF CHORROCHÓ/BA
		BDI 1 24,26%	BDI 2 0,00%
			BDI 3 0,00%

Item	Fonte	Código	Descrição	Unidade	Quantidade	Custo Unitário (sem BDI) (R\$)	BDI (%)	Preço Unitário (com BDI) (R\$)	Preço Total (R\$)	
Requalificação de Praças no município de Chorrochó BA									1.091.495,59	
1.2.9.			SERVIÇOS DIVERSOS					-	30.539,19	
1.2.9.0.1.	COMPOSIÇÃO	006	LIXEIRAS EM MADEIRA	UN	3,00	1.515,83	BDI 1	1.883,57	5.650,71	RA
1.2.9.0.2.	ORSE	2411	Banco com encosto, compr=1,50m, largura=30cm, pé de ferro fundido e com 10 réguas de madeira, inclusive pintura	UN	6,00	1.100,00	BDI 1	1.366,86	8.201,16	RA
1.2.9.0.3.	COMPOSIÇÃO	009	BANCOS DE ALVENARIA COM PINTURA ACRILICA	UN	4,00	3.357,34	BDI 1	4.171,83	16.687,32	RA
1.2.10.			SERVIÇOS FINAIS					-	4.757,59	
1.2.10.0.1.	ORSE	2450	Limpeza geral	M2	1.403,42	2,73	BDI 1	3,39	4.757,59	RA
1.3.			PRAÇA PROJETADA 02					-	553.584,44	
1.3.1.			RETIRADA E DEMOLIÇÃO					-	6.506,60	
1.3.1.0.1.	ORSE	21	Demolição de meio-fio granítico ou pre-moldado	M	438,00	10,96	BDI 1	13,62	5.965,56	RA
1.3.1.0.2.	ORSE	2468	Remoção de árvore, porte médio, com utilização de retro-escavadeira	UN	4,00	108,85	BDI 1	135,26	541,04	RA
1.3.2.			TERRAPLANAGEM E PREPARAÇÃO DO TERRENO					-	35.675,15	
1.3.2.0.1.	SINAPI	90100	ESCAVAÇÃO MECANIZADA DE VALA COM PROF. ATÉ 1,5 M (MÉDIA MONTANTE E JUSANTE/UMA COMPOSIÇÃO POR TRECHO), RETROESCAV. (0,26 M3), LARG. DE 0,8 M A 1,5 M, EM SOLO DE 1ª CATEGORIA, EM LOCAIS COM ALTO NÍVEL DE INTERFERÊNCIA. AF_09/2024	M3	259,55	14,64	BDI 1	18,19	4.721,21	RA
1.3.2.0.2.	SINAPI	100978	CARGA, MANOBRA E DESCARGA DE SOLOS E MATERIAIS GRANULARES EM CAMINHÃO BASCULANTE 10 M³ - CARGA COM ESCAVADEIRA HIDRÁULICA (ÇAÇAMBA DE 1,20 M³ / 155 HP) E DESCARGA LIVRE (UNIDADE: M3). AF_02/2026	M3	259,55	7,08	BDI 1	8,80	2.284,04	RA
1.3.2.0.3.	ORSE	11725	Material para base com cbr>60, inclusive aquisição, escavação e carga, exclusive limpeza e transporte	M3	259,55	19,53	BDI 1	24,27	6.299,28	RA
1.3.2.0.4.	SINAPI	95875	TRANSPORTE COM CAMINHÃO BASCULANTE DE 10 M³, EM VIA URBANA PAVIMENTADA, DMT ATÉ 30 KM (UNIDADE: M3XKM). AF_02/2026	M3XKM	5.969,65	2,63	BDI 1	3,27	19.520,76	RA
1.3.2.0.5.	SINAPI	105561	EXECUÇÃO E COMPACTAÇÃO DE CORPO DE ATERRO DE ATERRO (95% DE ENERGIA DO PROCTOR NORMAL) COM SOLO PREDOMINANTEMENTE ARENOSO, EM CAMADAS COM ESPESSURA DE 10 CM - EXCLUSIVAMENTE ESCAVAÇÃO, CARGA E TRANSPORTE E SOLO. AF_09/2024	M3	259,55	8,84	BDI 1	10,98	2.849,86	RA
1.3.3.			MEIO FIO					-	22.727,60	
1.3.3.0.1.	SINAPI	94273	ASSENTAMENTO DE GUIA (MEIO-FIO) EM TRECHO RETO, CONFECCIONADA EM CONCRETO PRÉ-FABRICADO, DIMENSÕES 100X15X13X30 CM (COMPRIMENTO X BASE INFERIOR X BASE SUPERIOR X ALTURA). AF_01/2024	M	401,70	40,99	BDI 1	50,93	20.458,58	RA
1.3.3.0.2.	SINAPI	94274	ASSENTAMENTO DE GUIA (MEIO-FIO) EM TRECHO CURVO, CONFECCIONADA EM CONCRETO PRÉ-FABRICADO, DIMENSÕES 100X15X13X30 CM (COMPRIMENTO X BASE INFERIOR X BASE SUPERIOR X ALTURA). AF_01/2024	M	41,30	44,21	BDI 1	54,94	2.269,02	RA
1.3.4.			PAVIMENTAÇÃO					-	120.065,68	

PMV3.11

4 / 9



PO - PLANILHA ORÇAMENTÁRIA
Orçamento Base para Licitação - OGU

Grau de Sigilo
#PÚBLICO

Nº OPERAÇÃO 1105920 - 37	Nº TransfereGOV 987532	PROponente / TOMADOR PREFEITURA MUNICIPAL DE CHORROCHÓ	APELIDO DO EMPREENDIMENTO REQUALIFICAÇÃO DE PRAÇAS			
LOCALIDADE SINAPI SALVADOR	DATA BASE 02-26 (DES.)	DESCRIÇÃO DO LOTE Requalificação de Praças no município de Chorrochó BA	MUNICÍPIO / UF CHORROCHÓ/BA	BDI 1 24,26%	BDI 2 0,00%	BDI 3 0,00%

Item	Fonte	Código	Descrição	Unidade	Quantidade	Custo Unitário (sem BDI) (R\$)	BDI (%)	Preço Unitário (com BDI) (R\$)	Preço Total (R\$)	
Requalificação de Praças no município de Chorrochó BA									1.091.495,59	
1.3.4.0.1.	SINAPI	92397	EXECUÇÃO DE PAVIMENTO EM PISO INTERTRAVADO, COM BLOCO RETANGULAR COR NATURAL DE 20 X 10 CM, ESPESSURA 6 CM. AF_10/2022	M2	242,25	80,36	BDI 1	99,86	24.191,09	RA
1.3.4.0.2.	SINAPI	92397	EXECUÇÃO DE PAVIMENTO EM PISO INTERTRAVADO, COM BLOCO RETANGULAR COR NATURAL DE 20 X 10 CM, ESPESSURA 6 CM. AF_10/2022	M2	607,00	80,36	BDI 1	99,86	60.615,02	RA
1.3.4.0.3.	SINAPI	93680	EXECUÇÃO DE PAVIMENTO EM PISO INTERTRAVADO, COM BLOCO RETANGULAR COLORIDO DE 20 X 10 CM, ESPESSURA 6 CM. AF_10/2022	M2	27,00	95,99	BDI 1	119,28	3.220,56	RA
1.3.4.0.4.	SINAPI	93680	EXECUÇÃO DE PAVIMENTO EM PISO INTERTRAVADO, COM BLOCO RETANGULAR COLORIDO DE 20 X 10 CM, ESPESSURA 6 CM. AF_10/2022	M2	8,50	95,99	BDI 1	119,28	1.013,88	RA
1.3.4.0.5.	SINAPI	93680	EXECUÇÃO DE PAVIMENTO EM PISO INTERTRAVADO, COM BLOCO RETANGULAR COLORIDO DE 20 X 10 CM, ESPESSURA 6 CM. AF_10/2022	M2	157,00	95,99	BDI 1	119,28	18.726,96	RA
1.3.4.0.6.	SINAPI	98504	PLANTIO DE GRAMA BATATAIS EM PLACAS. AF_07/2024	M2	265,00	14,06	BDI 1	17,47	4.629,55	RA
1.3.4.0.7.	SINAPI	100577	REGULARIZAÇÃO E COMPACTAÇÃO DE SUBLEITO DE SOLO PREDOMINANTEMENTE ARENOSO, PARA OBRAS DE CONSTRUÇÃO DE PAVIMENTOS. AF_09/2024	M2	457,50	1,58	BDI 1	1,96	896,70	RA
1.3.4.0.8.	SINAPI	105000	RAMPA DE ACESSIBILIDADE PARA ACESSO A EDIFICAÇÕES COM INCLINAÇÃO DE 8,33% EM CONCRETO MOLDADO IN LOCO, COM LARGURA DE 1,20M, FCK 25MPA, NÃO ARMADA, COM JUNTA A CADA 2M COM CORTE À SECO. AF_03/2024	M	4,00	1.362,45	BDI 1	1.692,98	6.771,92	RA
1.3.5.			ACADEMIA DA SAÚDE					-	36.410,61	
1.3.5.0.1.	ORSE	11090	Equipamento de ginástica - abdominal duplo - galvanizado - Rev 01	UN	1,00	3.438,99	BDI 1	4.273,29	4.273,29	RA
1.3.5.0.2.	ORSE	9143	Equipamento de ginástica - alongador - galvanizado - Rev 01	UN	1,00	2.663,99	BDI 1	3.310,27	3.310,27	RA
1.3.5.0.3.	ORSE	13194	Equipamento de ginástica - APC - Bicicleta de Mão - galvanizado	UN	1,00	2.492,47	BDI 1	3.097,14	3.097,14	RA
1.3.5.0.4.	ORSE	9144	Equipamento de ginástica - cavalgada simples - galvanizado - Rev 01	UN	1,00	2.663,99	BDI 1	3.310,27	3.310,27	RA
1.3.5.0.5.	ORSE	9145	Equipamento de ginástica - elíptico - galvanizado - Rev 01	UN	1,00	2.875,09	BDI 1	3.572,59	3.572,59	RA
1.3.5.0.6.	ORSE	9147	Equipamento de ginástica - leg press duplo - galvanizado - Rev 01	UN	1,00	2.835,99	BDI 1	3.524,00	3.524,00	RA
1.3.5.0.7.	ORSE	9148	Equipamento de ginástica - simulador de caminhada duplo - galvanizado - Rev 01	UN	1,00	4.252,09	BDI 1	5.283,65	5.283,65	RA
1.3.5.0.8.	ORSE	13195	Equipamento de ginástica - simulador de Remo Individual - galvanizado	UN	2,00	2.836,68	BDI 1	3.524,86	7.049,72	RA
1.3.5.0.9.	ORSE	12448	Equipamento de ginástica - rotação diagonal duplo - galvanizado - Rev 01	UN	1,00	2.405,99	BDI 1	2.989,68	2.989,68	RA
1.3.6.			PERGOLADO					-	1.434,66	
1.3.6.1.			Fundação em concreto					-	314,46	
1.3.6.1.1.	SINAPI	96523	ESCAVAÇÃO MANUAL PARA BLOCO DE COROAMENTO OU SAPATA (INCLUINDO ESCAVAÇÃO PARA COLOCAÇÃO DE FÔRMAS). AF_01/2024	M3	0,36	108,23	BDI 1	134,49	48,42	RA

RECURSO



PO - PLANILHA ORÇAMENTÁRIA
Orçamento Base para Licitação - OGU

Grau de Sigilo
#PUBLICO

Nº OPERAÇÃO 1105920 - 37	Nº TransfereGOV 987532	PROponente / TOMADOR PREFEITURA MUNICIPAL DE CHORROCHÓ	APELIDO DO EMPREENDIMENTO REQUALIFICAÇÃO DE PRAÇAS			
LOCALIDADE SINAPI SALVADOR	DATA BASE 02-26 (DES.)	DESCRIÇÃO DO LOTE Requalificação de Praças no município de Chorrochó BA	MUNICÍPIO / UF CHORROCHÓ/BA	BDI 1 24,26%	BDI 2 0,00%	BDI 3 0,00%

Item	Fonte	Código	Descrição	Unidade	Quantidade	Custo Unitário (sem BDI) (R\$)	BDI (%)	Preço Unitário (com BDI) (R\$)	Preço Total (R\$)	
Requalificação de Praças no município de Chorrochó BA									1.091.495,59	
1.3.6.1.2.	SINAPI	101616	PREPARO DE FUNDO DE VALA COM LARGURA MENOR QUE 1,5 M (ACERTO DO SOLO NATURAL), EM LOCAL COM NÍVEL BAIXO DE INTERFERÊNCIA. AF_01/2026	M2	0,36	8,63	BDI 1	10,72	3,86	RA
1.3.6.1.3.	SINAPI	96619	LASTRO DE CONCRETO MAGRO, APLICADO EM BLOCOS DE COROAMENTO OU SAPATAS, ESPESSURA DE 5 CM. AF_01/2024	M2	0,36	49,01	BDI 1	60,90	21,92	RA
1.3.6.1.4.	SINAPI	87286	ARGAMASSA TRAÇO 1:1:6 (EM VOLUME DE CIMENTO, CAL E AREIA MÉDIA ÚMIDA) PARA EMBOÇO/MASSA ÚNICA/ASSENTAMENTO DE ALVENARIA DE VEDAÇÃO, PREPARO MECÂNICO COM BETONEIRA 400 L. AF_08/2019	M3	0,23	840,67	BDI 1	1.044,62	240,26	RA
1.3.6.2.			Peças de Eucalipto					-	1.120,20	
1.3.6.2.1.	ORSE	9858	Assentamento de peças de eucalipto tratado, d=10 a 13cm para confecção de pergolado (ref:obra Sergipepetec)	M	13,50	18,30	BDI 1	22,74	306,99	RA
1.3.6.2.2.	ORSE	9857	Assentamento de peças de eucalipto tratado, d=19 a 22cm para confecção de pergolado (ref:obra Sergipepetec)	M	3,00	36,35	BDI 1	45,17	135,51	RA
1.3.6.2.3.	SINAPI	102213	PINTURA VERNIZ (INCOLOR) ALQUÍDICO EM MADEIRA, USO INTERNO E EXTERNO, 2 DEMÃOS. AF_01/2021	M2	23,93	22,79	BDI 1	28,32	677,70	RA
1.3.7.			PARQUE INFANTIL					-	35.911,14	
1.3.7.0.1.	ORSE	13771	Brinquedo - Casa suspensa em eucalipto autoclavado perfurado, com balanços e escadada, acabamento com selador com proteção UV, cor natural, stain ou similar. Medidas conforme projeto. Obra - Praça de primeira infância Parque da cidade	UN	1,00	28.900,00	BDI 1	35.911,14	35.911,14	RA
1.3.8.			ELÉTRICA					-	168.789,74	
1.3.8.1.			ILUMINAÇÃO					-	109.351,77	
1.3.8.1.1.	ORSE	13159	Poste balizador para jardim, em alumínio preto, + LED 12 w branco frio S11301 (Starflumen ou similar)	UN	21,00	117,63	BDI 1	146,17	3.069,57	RA
1.3.8.1.2.	COMPOSIÇÃO	002	POSTE DECORATIVO 3,5 METROS	UN	22,00	2.470,50	BDI 1	3.069,84	67.536,48	RA
1.3.8.1.3.	COMPOSIÇÃO	008	POSTE DECORATIVO 4,5 METROS	UN	4,00	2.839,89	BDI 1	3.528,85	14.115,40	RA
1.3.8.1.4.	SINAPI	101659	LUMINÁRIA DE LED PARA ILUMINAÇÃO PÚBLICA, DE 181 W ATE 239 W - FORNECIMENTO E INSTALAÇÃO. AF_02/2025_PS	UN	44,00	450,49	BDI 1	559,78	24.630,32	RA
1.3.8.2.			CABOS					-	34.406,40	
1.3.8.2.1.	SINAPI	91928	CABO DE COBRE FLEXÍVEL ISOLADO, 4 MM², ANTI-CHAMA 450/750 V, PARA CIRCUITOS TERMINAIS - FORNECIMENTO E INSTALAÇÃO. AF_03/2023	M	783,20	7,85	BDI 1	9,75	7.636,20	RA
1.3.8.2.2.	SINAPI	91930	CABO DE COBRE FLEXÍVEL ISOLADO, 6 MM², ANTI-CHAMA 450/750 V, PARA CIRCUITOS TERMINAIS - FORNECIMENTO E INSTALAÇÃO. AF_03/2023	M	6,00	10,96	BDI 1	13,62	81,72	RA
1.3.8.2.3.	SINAPI	91932	CABO DE COBRE FLEXÍVEL ISOLADO, 10 MM², ANTI-CHAMA 450/750 V, PARA CIRCUITOS TERMINAIS - FORNECIMENTO E INSTALAÇÃO. AF_03/2023	M	1.092,00	19,67	BDI 1	24,44	26.688,48	RA
1.3.8.3.			SISTEMAS DE PROTEÇÃO					-	381,61	



PO - PLANILHA ORÇAMENTÁRIA
Orçamento Base para Licitação - OGU

Grau de Sigilo
#PÚBLICO

Nº OPERAÇÃO 1105920 - 37	Nº TransfereGOV 987532	PROponente / TOMADOR PREFEITURA MUNICIPAL DE CHORROCHÓ	APELIDO DO EMPREENDIMENTO REQUALIFICAÇÃO DE PRAÇAS			
LOCALIDADE SINAPI SALVADOR	DATA BASE 02-26 (DES.)	DESCRIÇÃO DO LOTE Requalificação de Praças no município de Chorrochó BA	MUNICÍPIO / UF CHORROCHÓ/BA	BDI 1 24,26%	BDI 2 0,00%	BDI 3 0,00%

Item	Fonte	Código	Descrição	Unidade	Quantidade	Custo Unitário (sem BDI) (R\$)	BDI (%)	Preço Unitário (com BDI) (R\$)	Preço Total (R\$)	
Requalificação de Praças no município de Chorrochó BA										1.091.495,59
1.3.8.3.1.	SINAPI	106027	DISPOSITIVO DPS 20KA-175V OU 275V - FORNECIMENTO E INSTALAÇÃO. AF_07/2025	UN	3,00	73,18	BDI 1	90,93	272,79	RA
1.3.8.3.2.	SINAPI	93653	DISJUNTOR MONOPOLAR TIPO DIN, CORRENTE NOMINAL DE 10A - FORNECIMENTO E INSTALAÇÃO. AF_07/2025	UN	2,00	11,46	BDI 1	14,24	28,48	RA
1.3.8.3.3.	SINAPI	93658	DISJUNTOR MONOPOLAR TIPO DIN, CORRENTE NOMINAL DE 40A - FORNECIMENTO E INSTALAÇÃO. AF_07/2025	UN	3,00	21,55	BDI 1	26,78	80,34	RA
1.3.8.4.			CONJUNTO DE MEDIÇÃO E ATERRAMENTO					-	4.215,62	
1.3.8.4.1.	SINAPI	101495	ENTRADA DE ENERGIA ELÉTRICA, AÉREA, MONOFÁSICA, COM CAIXA DE EMBUTIR, CABO DE 25 MM2 E DISJUNTOR DIN 50A (NÃO INCLUSO O POSTE DE CONCRETO). AF_12/2025	UN	1,00	1.808,51	BDI 1	2.247,25	2.247,25	RA
1.3.8.4.2.	COMPOSIÇÃO	004	MURETA PARA INSTALAÇÕES DAS CONCESSIONÁRIAS	UN	1,00	1.067,19	BDI 1	1.326,09	1.326,09	RA
1.3.8.4.3.	SINAPI	96985	HASTE DE ATERRAMENTO, DIÂMETRO 5/8", COM 3 METROS - FORNECIMENTO E INSTALAÇÃO. AF_08/2023	UN	1,00	88,23	BDI 1	109,63	109,63	RA
1.3.8.4.4.	SINAPI	101875	QUADRO DE DISTRIBUIÇÃO DE ENERGIA EM CHAPA DE AÇO GALVANIZADO, DE EMBUTIR, COM BARRAMENTO TRIFÁSICO, PARA 12 DISJUNTORES DIN 100A - FORNECIMENTO E INSTALAÇÃO. AF_07/2025	UN	1,00	428,66	BDI 1	532,65	532,65	RA
1.3.8.5.			ELETRODUTO E CAIXA DE PASSAGEM					-	20.434,34	
1.3.8.5.1.	SINAPI	91849	ELETRODUTO FLEXÍVEL LISO, PEAD, DN 32 MM (1"), PARA CIRCUITOS TERMINAIS, INSTALADO EM LAJE - FORNECIMENTO E INSTALAÇÃO. AF_03/2023	M	469,50	8,08	BDI 1	10,04	4.713,78	RA
1.3.8.5.2.	ORSE	6386	"Caixa de passagem cp1-060 (30x30x20cm)	UN	47,00	269,18	BDI 1	334,48	15.720,56	RA
1.3.9.			QUADRA DE AREIA					-	106.835,17	
1.3.9.1.			SISTEMA DE VEDAÇÃO					-	11.136,25	
1.3.9.1.1.	SINAPI	103352	ALVENARIA DE VEDAÇÃO DE BLOCOS CERÂMICOS FURADOS NA HORIZONTAL DE 9X14X24 CM (ESPESSURA 9 CM) E ARGAMASSA DE ASSENTAMENTO COM PREPARO EM BETONEIRA. AF_12/2021	M2	76,86	116,60	BDI 1	144,89	11.136,25	RA
1.3.9.2.			REVESTIMENTO					-	18.932,15	
1.3.9.2.1.	SINAPI	87905	CHAPISCO APLICADO EM ALVENARIA (COM PRESENÇA DE VÃOS) E ESTRUTURAS DE CONCRETO DE FACHADA, COM COLHER DE PEDREIRO, ARGAMASSA TRAÇO 1:3 COM PREPARO EM BETONEIRA 400L. AF_10/2022	M2	153,72	9,71	BDI 1	12,07	1.855,40	RA
1.3.9.2.2.	SINAPI	87807	EMBOÇO OU MASSA ÚNICA EM ARGAMASSA TRAÇO 1:2:8, PREPARO MANUAL, APLICADA MANUALMENTE EM PANOS CEGOS DE FACHADA (SEM PRESENÇA DE VÃOS), ESPESSURA MAIOR OU IGUAL A 50 MM. AF_08/2022	M2	153,72	89,40	BDI 1	111,09	17.076,75	RA
1.3.9.3.			PINTURA					-	7.501,54	
1.3.9.3.1.	SINAPI	88415	APLICAÇÃO MANUAL DE FUNDO SELADOR ACRÍLICO EM PAREDES EXTERNAS DE CASAS. AF_03/2024	M2	153,72	5,49	BDI 1	6,82	1.048,37	RA
1.3.9.3.2.	SINAPI	88497	EMASSAMENTO COM MASSA LÁTEX, APLICAÇÃO EM PAREDE, DUAS DEMÃOS, LIXAMENTO MANUAL. AF_04/2023	M2	153,72	19,03	BDI 1	23,65	3.635,48	RA



PO - PLANILHA ORÇAMENTÁRIA
Orçamento Base para Licitação - OGU

Grau de Sigilo
#PÚBLICO

Nº OPERAÇÃO 1105920 - 37	Nº TransfereGOV 987532	PROponente / TOMADOR PREFEITURA MUNICIPAL DE CHORROCHÓ	APelido DO EMPREENDIMENTO REQUALIFICAÇÃO DE PRAÇAS			
LOCALIDADE SINAPI SALVADOR	DATA BASE 02-26 (DES.)	DESCRIÇÃO DO LOTE Requalificação de Praças no município de Chorrochó BA	MUNICÍPIO / UF CHORROCHÓ/BA	BDI 1 24,26%	BDI 2 0,00%	BDI 3 0,00%

Item	Fonte	Código	Descrição	Unidade	Quantidade	Custo Unitário (sem BDI) (R\$)	BDI (%)	Preço Unitário (com BDI) (R\$)	Preço Total (R\$)	
Requalificação de Praças no município de Chorrochó BA									1.091.495,59	
1.3.9.3.3.	SINAPI	88489	PINTURA LÁTEX ACRÍLICA PREMIUM, APLICAÇÃO MANUAL EM PAREDES, DUAS DEMÃOIS. AF_04/2023	M2	153,72	14,75	BDI 1	18,33	2.817,69	RA
1.3.9.4.			TELA					-	62.902,41	
1.3.9.4.1.	ORSE	3492	Alambrado com tela de nylon, malha 3.6 mm, fixada com tubos de aço galvanizado 2", formando quadros de 2,00 x 2,00 m, exceto mureta	M2	171,70	230,78	BDI 1	286,77	49.238,41	RA
1.3.9.4.2.	SINAPI-I	568	CANTONEIRA (ABAS IGUAIS) EM AÇO CARBONO, 50,8 MM X 9,53 MM (L X E), 6,99 KG/M	M	122,00	63,37	BDI 1	78,74	9.606,28	RA
1.3.9.4.3.	ORSE-I	2313	Tubo de aço galvanizado leve c/ costura c/ rosca BSP Ø = 60,30mm (2"), e = 2,65mm, l = 6000mm NBR 5580	M	48,80	66,92	BDI 1	83,15	4.057,72	RA
1.3.9.5.			PISO					-	6.362,82	
1.3.9.5.1.	SINAPI-I	366	AREIA FINA - POSTO JAZIDA/FORNECEDOR (RETIRADO NA JAZIDA, SEM TRANSPORTE)	M3	18,00	145,00	BDI 1	180,18	3.243,24	RA
1.3.9.5.2.	SINAPI	95875	TRANSPORTE COM CAMINHÃO BASCULANTE DE 10 M³, EM VIA URBANA PAVIMENTADA, DMT ATÉ 30 KM (UNIDADE: M3XKM). AF_02/2026	M3XKM	954,00	2,63	BDI 1	3,27	3.119,58	RA
1.3.10.			PAISAGISMO					-	2.352,00	
1.3.10.0.1.	COMPOSIÇÃO	007	MUDA DE PLANTA	UN	1,00	135,20	BDI 1	168,00	168,00	RA
1.3.10.0.2.	COMPOSIÇÃO	007	MUDA DE PLANTA	UN	2,00	135,20	BDI 1	168,00	336,00	RA
1.3.10.0.3.	COMPOSIÇÃO	007	MUDA DE PLANTA	UN	2,00	135,20	BDI 1	168,00	336,00	RA
1.3.10.0.4.	COMPOSIÇÃO	007	MUDA DE PLANTA	UN	2,00	135,20	BDI 1	168,00	336,00	RA
1.3.10.0.5.	COMPOSIÇÃO	007	MUDA DE PLANTA	UN	4,00	135,20	BDI 1	168,00	672,00	RA
1.3.10.0.6.	COMPOSIÇÃO	007	MUDA DE PLANTA	UN	1,00	135,20	BDI 1	168,00	168,00	RA
1.3.10.0.7.	COMPOSIÇÃO	007	MUDA DE PLANTA	UN	1,00	135,20	BDI 1	168,00	168,00	RA
1.3.10.0.8.	COMPOSIÇÃO	007	MUDA DE PLANTA	UN	1,00	135,20	BDI 1	168,00	168,00	RA
1.3.11.			SERVIÇOS DIVERSOS					-	15.325,16	
1.3.11.0.1.	COMPOSIÇÃO	006	LIXEIRAS EM MADEIRA	UN	3,00	1.515,83	BDI 1	1.883,57	5.650,71	RA
1.3.11.0.2.	COMPOSIÇÃO	001	Fixação em Coluna para torneira de jardim	UN	1,00	85,65	BDI 1	106,43	106,43	RA
1.3.11.0.3.	ORSE	2411	Banco com encosto, compr=1,50m, largura=30cm, pé de ferro fundido e com 10 réguas de madeira, inclusive pintura	UN	7,00	1.100,00	BDI 1	1.366,86	9.568,02	RA
1.3.12.			SERVIÇOS FINAIS					-	1.550,93	
1.3.12.0.1.	ORSE	2450	Limpeza geral	M2	457,50	2,73	BDI 1	3,39	1.550,93	RA

Encargos sociais: Para elaboração deste orçamento, foram utilizados os encargos sociais do SINAPI para a Unidade da Federação indicada.

Observações:

Foi considerado arredondamento de duas casas decimais para Quantidade; Custo Unitário; BDI; Preço Unitário; Preço Total.



PO - PLANILHA ORÇAMENTÁRIA
Orçamento Base para Licitação - OGU

Grau de Sigilo
#PUBLICO

Nº OPERAÇÃO 1105920 - 37	Nº TransfereGOV 987532	PROPONENTE / TOMADOR PREFEITURA MUNICIPAL DE CHORROCHÓ	APELIDO DO EMPREENDIMENTO REQUALIFICAÇÃO DE PRAÇAS			
LOCALIDADE SINAPI SALVADOR	DATA BASE 02-26 (DES.)	DESCRIÇÃO DO LOTE Requalificação de Praças no município de Chorrochó BA	MUNICÍPIO / UF CHORROCHÓ/BA	BDI 1 24,26%	BDI 2 0,00%	BDI 3 0,00%

Item	Fonte	Código	Descrição	Unidade	Quantidade	Custo Unitário (sem BDI) (R\$)	BDI (%)	Preço Unitário (com BDI) (R\$)	Preço Total (R\$)
Requalificação de Praças no município de Chorrochó BA									
1.091.495,59									

Siglas da Composição do Investimento: RA - Rateio proporcional entre Repasse e Contrapartida; RP - 100% Repasse; CP - 100% Contrapartida; OU - 100% Outros.

CHORROCHÓ/BA
Local

sábado, 4 de abril de 2026
Data

Responsável Técnico

Nome: Caroline Lucas de Carvalho
CREA/CAU: 3000070883
ART/RRT: 0

Documento assinado digitalmente

CAROLINE LUCAS DE CARVALHO
Data: 05/06/2026 17:07:11-0300
Verifique em <https://validar.iti.gov.br>

RECURSO



ESTADO DA BAHIA
PREFEITURA MUNICIPAL DE CHORROCHÓ
CNPJ: 13.915.665/0001-77



ANEXO IV – TERMO DE REFERÊNCIA
PLANILHA MEMÓRIA DE CÁLCULO – (MC)



Praça Coronel João Sá,
665, Centro, CEP: 48.660-000
Chorrochó - Bahia
Email: pmchorrocho@gmail.com



MEMÓRIA DE CÁLCULO
- OGU

Grau de Sigilo
#PUBLICO

APELIDO DO EMPREENDIMENTO
REQUALIFICAÇÃO DE PRAÇAS

Nº TransfereGOV
987532

Nº OPERAÇÃO
1105920 - 37

PROPONENTE / TOMADOR
PREFEITURA MUNICIPAL DE CHORROCHÓ

Item	Descrição	Unidade	Quantidade	Memória de Cálculo
Requalificação de Praças no município de Chorrochó BA				
1.	REQUALIFICAÇÃO DE PRAÇAS - CHORROCHÓ		-	
1.1.	ADMINISTRAÇÃO LOCAL		-	
1.1.0.0.1.	Administração da obra	Mês	7,00	7
1.2.	PRAÇA PROJETADA 01 - PRAÇA DA BIBLIA		-	
1.2.1.	SERVIÇOS INICIAIS E INSTALAÇÃO DE CANTEIRO		-	
1.2.1.0.1.	FORNECIMENTO E INSTALAÇÃO DE PLACA DE OBRA COM CHAPA GALVANIZADA E ESTRUTURA DE MADEIRA. AF 03/2022_PS	M2	6,00	6
1.2.2.	RETIRADAS E DEMOLIÇÕES		-	
1.2.2.0.1.	Demolição de meio-fio granítico ou pre-moldado	M3	557,54	557,54
1.2.2.0.2.	REMOÇÃO DE ÁRVORE	UN	9,00	9
1.2.3.	TERRAPLANAGEM E PREPARAÇÃO DO TERRENO		-	0
1.2.3.0.1.	ESCAVAÇÃO MECANIZADA DE VALA COM PROF. ATÉ 1,5 M (MÉDIA MONTANTE E JUSANTE/UMA COMPOSIÇÃO POR TRECHO), RETROESCAV. (0,26 M3), LARG. DE 0,8 M A 1,5 M, EM SOLO DE 1ª CATEGORIA, EM LOCAIS COM ALTO NÍVEL DE INTERFERÊNCIA. AF_09/2024	M3	115,40	115,396
1.2.3.0.2.	CARGA, MANOBRA E DESCARGA DE SOLOS E MATERIAIS GRANULARES COM RETROESCAVADEIRA COM DESCARGA LIVRE DENTRO DO CANTEIRO	M3	115,40	115,396
1.2.3.0.3.	Material para base com cbr>80, inclusive aquisição, escavação e carga, exclusive limpeza e transporte	M3	552,12	552,12
1.2.3.0.4.	TRANSPORTE COM CAMINHÃO BASCULANTE DE 10 M³, EM VIA URBANA PAVIMENTADA, DMT ATÉ 30 KM (UNIDADE: M3XKM). AF_07/2020	M3XKM	8.281,80	8281,8
1.2.3.0.5.	EXECUÇÃO E COMPACTAÇÃO DE CORPO DE ATERRO DE ATERRO (95% DE ENERGIA DO PROCTOR NORMAL) COM SOLO PREDOMINANTEMENTE ARENOSO, EM CAMADAS COM ESPESSURA DE 10 CM - EXCLUSIVE ESCAVAÇÃO, CARGA E TRANSPORTE E SOLO. AF_09/2024	M3	552,12	552,12
1.2.4.	MEIO-FIO		-	
1.2.4.0.1.	ASSENTAMENTO DE GUIA (MEIO-FIO) EM TRECHO RETO, CONFECCIONADA EM CONCRETO PRÉ-FABRICADO, DIMENSÕES 100X15X13X20 CM (COMPRIMENTO X BASE INFERIOR X BASE SUPERIOR X ALTURA). AF_01/2024	M	510,50	510,5
1.2.4.0.2.	ASSENTAMENTO DE GUIA (MEIO-FIO) EM TRECHO CURVO, CONFECCIONADA EM CONCRETO PRÉ-FABRICADO, DIMENSÕES 100X15X13X20 CM (COMPRIMENTO X BASE INFERIOR X BASE SUPERIOR X ALTURA). AF_01/2024	M	57,54	57,54
1.2.5.	PAVIMENTAÇÃO		-	
1.2.5.0.1.	EXECUÇÃO DE PAVIMENTO EM PISO INTERTRAVADO, COM BLOCO RETANGULAR COR NATURAL DE 20 X 10 CM, ESPESSURA 6 CM. AF_10/2022	M2	900,26	900,26
1.2.5.0.2.	EXECUÇÃO DE PAVIMENTO EM PISO INTERTRAVADO, COM BLOCO RETANGULAR COR NATURAL DE 20 X 10 CM, ESPESSURA 6 CM. AF_10/2022	M2	315,10	315,1
1.2.5.0.3.	PLANTIO DE GRAMA BATATAIS EM PLACAS. AF_07/2024	M2	259,26	259,26



MEMÓRIA DE CÁLCULO
- OGU

Grau de Sigilo
#PÚBLICO

APELIDO DO EMPREENDIMENTO
REQUALIFICAÇÃO DE PRAÇAS

Nº TransfereGOV
987532

Nº OPERAÇÃO
1105920 - 37

PROponente / TOMADOR
PREFEITURA MUNICIPAL DE CHORROCHÓ

Item	Descrição	Unidade	Quantidade	Memória de Cálculo
Requalificação de Praças no município de Chorrochó BA				
1.2.5.0.4.	RAMPA DE ACESSIBILIDADE PARA ACESSO A EDIFICAÇÕES COM INCLINAÇÃO DE 8.33% EM CONCRETO MOLDADO IN LOCO, COM LARGURA DE 1,20M, FCK 25MPA, NÃO ARMADA, COM JUNTA A CADA 2M COM CORTE À SECO. AF_ 03/2024	M	4,00	4
1.2.6.	PERGOLADOS		-	
1.2.6.1.	Fundação de concreto		-	
1.2.6.1.1.	ESCAVAÇÃO MANUAL PARA BLOCO DE COROAMENTO OU SAPATA (INCLUINDO ESCAVAÇÃO PARA COLOCAÇÃO DE FÓRMAS). AF_ 01/2024	M3	0,36	0,36
1.2.6.1.2.	PREPARO DE FUNDO DE VALA COM LARGURA MENOR QUE 1,5 M (ACERTO DO SOLO NATURAL), EM LOCAL COM NÍVEL BAIXO DE INTERFERÊNCIA. AF_ 01/2026	M2	0,36	0,36
1.2.6.1.3.	LASTRO DE CONCRETO MAGRO, APLICADO EM BLOCOS DE COROAMENTO OU SAPATAS, ESPESSURA DE 5 CM. AF_ 01/2024	M2	0,36	0,36
1.2.6.1.4.	ARGAMASSA TRAÇO 1:1:6 (EM VOLUME DE CIMENTO, CAL E AREIA MÉDIA ÚMIDA) PARA EMBOÇO/MASSA ÚNICA/ASSENTAMENTO DE ALVENARIA DE VEDAÇÃO, PREPARO MECÂNICO COM BETONEIRA 400 L. AF_ 08/2019	M3	0,23	0,2344
1.2.6.2.	Peças de eucalipto		-	
1.2.6.2.1.	Assentamento de peças de eucalipto tratado, d=10 a 13cm para confecção de pergolado (ref:obra Sergipetec)	M	13,50	13,5
1.2.6.2.2.	Assentamento de peças de eucalipto tratado, d=19 a 22cm para confecção de pergolado (ref:obra Sergipetec)	M	3,00	3
1.2.6.2.3.	PINTURA VERNIZ (INCOLOR) ALQUÍDICO EM MADEIRA, USO INTERNO E EXTERNO, 2 DEMÃOS. AF_ 01/2021	M2	23,93	23,925
1.2.7.	INSTALAÇÕES ELÉTRICAS		-	
1.2.7.1.	DEPOSITIVO DE SEGURANÇA		-	
1.2.7.1.1.	DISPOSITIVO DPS 20KA-175V OU 275V - FORNECIMENTO E INSTALAÇÃO. AF_ 07/2025	UN	4,00	4
1.2.7.2.	CABOS		-	
1.2.7.2.1.	CABO DE COBRE FLEXÍVEL ISOLADO, 4 MM², ANTI-CHAMA 450/750 V, PARA CIRCUITOS TERMINAIS - FORNECIMENTO E INSTALAÇÃO. AF_ 03/2023	M	711,70	711,7
1.2.7.2.2.	CABO DE COBRE FLEXÍVEL ISOLADO, 6 MM², ANTI-CHAMA 450/750 V, PARA CIRCUITOS TERMINAIS - FORNECIMENTO E INSTALAÇÃO. AF_ 03/2023	M	26,00	26
1.2.7.2.3.	CABO DE COBRE FLEXÍVEL ISOLADO, 10 MM², ANTI-CHAMA 450/750 V, PARA CIRCUITOS TERMINAIS - FORNECIMENTO E INSTALAÇÃO. AF_ 03/2023	M	1.240,50	1240,5
1.2.7.3.	CAIXA DE PASSAGEM		-	
1.2.7.3.1.	*Caixa de passagem cp1-060 (30x30x20cm)	UN	42,00	42
1.2.7.4.	DISPOSITIVOS DE COMANDO E PROTEÇÃO		-	
1.2.7.4.1.	DISJUNTOR MONOPOLAR TIPO DIN, CORRENTE NOMINAL DE 10A - FORNECIMENTO E INSTALAÇÃO. AF_ 07/2025	UN	1,00	1
1.2.7.4.2.	DISJUNTOR MONOPOLAR TIPO DIN, CORRENTE NOMINAL DE 50A - FORNECIMENTO E INSTALAÇÃO. AF_ 07/2025	UN	1,00	1



MEMÓRIA DE CÁLCULO
- OGU

Grau de Sigilo
#PÚBLICO

APELIDO DO EMPREENDIMENTO
REQUALIFICAÇÃO DE PRAÇAS

Nº TransfereGOV
987532

Nº OPERAÇÃO
1105920 - 37

PROponente / TOMADOR
PREFEITURA MUNICIPAL DE CHORROCHÓ

Item	Descrição	Unidade	Quantidade	Memória de Cálculo
Requalificação de Praças no município de Chorrochó BA				
1.2.7.4.3.	DISJUNTOR MONOPOLAR TIPO DIN, CORRENTE NOMINAL DE 40A - FORNECIMENTO E INSTALAÇÃO. AF_07/2025	UN	1,00	1
1.2.7.5.	ELETRODUTO		-	
1.2.7.5.1.	ELETRODUTO FLEXÍVEL LISO, PEAD, DN 32 MM (1"), PARA CIRCUITOS TERMINAIS, INSTALADO EM LAJE - FORNECIMENTO E INSTALAÇÃO. AF_03/2023	M	615,30	615,3
1.2.7.6.	ILUMINAÇÃO		-	
1.2.7.6.1.	LUMINÁRIA DE LED PARA ILUMINAÇÃO PÚBLICA, DE 181 W ATÉ 239 W - FORNECIMENTO E INSTALAÇÃO. AF_02/2025_PS	UN	48,00	48
1.2.7.6.2.	POSTE DECORATIVO 3,5 METROS	UN	24,00	24
1.2.7.7.	CONJUNTO DE MEDIÇÃO E ATERRAMENTO		-	
1.2.7.7.1.	ENTRADA DE ENERGIA ELÉTRICA, AÉREA, MONOFÁSICA, COM CAIXA DE EMBUTIR, CABO DE 25 MM2 E DISJUNTOR DIN 50A (NÃO INCLUSO O POSTE DE CONCRETO). AF_12/2025	UN	1,00	1
1.2.7.7.2.	MURETA PARA INSTALAÇÕES DAS CONCESSIONÁRIAS	UN	1,00	1
1.2.7.7.3.	HASTE DE ATERRAMENTO, DIÂMETRO 5/8", COM 3 METROS - FORNECIMENTO E INSTALAÇÃO. AF_08/2023	UN	1,00	1
1.2.7.7.4.	QUADRO DE DISTRIBUIÇÃO DE ENERGIA EM CHAPA DE AÇO GALVANIZADO, DE EMBUTIR, COM BARRAMENTO TRIFÁSICO, PARA 24 DISJUNTORES DIN 100A - FORNECIMENTO E INSTALAÇÃO. AF_07/2025	UN	1,00	1
1.2.7.7.5.	Poste balizador para jardim, em alumínio preto, + LED 12 w branco frio S11301 (Starlumen ou similar)	UN	18,00	18
1.2.8.	PAISAGISMO		-	
1.2.8.0.1.	MUDA DE PLANTA	UN	1,00	1
1.2.8.0.2.	MUDA DE PLANTA	UN	1,00	1
1.2.8.0.3.	MUDA DE PLANTA	UN	1,00	1
1.2.8.0.4.	MUDA DE PLANTA	UN	5,00	5
1.2.8.0.5.	MUDA DE PLANTA	UN	2,00	2
1.2.8.0.6.	MUDA DE PLANTA	UN	2,00	2
1.2.8.0.7.	MUDA DE PLANTA	UN	2,00	2
1.2.9.	SERVIÇOS DIVERSOS		-	
1.2.9.0.1.	LIXEIRAS EM MADEIRA	UN	3,00	3
1.2.9.0.2.	Banco com encosto, compr=1,50m, largura=30cm, pé de ferro fundido e com 10 réguas de madeira, inclusive pintura	UN	6,00	6
1.2.9.0.3.	BANCOS DE ALVENARIA COM PINTURA ACRILICA	UN	4,00	4
1.2.10.	SERVIÇOS FINAIS		-	
1.2.10.0.1.	Limpeza geral	M2	1.403,42	1403,42
1.3.	PRAÇA PROJETADA 02		-	
1.3.1.	RETIRADA E DEMOLIÇÃO		-	
1.3.1.0.1.	Demolição de meio-fio granítico ou pre-moldado	M	438,00	438
1.3.1.0.2.	Remoção de árvore, porte médio, com utilização de retro-escavadeira	UN	4,00	4
1.3.2.	TERRAPLANAGEM E PREPARAÇÃO DO TERRENO		-	



MEMÓRIA DE CÁLCULO
- OGU

Grau de Sigilo
#PUBLICO

APELIDO DO EMPREENDIMENTO
REQUALIFICAÇÃO DE PRAÇAS

Nº TransfereGOV
987532

Nº OPERAÇÃO
1105920 - 37

PROponente / TOMADOR
PREFEITURA MUNICIPAL DE CHORROCHÓ

Item	Descrição	Unidade	Quantidade	Memória de Cálculo
Requalificação de Praças no município de Chorrochó BA				
1.3.2.0.1.	ESCAVAÇÃO MECANIZADA DE VALA COM PROF. ATÉ 1,5 M (MÉDIA MONTANTE E JUSANTE/UMA COMPOSIÇÃO POR TRECHO), RETROESCAV. (0,26 M3), LARG. DE 0,8 M A 1,5 M, EM SOLO DE 1ª CATEGORIA, EM LOCAIS COM ALTO NÍVEL DE INTERFERÊNCIA. AF_09/2024	M3	259,55	259,55
1.3.2.0.2.	CARGA, MANOBRA E DESCARGA DE SOLOS E MATERIAIS GRANULARES EM CAMINHÃO BASCULANTE 10 M³ - CARGA COM ESCAVADEIRA HIDRÁULICA (CAÇAMBA DE 1,20 M³ / 155 HP) E DESCARGA LIVRE (UNIDADE: M3). AF_02/2026	M3	259,55	259,55
1.3.2.0.3.	Material para base com cbr>60, inclusive aquisição, escavação e carga, exclusive limpeza e transporte	M3	259,55	259,55
1.3.2.0.4.	TRANSPORTE COM CAMINHÃO BASCULANTE DE 10 M³, EM VIA URBANA PAVIMENTADA, DMT ATÉ 30 KM (UNIDADE: M3XKM). AF_02/2026	M3XKM	5.969,65	5969,65
1.3.2.0.5.	EXECUÇÃO E COMPACTAÇÃO DE CORPO DE ATERRO DE ATERRO (95% DE ENERGIA DO PROCTOR NORMAL) COM SOLO PREDOMINANTEMENTE ARENOSO, EM CAMADAS COM ESPESSURA DE 10 CM - EXCLUSIVE ESCAVAÇÃO, CARGA E TRANSPORTE E SOLO. AF_09/2024	M3	259,55	259,55
1.3.3.	MEIO FIO		-	
1.3.3.0.1.	ASSENTAMENTO DE GUIA (MEIO-FIO) EM TRECHO RETO, CONFECCIONADA EM CONCRETO PRÉ-FABRICADO, DIMENSÕES 100X15X13X30 CM (COMPRIMENTO X BASE INFERIOR X BASE SUPERIOR X ALTURA). AF_01/2024	M	401,70	401,7
1.3.3.0.2.	ASSENTAMENTO DE GUIA (MEIO-FIO) EM TRECHO CURVO, CONFECCIONADA EM CONCRETO PRÉ-FABRICADO, DIMENSÕES 100X15X13X30 CM (COMPRIMENTO X BASE INFERIOR X BASE SUPERIOR X ALTURA). AF_01/2024	M	41,30	41,3
1.3.4.	PAVIMENTAÇÃO		-	
1.3.4.0.1.	EXECUÇÃO DE PAVIMENTO EM PISO INTERTRAVADO, COM BLOCO RETANGULAR COR NATURAL DE 20 X 10 CM, ESPESSURA 6 CM. AF_10/2022	M2	242,25	242,25
1.3.4.0.2.	EXECUÇÃO DE PAVIMENTO EM PISO INTERTRAVADO, COM BLOCO RETANGULAR COR NATURAL DE 20 X 10 CM, ESPESSURA 6 CM. AF_10/2022	M2	607,00	607
1.3.4.0.3.	EXECUÇÃO DE PAVIMENTO EM PISO INTERTRAVADO, COM BLOCO RETANGULAR COLORIDO DE 20 X 10 CM, ESPESSURA 6 CM. AF_10/2022	M2	27,00	27
1.3.4.0.4.	EXECUÇÃO DE PAVIMENTO EM PISO INTERTRAVADO, COM BLOCO RETANGULAR COLORIDO DE 20 X 10 CM, ESPESSURA 6 CM. AF_10/2022	M2	8,50	8,5
1.3.4.0.5.	EXECUÇÃO DE PAVIMENTO EM PISO INTERTRAVADO, COM BLOCO RETANGULAR COLORIDO DE 20 X 10 CM, ESPESSURA 6 CM. AF_10/2022	M2	157,00	157
1.3.4.0.6.	PLANTIO DE GRAMA BATATAIS EM PLACAS. AF_07/2024	M2	265,00	265



MEMÓRIA DE CÁLCULO
- OGU

Grau de Sigilo
#PÚBLICO

APELIDO DO EMPREENDIMENTO
REQUALIFICAÇÃO DE PRAÇAS

Nº TransfereGOV
987532

Nº OPERAÇÃO
1105920 - 37

PROponente / TOMADOR
PREFEITURA MUNICIPAL DE CHORROCHÓ

Item	Descrição	Unidade	Quantidade	Memória de Cálculo
Requalificação de Praças no município de Chorrochó BA				
1.3.4.0.7.	REGULARIZAÇÃO E COMPACTAÇÃO DE SUBLEITO DE SOLO PREDOMINANTEMENTE ARENOSO, PARA OBRAS DE CONSTRUÇÃO DE PAVIMENTOS. AF_ 09/2024	M2	457,50	457,5
1.3.4.0.8.	RAMPA DE ACESSIBILIDADE PARA ACESSO A EDIFICAÇÕES COM INCLINAÇÃO DE 8,33% EM CONCRETO MOLDADO IN LOCO, COM LARGURA DE 1,20M, FCK 25MPA, NÃO ARMADA, COM JUNTA A CADA 2M COM CORTE À SECO. AF_ 03/2024	M	4,00	4
1.3.5.	ACADEMIA DA SAÚDE		-	
1.3.5.0.1.	Equipamento de ginástica - abdominal duplo - galvanizado - Rev 01	UN	1,00	1
1.3.5.0.2.	Equipamento de ginástica - alongador - galvanizado - Rev 01	UN	1,00	1
1.3.5.0.3.	Equipamento de ginástica - APC - Bicicleta de Mão - galvanizado	UN	1,00	1
1.3.5.0.4.	Equipamento de ginástica - cavalgada simples - galvanizado - Rev 01	UN	1,00	1
1.3.5.0.5.	Equipamento de ginástica - elíptico - galvanizado - Rev 01	UN	1,00	1
1.3.5.0.6.	Equipamento de ginástica - leg press duplo - galvanizado - Rev 01	UN	1,00	1
1.3.5.0.7.	Equipamento de ginástica - simulador de caminhada duplo - galvanizado - Rev 01	UN	1,00	1
1.3.5.0.8.	Equipamento de ginástica - simulador de Remo Individual - galvanizado	UN	2,00	2
1.3.5.0.9.	Equipamento de ginástica - rotação diagonal duplo - galvanizado - Rev 01	UN	1,00	1
1.3.6.	PERGOLADO		-	
1.3.6.1.	Fundação em concreto		-	
1.3.6.1.1.	ESCAVAÇÃO MANUAL PARA BLOCO DE COROAMENTO OU SAPATA (INCLUINDO ESCAVAÇÃO PARA COLOCAÇÃO DE FÓRMAS). AF_ 01/2024	M3	0,36	0,36
1.3.6.1.2.	PREPARO DE FUNDO DE VALA COM LARGURA MENOR QUE 1,5 M (ACERTO DO SOLO NATURAL), EM LOCAL COM NÍVEL BAIXO DE INTERFERÊNCIA. AF_ 01/2026	M2	0,36	0,36
1.3.6.1.3.	LASTRO DE CONCRETO MAGRO, APLICADO EM BLOCOS DE COROAMENTO OU SAPATAS, ESPESSURA DE 5 CM. AF_ 01/2024	M2	0,36	0,36
1.3.6.1.4.	ARGAMASSA TRAÇO 1:1:6 (EM VOLUME DE CIMENTO, CAL E AREIA MÉDIA ÚMIDA) PARA EMBOÇO/MASSA ÚNICA/ASSENTAMENTO DE ALVENARIA DE VEDAÇÃO, PREPARO MECÂNICO COM BETONEIRA 400 L. AF_ 08/2019	M3	0,23	0,2344
1.3.6.2.	Peças de Eucalipto		-	
1.3.6.2.1.	Assentamento de peças de eucalipto tratado, d=10 a 13cm para confecção de pergolado (ref:obra Serqipetec)	M	13,50	13,5
1.3.6.2.2.	Assentamento de peças de eucalipto tratado, d=19 a 22cm para confecção de pergolado (ref:obra Serqipetec)	M	3,00	3
1.3.6.2.3.	PINTURA VERNIZ (INCOLOR) ALQUÍDICO EM MADEIRA, USO INTERNO E EXTERNO, 2 DEMÃOS. AF_ 01/2021	M2	23,93	23,925
1.3.7.	PARQUE INFANTIL		-	
1.3.7.0.1.	Brinquedo - Casa suspensa em eucalipto autoclavado perfurado, com balanços e escada, acabamento com selador com proteção UV, cor natural, stain ou similar. Medidas conforme projeto. Obra - Praça de primeira infância Parque da cidade	UN	1,00	1
1.3.8.	ELETRICA		-	
1.3.8.1.	ILUMINAÇÃO		-	



MEMÓRIA DE CÁLCULO
- OGU

Grau de Sigilo
#PÚBLICO

APELIDO DO EMPREENDIMENTO
REQUALIFICAÇÃO DE PRAÇAS

Nº TransfereGOV
987532

Nº OPERAÇÃO
1105920 - 37

PROponente / Tomador
PREFEITURA MUNICIPAL DE CHORROCHÓ

Item	Descrição	Unidade	Quantidade	Memória de Cálculo
Requalificação de Praças no município de Chorrochó BA				
1.3.8.1.1.	Poste balizador para jardim, em alumínio preto, + LED 12 w branco frio S11301 (Starlumen ou similar)	UN	21,00	21
1.3.8.1.2.	POSTE DECORATIVO 3,5 METROS	UN	22,00	22
1.3.8.1.3.	POSTE DECORATIVO 4,5 METROS	UN	4,00	4
1.3.8.1.4.	LUMINÁRIA DE LED PARA ILUMINAÇÃO PÚBLICA, DE 181 W ATÉ 239 W - FORNECIMENTO E INSTALAÇÃO. AF_02/2025_PS	UN	44,00	44
1.3.8.2.	CABOS		-	
1.3.8.2.1.	CABO DE COBRE FLEXÍVEL ISOLADO, 4 MM², ANTI-CHAMA 450/750 V, PARA CIRCUITOS TERMINAIS - FORNECIMENTO E INSTALAÇÃO. AF_03/2023	M	783,20	783,2
1.3.8.2.2.	CABO DE COBRE FLEXÍVEL ISOLADO, 6 MM², ANTI-CHAMA 450/750 V, PARA CIRCUITOS TERMINAIS - FORNECIMENTO E INSTALAÇÃO. AF_03/2023	M	6,00	6
1.3.8.2.3.	CABO DE COBRE FLEXÍVEL ISOLADO, 10 MM², ANTI-CHAMA 450/750 V, PARA CIRCUITOS TERMINAIS - FORNECIMENTO E INSTALAÇÃO. AF_03/2023	M	1.092,00	1092
1.3.8.3.	SISTEMAS DE PROTEÇÃO		-	
1.3.8.3.1.	DISPOSITIVO DPS 20KA-175V OU 275V - FORNECIMENTO E INSTALAÇÃO. AF_07/2025	UN	3,00	3
1.3.8.3.2.	DISJUNTOR MONOPOLAR TIPO DIN, CORRENTE NOMINAL DE 10A - FORNECIMENTO E INSTALAÇÃO. AF_07/2025	UN	2,00	2
1.3.8.3.3.	DISJUNTOR MONOPOLAR TIPO DIN, CORRENTE NOMINAL DE 40A - FORNECIMENTO E INSTALAÇÃO. AF_07/2025	UN	3,00	3
1.3.8.4.	CONJUNTO DE MEDIÇÃO E ATERRAMENTO		-	
1.3.8.4.1.	ENTRADA DE ENERGIA ELÉTRICA, AÉREA, MONOFÁSICA, COM CAIXA DE EMBUTIR, CABO DE 25 MM² E DISJUNTOR DIN 50A (NÃO INCLUSO O POSTE DE CONCRETO). AF_12/2025	UN	1,00	1
1.3.8.4.2.	MURETA PARA INSTALAÇÕES DAS CONCESSIONÁRIAS	UN	1,00	1
1.3.8.4.3.	HASTE DE ATERRAMENTO, DIÂMETRO 5/8", COM 3 METROS - FORNECIMENTO E INSTALAÇÃO. AF_08/2023	UN	1,00	1
1.3.8.4.4.	QUADRO DE DISTRIBUIÇÃO DE ENERGIA EM CHAPA DE AÇO GALVANIZADO, DE EMBUTIR, COM BARRAMENTO TRIFÁSICO, PARA 12 DISJUNTORES DIN 100A - FORNECIMENTO E INSTALAÇÃO. AF_07/2025	UN	1,00	1
1.3.8.5.	ELETRODUTO E CAIXA DE PASSAGEM		-	
1.3.8.5.1.	ELETRODUTO FLEXÍVEL LISO, PEAD, DN 32 MM (1"), PARA CIRCUITOS TERMINAIS, INSTALADO EM LAJE - FORNECIMENTO E INSTALAÇÃO. AF_03/2023	M	469,50	469,5
1.3.8.5.2.	Caixa de passagem cp1-060 (30x30x20cm)	UN	47,00	47
1.3.9.	QUADRA DE AREIA		-	
1.3.9.1.	SISTEMA DE VEDAÇÃO		-	
1.3.9.1.1.	ALVENARIA DE VEDAÇÃO DE BLOCOS CERÂMICOS FURADOS NA HORIZONTAL DE 9X14X24 CM (ESPESSURA 9 CM) E ARGAMASSA DE ASSENTAMENTO COM PREPARO EM BETONEIRA. AF_12/2021	M2	76,86	76,86
1.3.9.2.	REVESTIMENTO		-	



MEMÓRIA DE CÁLCULO
- OGU

Grau de Sigilo
#PÚBLICO

APELIDO DO EMPREENDIMENTO
REQUALIFICAÇÃO DE PRAÇAS

Nº TransfereGOV
987532

Nº OPERAÇÃO
1105920 - 37

PROponente / Tomador
PREFEITURA MUNICIPAL DE CHORROCHÓ

Item	Descrição	Unidade	Quantidade	Memória de Cálculo
Requalificação de Praças no município de Chorrochó BA				
1.3.9.2.1.	CHAPISCO APLICADO EM ALVENARIA (COM PRESENÇA DE VÃOS) E ESTRUTURAS DE CONCRETO DE FACHADA, COM COLHER DE PEDREIRO, ARGAMASSA TRAÇO 1:3 COM PREPARO EM BETONEIRA 400L. AF_10/2022	M2	153,72	153,72
1.3.9.2.2.	EMBOÇO OU MASSA ÚNICA EM ARGAMASSA TRAÇO 1:2:8, PREPARO MANUAL, APLICADA MANUALMENTE EM PANOS CEGOS DE FACHADA (SEM PRESENÇA DE VÃOS), ESPESSURA MAIOR OU IGUAL A 50 MM. AF_08/2022	M2	153,72	153,72
1.3.9.3.	PINTURA		-	
1.3.9.3.1.	APLICAÇÃO MANUAL DE FUNDO SELADOR ACRÍLICO EM PAREDES EXTERNAS DE CASAS. AF_03/2024	M2	153,72	153,72
1.3.9.3.2.	EMASSAMENTO COM MASSA LÁTEX, APLICAÇÃO EM PAREDE, DUAS DEMÃOS, LIXAMENTO MANUAL. AF_04/2023	M2	153,72	153,72
1.3.9.3.3.	PINTURA LÁTEX ACRÍLICA PREMIUM, APLICAÇÃO MANUAL EM PAREDES, DUAS DEMÃOS. AF_04/2023	M2	153,72	153,72
1.3.9.4.	TELA		-	
1.3.9.4.1.	Alambrado com tela de nylon, malha 3,6 mm, fixada com tubos de aço galvanizado 2", formando quadros de 2,00 x 2,00 m, exceto mureta	M2	171,70	171,7
1.3.9.4.2.	CANTONEIRA (ABAS IGUAIS) EM AÇO CARBONO, 50,8 MM X 9,53 MM (L X E), 6,99 KG/M	M	122,00	122
1.3.9.4.3.	Tubo de aço galvanizado leve c/ costura c/ rosca BSP Ø = 60,30mm (2"), e = 2,65mm, l = 6000mm NBR 5580	M	48,80	48,8
1.3.9.5.	PISO		-	
1.3.9.5.1.	AREIA FINA - POSTO JAZIDA/FORNECEDOR (RETIRADO NA JAZIDA, SEM TRANSPORTE)	M3	18,00	18
1.3.9.5.2.	TRANSPORTE COM CAMINHÃO BASCULANTE DE 10 M³, EM VIA URBANA PAVIMENTADA, DMT ATÉ 30 KM (UNIDADE: M3XKM). AF_02/2026	M3XKM	954,00	954
1.3.10.	PAISAGISMO		-	
1.3.10.0.1.	MUDA DE PLANTA	UN	1,00	1
1.3.10.0.2.	MUDA DE PLANTA	UN	2,00	2
1.3.10.0.3.	MUDA DE PLANTA	UN	2,00	2
1.3.10.0.4.	MUDA DE PLANTA	UN	2,00	2
1.3.10.0.5.	MUDA DE PLANTA	UN	4,00	4
1.3.10.0.6.	MUDA DE PLANTA	UN	1,00	1
1.3.10.0.7.	MUDA DE PLANTA	UN	1,00	1
1.3.10.0.8.	MUDA DE PLANTA	UN	1,00	1
1.3.11.	SERVIÇOS DIVERSOS		-	
1.3.11.0.1.	LIXEIRAS EM MADEIRA	UN	3,00	3
1.3.11.0.2.	Fixação em Coluna para torneira de jardim	UN	1,00	1
1.3.11.0.3.	Banco com encosto, compr=1,50m, largura=30cm, pé de ferro fundido e com 10 réguas de madeira, inclusive pintura	UN	7,00	7
1.3.12.	SERVIÇOS FINAIS		-	
1.3.12.0.1.	Limpeza geral	M2	457,50	457,5



MEMÓRIA DE CÁLCULO
- OGU

Grau de Sigilo
#PUBLICO

APELIDO DO EMPREENDIMENTO
REQUALIFICAÇÃO DE PRAÇAS

Nº TransfereGOV
987532

Nº OPERAÇÃO
1105920 - 37

PROPONENTE / TOMADOR
PREFEITURA MUNICIPAL DE CHORROCHÓ

Item	Descrição	Unidade	Quantidade	Memória de Cálculo
	Requalificação de Praças no município de Chorrochó BA			
	CHORROCHÓ/BA			
	Local			Responsável Técnico
	sábado, 4 de abril de 2026			Nome: Caroline Lucas de Carvalho
	Data			CREA/CAU: 3000070883
				ART/RRT:



MEMÓRIA DE CÁLCULO
- OGU

Grau de Sigilo
#PÚBLICO

APELIDO DO EMPREENDIMENTO
REQUALIFICAÇÃO DE PRAÇAS

Nº TransfereGOV
987532

Nº OPERAÇÃO
1105920 - 37

PROPONENTE / TOMADOR
PREFEITURA MUNICIPAL DE CHORROCHÓ

Item	Descrição	Unidade	Quantidade
Requalificação de Praças no município de Chorrochó BA			
1.	REQUALIFICAÇÃO DE PRAÇAS - CHORROCHÓ		-
1.1.	ADMINISTRAÇÃO LOCAL		-
1.1.0.0.1.	Administração da obra	Mês	7,00
1.2.	PRAÇA PROJETADA 01 - PRAÇA DA BIBLIA		-
1.2.1.	SERVIÇOS INICIAIS E INSTALAÇÃO DE CANTEIRO		-
1.2.1.0.1.	FORNECIMENTO E INSTALAÇÃO DE PLACA DE OBRA COM CHAPA GALVANIZADA E ESTRUTURA DE MADEIRA. AF 03/2022_PS	M2	6,00
1.2.2.	RETIRADAS E DEMOLIÇÕES		-
1.2.2.0.1.	Demolição de meio-fio granítico ou pre-moldado	M3	557,54
1.2.2.0.2.	REMOÇÃO DE ÁRVORE	UN	9,00
1.2.3.	TERRAPLANAGEM E PREPARAÇÃO DO TERRENO		-
1.2.3.0.1.	ESCAVAÇÃO MECANIZADA DE VALA COM PROF. ATÉ 1,5 M (MÉDIA MONTANTE E JUSANTE/UMA COMPOSIÇÃO POR TRECHO), RETROESCAV. (0,26 M3), LARG. DE 0,8 M A 1,5 M, EM SOLO DE 1ª CATEGORIA, EM LOCAIS COM ALTO NÍVEL DE INTERFERÊNCIA. AF_09/2024	M3	115,40
1.2.3.0.2.	CARGA, MANOBRA E DESCARGA DE SOLOS E MATERIAIS GRANULARES COM RETROESCAVADEIRA COM DESCARGA LIVRE DENTRO DO CANTEIRO	M3	115,40
1.2.3.0.3.	Material para base com cbr>80, inclusive aquisição, escavação e carga, exclusive limpeza e transporte	M3	552,12
1.2.3.0.4.	TRANSPORTE COM CAMINHÃO BASCULANTE DE 10 M³, EM VIA URBANA PAVIMENTADA, DMT ATÉ 30 KM (UNIDADE: M3XKM). AF_07/2020	M3XKM	8.281,80
1.2.3.0.5.	EXECUÇÃO E COMPACTAÇÃO DE CORPO DE ATERRO DE ATERRO (95% DE ENERGIA DO PROCTOR NORMAL) COM SOLO PREDOMINANTEMENTE ARENOSO, EM CAMADAS COM ESPESURA DE 10 CM - EXCLUSIVE ESCAVAÇÃO, CARGA E TRANSPORTE E SOLO. AF_09/2024	M3	552,12
1.2.4.	MEIO FIO		-
1.2.4.0.1.	ASSENTAMENTO DE GUIA (MEIO-FIO) EM TRECHO RETO, CONFECCIONADA EM CONCRETO PRÉ-FABRICADO, DIMENSÕES 100X15X13X20 CM (COMPRIMENTO X BASE INFERIOR X BASE SUPERIOR X ALTURA). AF_01/2024	M	510,50
1.2.4.0.2.	ASSENTAMENTO DE GUIA (MEIO-FIO) EM TRECHO CURVO, CONFECCIONADA EM CONCRETO PRÉ-FABRICADO, DIMENSÕES 100X15X13X20 CM (COMPRIMENTO X BASE INFERIOR X BASE SUPERIOR X ALTURA). AF_01/2024	M	57,54
1.2.5.	PAVIMENTAÇÃO		-
1.2.5.0.1.	EXECUÇÃO DE PAVIMENTO EM PISO INTERTRAVADO, COM BLOCO RETANGULAR COR NATURAL DE 20 X 10 CM, ESPESURA 6 CM. AF_10/2022	M2	900,26
1.2.5.0.2.	EXECUÇÃO DE PAVIMENTO EM PISO INTERTRAVADO, COM BLOCO RETANGULAR COR NATURAL DE 20 X 10 CM, ESPESURA 6 CM. AF_10/2022	M2	315,10
1.2.5.0.3.	PLANTIO DE GRAMA BATATAIS EM PLACAS. AF_07/2024	M2	259,26

PMv3.11

9 / 16



MEMÓRIA DE CÁLCULO
- OGU

Grau de Sigilo
#PÚBLICO

APELIDO DO EMPREENDIMENTO
REQUALIFICAÇÃO DE PRAÇAS

Nº TransfereGOV
987532

Nº OPERAÇÃO
1105920 - 37

PROponente / TOMADOR
PREFEITURA MUNICIPAL DE CHORROCHÓ

Item	Descrição	Unidade	Quantidade
Requalificação de Praças no município de Chorrochó BA			
1.2.5.0.4.	RAMPA DE ACESSIBILIDADE PARA ACESSO A EDIFICAÇÕES COM INCLINAÇÃO DE 8.33% EM CONCRETO MOLDADO IN LOCO, COM LARGURA DE 1,20M, FCK 25MPA, NÃO ARMADA, COM JUNTA A CADA 2M COM CORTE À SECO. AF_ 03/2024	M	4,00
1.2.6.	PERGOLADOS		-
1.2.6.1.	Fundação de concreto		-
1.2.6.1.1.	ESCAVAÇÃO MANUAL PARA BLOCO DE COROAMENTO OU SAPATA (INCLUINDO ESCAVAÇÃO PARA COLOCAÇÃO DE FÓRMAS). AF_ 01/2024	M3	0,36
1.2.6.1.2.	PREPARO DE FUNDO DE VALA COM LARGURA MENOR QUE 1,5 M (ACERTO DO SOLO NATURAL), EM LOCAL COM NÍVEL BAIXO DE INTERFERÊNCIA. AF_ 01/2026	M2	0,36
1.2.6.1.3.	LASTRO DE CONCRETO MAGRO, APLICADO EM BLOCOS DE COROAMENTO OU SAPATAS, ESPESSURA DE 5 CM. AF_ 01/2024	M2	0,36
1.2.6.1.4.	ARGAMASSA TRAÇO 1:1:6 (EM VOLUME DE CIMENTO, CAL E AREIA MÉDIA ÚMIDA) PARA EMBOÇO/MASSA ÚNICA/ASSENTAMENTO DE ALVENARIA DE VEDAÇÃO, PREPARO MECÂNICO COM BETONEIRA 400 L. AF_ 08/2019	M3	0,23
1.2.6.2.	Peças de eucalipto		-
1.2.6.2.1.	Assentamento de peças de eucalipto tratado, d=10 a 13cm para confecção de pergolado (ref:obra Sergipetec)	M	13,50
1.2.6.2.2.	Assentamento de peças de eucalipto tratado, d=19 a 22cm para confecção de pergolado (ref:obra Sergipetec)	M	3,00
1.2.6.2.3.	PINTURA VERNIZ (INCOLOR) ALQUÍDICO EM MADEIRA, USO INTERNO E EXTERNO, 2 DEMÃOS. AF_ 01/2021	M2	23,93
1.2.7.	INSTALAÇÕES ELÉTRICAS		-
1.2.7.1.	DEPOSITIVO DE SEGURANÇA		-
1.2.7.1.1.	DISPOSITIVO DPS 20KA-175V OU 275V - FORNECIMENTO E INSTALAÇÃO. AF_ 07/2025	UN	4,00
1.2.7.2.	CABOS		-
1.2.7.2.1.	CABO DE COBRE FLEXÍVEL ISOLADO, 4 MM², ANTI-CHAMA 450/750 V, PARA CIRCUITOS TERMINAIS - FORNECIMENTO E INSTALAÇÃO. AF_ 03/2023	M	711,70
1.2.7.2.2.	CABO DE COBRE FLEXÍVEL ISOLADO, 6 MM², ANTI-CHAMA 450/750 V, PARA CIRCUITOS TERMINAIS - FORNECIMENTO E INSTALAÇÃO. AF_ 03/2023	M	26,00
1.2.7.2.3.	CABO DE COBRE FLEXÍVEL ISOLADO, 10 MM², ANTI-CHAMA 450/750 V, PARA CIRCUITOS TERMINAIS - FORNECIMENTO E INSTALAÇÃO. AF_ 03/2023	M	1.240,50
1.2.7.3.	CAIXA DE PASSAGEM		-
1.2.7.3.1.	Caixa de passagem cp1-060 (30x30x20cm)	UN	42,00
1.2.7.4.	DISPOSITIVOS DE COMANDO E PROTEÇÃO		-
1.2.7.4.1.	DISJUNTOR MONOPOLAR TIPO DIN, CORRENTE NOMINAL DE 10A - FORNECIMENTO E INSTALAÇÃO. AF_ 07/2025	UN	1,00
1.2.7.4.2.	DISJUNTOR MONOPOLAR TIPO DIN, CORRENTE NOMINAL DE 50A - FORNECIMENTO E INSTALAÇÃO. AF_ 07/2025	UN	1,00



MEMÓRIA DE CÁLCULO
- OGU

Grau de Sigilo
#PÚBLICO

APELIDO DO EMPREENDIMENTO
REQUALIFICAÇÃO DE PRAÇAS

Nº TransfereGOV
987532

Nº OPERAÇÃO
1105920 - 37

PROPONENTE / TOMADOR
PREFEITURA MUNICIPAL DE CHORROCHÓ

Item	Descrição	Unidade	Quantidade
Requalificação de Praças no município de Chorrochó BA			
1.2.7.4.3.	DISJUNTOR MONOPOLAR TIPO DIN, CORRENTE NOMINAL DE 40A - FORNECIMENTO E INSTALAÇÃO. AF_07/2025	UN	1,00
1.2.7.5.	ELETRODUTO		-
1.2.7.5.1.	ELETRODUTO FLEXÍVEL LISO, PEAD, DN 32 MM (1"), PARA CIRCUITOS TERMINAIS, INSTALADO EM LAJE - FORNECIMENTO E INSTALAÇÃO. AF_03/2023	M	615,30
1.2.7.6.	ILUMINAÇÃO		-
1.2.7.6.1.	LUMINÁRIA DE LED PARA ILUMINAÇÃO PÚBLICA, DE 181 W ATÉ 239 W - FORNECIMENTO E INSTALAÇÃO. AF_02/2025_PS	UN	48,00
1.2.7.6.2.	POSTE DECORATIVO 3,5 METROS	UN	24,00
1.2.7.7.	CONJUNTO DE MEDIÇÃO E ATERRAMENTO		-
1.2.7.7.1.	ENTRADA DE ENERGIA ELÉTRICA, AÉREA, MONOFÁSICA, COM CAIXA DE EMBUTIR, CABO DE 25 MM2 E DISJUNTOR DIN 50A (NÃO INCLUSO O POSTE DE CONCRETO). AF_12/2025	UN	1,00
1.2.7.7.2.	MURETA PARA INSTALAÇÕES DAS CONCESSIONÁRIAS	UN	1,00
1.2.7.7.3.	HASTE DE ATERRAMENTO, DIÂMETRO 5/8", COM 3 METROS - FORNECIMENTO E INSTALAÇÃO. AF_08/2023	UN	1,00
1.2.7.7.4.	QUADRO DE DISTRIBUIÇÃO DE ENERGIA EM CHAPA DE AÇO GALVANIZADO, DE EMBUTIR, COM BARRAMENTO TRIFÁSICO, PARA 24 DISJUNTORES DIN 100A - FORNECIMENTO E INSTALAÇÃO. AF_07/2025	UN	1,00
1.2.7.7.5.	Poste balizador para jardim, em alumínio preto, + LED 12 w branco frio S11301 (Starlumen ou similar)	UN	18,00
1.2.8.	PAISAGISMO		-
1.2.8.0.1.	MUDA DE PLANTA	UN	1,00
1.2.8.0.2.	MUDA DE PLANTA	UN	1,00
1.2.8.0.3.	MUDA DE PLANTA	UN	1,00
1.2.8.0.4.	MUDA DE PLANTA	UN	5,00
1.2.8.0.5.	MUDA DE PLANTA	UN	2,00
1.2.8.0.6.	MUDA DE PLANTA	UN	2,00
1.2.8.0.7.	MUDA DE PLANTA	UN	2,00
1.2.9.	SERVIÇOS DIVERSOS		-
1.2.9.0.1.	LIXEIRAS EM MADEIRA	UN	3,00
1.2.9.0.2.	Banco com encosto, compr=1,50m, largura=30cm, pé de ferro fundido e com 10 réguas de madeira, inclusive pintura	UN	6,00
1.2.9.0.3.	BANCOS DE ALVENARIA COM PINTURA ACRILICA	UN	4,00
1.2.10.	SERVIÇOS FINAIS		-
1.2.10.0.1.	Limpeza geral	M2	1.403,42
1.3.	PRAÇA PROJETADA 02		-
1.3.1.	RETIRADA E DEMOLIÇÃO		-
1.3.1.0.1.	Demolição de meio-fio granítico ou pre-moldado	M	438,00
1.3.1.0.2.	Remoção de árvore, porte médio, com utilização de retro-escavadeira	UN	4,00
1.3.2.	TERRAPLANAGEM E PREPARAÇÃO DO TERRENO		-



MEMÓRIA DE CÁLCULO
- OGU

Grau de Sigilo
#PÚBLICO

APELIDO DO EMPREENDIMENTO
REQUALIFICAÇÃO DE PRAÇAS

Nº TransfereGOV
987532

Nº OPERAÇÃO
1105920 - 37

PROponente / TOMADOR
PREFEITURA MUNICIPAL DE CHORROCHÓ

Item	Descrição	Unidade	Quantidade
Requalificação de Praças no município de Chorrochó BA			
1.3.2.0.1.	ESCAVAÇÃO MECANIZADA DE VALA COM PROF. ATÉ 1,5 M (MÉDIA MONTANTE E JUSANTE/UMA COMPOSIÇÃO POR TRECHO), RETROESCAV. (0,26 M3), LARG. DE 0,8 M A 1,5 M, EM SOLO DE 1ª CATEGORIA, EM LOCAIS COM ALTO NÍVEL DE INTERFERÊNCIA. AF_09/2024	M3	259,55
1.3.2.0.2.	CARGA, MANOBRA E DESCARGA DE SOLOS E MATERIAIS GRANULARES EM CAMINHÃO BASCULANTE 10 M³ - CARGA COM ESCAVADEIRA HIDRÁULICA (CAÇAMBA DE 1,20 M³ / 155 HP) E DESCARGA LIVRE (UNIDADE: M3). AF_02/2026	M3	259,55
1.3.2.0.3.	Material para base com cbr>60, inclusive aquisição, escavação e carga, exclusive limpeza e transporte	M3	259,55
1.3.2.0.4.	TRANSPORTE COM CAMINHÃO BASCULANTE DE 10 M³, EM VIA URBANA PAVIMENTADA, DMT ATÉ 30 KM (UNIDADE: M3XKM). AF_02/2026	M3XKM	5.969,65
1.3.2.0.5.	EXECUÇÃO E COMPACTAÇÃO DE CORPO DE ATERRO DE ATERRO (95% DE ENERGIA DO PROCTOR NORMAL) COM SOLO PREDOMINANTEMENTE ARENOSO, EM CAMADAS COM ESPESSURA DE 10 CM - EXCLUSIVE ESCAVAÇÃO, CARGA E TRANSPORTE E SOLO. AF_09/2024	M3	259,55
1.3.3.	MEIO FIO		-
1.3.3.0.1.	ASSENTAMENTO DE GUIA (MEIO-FIO) EM TRECHO RETO, CONFECCIONADA EM CONCRETO PRÉ-FABRICADO, DIMENSÕES 100X15X13X30 CM (COMPRIMENTO X BASE INFERIOR X BASE SUPERIOR X ALTURA). AF_01/2024	M	401,70
1.3.3.0.2.	ASSENTAMENTO DE GUIA (MEIO-FIO) EM TRECHO CURVO, CONFECCIONADA EM CONCRETO PRÉ-FABRICADO, DIMENSÕES 100X15X13X30 CM (COMPRIMENTO X BASE INFERIOR X BASE SUPERIOR X ALTURA). AF_01/2024	M	41,30
1.3.4.	PAVIMENTAÇÃO		-
1.3.4.0.1.	EXECUÇÃO DE PAVIMENTO EM PISO INTERTRAVADO, COM BLOCO RETANGULAR COR NATURAL DE 20 X 10 CM, ESPESSURA 6 CM. AF_10/2022	M2	242,25
1.3.4.0.2.	EXECUÇÃO DE PAVIMENTO EM PISO INTERTRAVADO, COM BLOCO RETANGULAR COR NATURAL DE 20 X 10 CM, ESPESSURA 6 CM. AF_10/2022	M2	607,00
1.3.4.0.3.	EXECUÇÃO DE PAVIMENTO EM PISO INTERTRAVADO, COM BLOCO RETANGULAR COLORIDO DE 20 X 10 CM, ESPESSURA 6 CM. AF_10/2022	M2	27,00
1.3.4.0.4.	EXECUÇÃO DE PAVIMENTO EM PISO INTERTRAVADO, COM BLOCO RETANGULAR COLORIDO DE 20 X 10 CM, ESPESSURA 6 CM. AF_10/2022	M2	8,50
1.3.4.0.5.	EXECUÇÃO DE PAVIMENTO EM PISO INTERTRAVADO, COM BLOCO RETANGULAR COLORIDO DE 20 X 10 CM, ESPESSURA 6 CM. AF_10/2022	M2	157,00
1.3.4.0.6.	PLANTIO DE GRAMA BATATAIS EM PLACAS. AF_07/2024	M2	265,00



MEMÓRIA DE CÁLCULO
- OGU

Grau de Sigilo
#PÚBLICO

APELIDO DO EMPREENDIMENTO
REQUALIFICAÇÃO DE PRAÇAS

Nº TransfereGOV
987532

Nº OPERAÇÃO
1105920 - 37

PROPONENTE / TOMADOR
PREFEITURA MUNICIPAL DE CHORROCHÓ

Item	Descrição	Unidade	Quantidade
Requalificação de Praças no município de Chorrochó BA			
1.3.4.0.7.	REGULARIZAÇÃO E COMPACTAÇÃO DE SUBLEITO DE SOLO PREDOMINANTEMENTE ARENOSO, PARA OBRAS DE CONSTRUÇÃO DE PAVIMENTOS. AF_09/2024	M2	457,50
1.3.4.0.8.	RAMPA DE ACESSIBILIDADE PARA ACESSO A EDIFICAÇÕES COM INCLINAÇÃO DE 8,33% EM CONCRETO MOLDADO IN LOCO, COM LARGURA DE 1,20M, FCK 25MPA, NÃO ARMADA, COM JUNTA A CADA 2M COM CORTE À SECO. AF_03/2024	M	4,00
1.3.5.	ACADEMIA DA SAÚDE		-
1.3.5.0.1.	Equipamento de ginástica - abdominal duplo - galvanizado - Rev 01	UN	1,00
1.3.5.0.2.	Equipamento de ginástica - alongador - galvanizado - Rev 01	UN	1,00
1.3.5.0.3.	Equipamento de ginástica - APC - Bicicleta de Mão - galvanizado	UN	1,00
1.3.5.0.4.	Equipamento de ginástica - cavalgada simples - galvanizado - Rev 01	UN	1,00
1.3.5.0.5.	Equipamento de ginástica - elíptico - galvanizado - Rev 01	UN	1,00
1.3.5.0.6.	Equipamento de ginástica - leg press duplo - galvanizado - Rev 01	UN	1,00
1.3.5.0.7.	Equipamento de ginástica - simulador de caminhada duplo - galvanizado - Rev 01	UN	1,00
1.3.5.0.8.	Equipamento de ginástica - simulador de Remo Individual - galvanizado	UN	2,00
1.3.5.0.9.	Equipamento de ginástica - rotação diagonal duplo - galvanizado - Rev 01	UN	1,00
1.3.6.	PERGOLADO		-
1.3.6.1.	Fundação em concreto		-
1.3.6.1.1.	ESCAVAÇÃO MANUAL PARA BLOCO DE COROAMENTO OU SAPATA (INCLUINDO ESCAVAÇÃO PARA COLOCAÇÃO DE FÓRMAS). AF_01/2024	M3	0,36
1.3.6.1.2.	PREPARO DE FUNDO DE VALA COM LARGURA MENOR QUE 1,5 M (ACERTO DO SOLO NATURAL), EM LOCAL COM NÍVEL BAIXO DE INTERFERÊNCIA. AF_01/2026	M2	0,36
1.3.6.1.3.	LASTRO DE CONCRETO MAGRO, APLICADO EM BLOCOS DE COROAMENTO OU SAPATAS, ESPESSURA DE 5 CM. AF_01/2024	M2	0,36
1.3.6.1.4.	ARGAMASSA TRAÇO 1:1:6 (EM VOLUME DE CIMENTO, CAL E AREIA MÉDIA ÚMIDA) PARA EMBOÇO/MASSA ÚNICA/ASSENTAMENTO DE ALVENARIA DE VEDAÇÃO, PREPARO MECÂNICO COM BETONEIRA 400 L. AF_08/2019	M3	0,23
1.3.6.2.	Peças de Eucalipto		-
1.3.6.2.1.	Assentamento de peças de eucalipto tratado, d=10 a 13cm para confecção de pergolado (ref:obra Serqipetec)	M	13,50
1.3.6.2.2.	Assentamento de peças de eucalipto tratado, d=19 a 22cm para confecção de pergolado (ref:obra Serqipetec)	M	3,00
1.3.6.2.3.	PINTURA VERNIZ (INCOLOR) ALQUÍDICO EM MADEIRA, USO INTERNO E EXTERNO, 2 DEMÃOS. AF_01/2021	M2	23,93
1.3.7.	PARQUE INFANTIL		-
1.3.7.0.1.	Brinquedo - Casa suspensa em eucalipto autoclavado perfurado, com balanços e escada, acabamento com selador com proteção UV, cor natural, stain ou similar. Medidas conforme projeto. Obra - Praça de primeira infância Parque da cidade	UN	1,00
1.3.8.	ELETRICA		-
1.3.8.1.	ILUMINAÇÃO		-

PMv3.11

13 / 16



MEMÓRIA DE CÁLCULO
- OGU

Grau de Sigilo
#PÚBLICO

APELIDO DO EMPREENDIMENTO
REQUALIFICAÇÃO DE PRAÇAS

Nº TransfereGOV
987532

Nº OPERAÇÃO
1105920 - 37

PROponente / TOMADOR
PREFEITURA MUNICIPAL DE CHORROCHÓ

Item	Descrição	Unidade	Quantidade
Requalificação de Praças no município de Chorrochó BA			
1.3.8.1.1.	Poste balizador para jardim, em alumínio preto, + LED 12 w branco frio S11301 (Starlumen ou similar)	UN	21,00
1.3.8.1.2.	POSTE DECORATIVO 3,5 METROS	UN	22,00
1.3.8.1.3.	POSTE DECORATIVO 4,5 METROS	UN	4,00
1.3.8.1.4.	LUMINÁRIA DE LED PARA ILUMINAÇÃO PÚBLICA, DE 181 W ATÉ 239 W - FORNECIMENTO E INSTALAÇÃO. AF_02/2025_PS	UN	44,00
1.3.8.2.	CABOS		-
1.3.8.2.1.	CABO DE COBRE FLEXÍVEL ISOLADO, 4 MM², ANTI-CHAMA 450/750 V, PARA CIRCUITOS TERMINAIS - FORNECIMENTO E INSTALAÇÃO. AF_03/2023	M	783,20
1.3.8.2.2.	CABO DE COBRE FLEXÍVEL ISOLADO, 6 MM², ANTI-CHAMA 450/750 V, PARA CIRCUITOS TERMINAIS - FORNECIMENTO E INSTALAÇÃO. AF_03/2023	M	6,00
1.3.8.2.3.	CABO DE COBRE FLEXÍVEL ISOLADO, 10 MM², ANTI-CHAMA 450/750 V, PARA CIRCUITOS TERMINAIS - FORNECIMENTO E INSTALAÇÃO. AF_03/2023	M	1.092,00
1.3.8.3.	SISTEMAS DE PROTEÇÃO		-
1.3.8.3.1.	DISPOSITIVO DPS 20KA-175V OU 275V - FORNECIMENTO E INSTALAÇÃO. AF_07/2025	UN	3,00
1.3.8.3.2.	DISJUNTOR MONOPOLAR TIPO DIN, CORRENTE NOMINAL DE 10A - FORNECIMENTO E INSTALAÇÃO. AF_07/2025	UN	2,00
1.3.8.3.3.	DISJUNTOR MONOPOLAR TIPO DIN, CORRENTE NOMINAL DE 40A - FORNECIMENTO E INSTALAÇÃO. AF_07/2025	UN	3,00
1.3.8.4.	CONJUNTO DE MEDIÇÃO E ATERRAMENTO		-
1.3.8.4.1.	ENTRADA DE ENERGIA ELÉTRICA, AÉREA, MONOFÁSICA, COM CAIXA DE EMBUTIR, CABO DE 25 MM² E DISJUNTOR DIN 50A (NÃO INCLUSO O POSTE DE CONCRETO). AF_12/2025	UN	1,00
1.3.8.4.2.	MURETA PARA INSTALAÇÕES DAS CONCESSIONÁRIAS	UN	1,00
1.3.8.4.3.	HASTE DE ATERRAMENTO, DIÂMETRO 5/8", COM 3 METROS - FORNECIMENTO E INSTALAÇÃO. AF_08/2023	UN	1,00
1.3.8.4.4.	QUADRO DE DISTRIBUIÇÃO DE ENERGIA EM CHAPA DE AÇO GALVANIZADO, DE EMBUTIR, COM BARRAMENTO TRIFÁSICO, PARA 12 DISJUNTORES DIN 100A - FORNECIMENTO E INSTALAÇÃO. AF_07/2025	UN	1,00
1.3.8.5.	ELETRODUTO E CAIXA DE PASSAGEM		-
1.3.8.5.1.	ELETRODUTO FLEXÍVEL LISO, PEAD, DN 32 MM (1"), PARA CIRCUITOS TERMINAIS, INSTALADO EM LAJE - FORNECIMENTO E INSTALAÇÃO. AF_03/2023	M	469,50
1.3.8.5.2.	Caixa de passagem cp1-060 (30x30x20cm)	UN	47,00
1.3.9.	QUADRA DE AREIA		-
1.3.9.1.	SISTEMA DE VEDAÇÃO		-
1.3.9.1.1.	ALVENARIA DE VEDAÇÃO DE BLOCOS CERÂMICOS FURADOS NA HORIZONTAL DE 9X14X24 CM (ESPESSURA 9 CM) E ARGAMASSA DE ASSENTAMENTO COM PREPARO EM BETONEIRA. AF_12/2021	M2	76,86
1.3.9.2.	REVESTIMENTO		-

PMv3.11

14 / 16



MEMÓRIA DE CÁLCULO
- OGU

Grau de Sigilo
#PÚBLICO

APELIDO DO EMPREENDIMENTO
REQUALIFICAÇÃO DE PRAÇAS

Nº TransfereGOV
987532

Nº OPERAÇÃO
1105920 - 37

PROPONENTE / TOMADOR
PREFEITURA MUNICIPAL DE CHORROCHÓ

Item	Descrição	Unidade	Quantidade
Requalificação de Praças no município de Chorrochó BA			
1.3.9.2.1.	CHAPISCO APLICADO EM ALVENARIA (COM PRESENÇA DE VÃOS) E ESTRUTURAS DE CONCRETO DE FACHADA, COM COLHER DE PEDREIRO, ARGAMASSA TRAÇO 1:3 COM PREPARO EM BETONEIRA 400L. AF_ 10/2022	M2	153,72
1.3.9.2.2.	EMBOÇO OU MASSA ÚNICA EM ARGAMASSA TRAÇO 1:2:8, PREPARO MANUAL, APLICADA MANUALMENTE EM PANOS CEGOS DE FACHADA (SEM PRESENÇA DE VÃOS), ESPESSURA MAIOR OU IGUAL A 50 MM. AF_ 08/2022	M2	153,72
1.3.9.3.	PINTURA		-
1.3.9.3.1.	APLICAÇÃO MANUAL DE FUNDO SELADOR ACRÍLICO EM PAREDES EXTERNAS DE CASAS. AF_ 03/2024	M2	153,72
1.3.9.3.2.	EMASSAMENTO COM MASSA LÁTEX, APLICAÇÃO EM PAREDE, DUAS DEMÃOS, LIXAMENTO MANUAL. AF_ 04/2023	M2	153,72
1.3.9.3.3.	PINTURA LÁTEX ACRÍLICA PREMIUM, APLICAÇÃO MANUAL EM PAREDES, DUAS DEMÃOS. AF_ 04/2023	M2	153,72
1.3.9.4.	TELA		-
1.3.9.4.1.	Alambrado com tela de nylon, malha 3,6 mm, fixada com tubos de aço galvanizado 2", formando quadros de 2,00 x 2,00 m, exceto mureta	M2	171,70
1.3.9.4.2.	CANTONEIRA (ABAS IGUAIS) EM AÇO CARBONO, 50,8 MM X 9,53 MM (L X E), 6,99 KG/M	M	122,00
1.3.9.4.3.	Tubo de aço galvanizado leve c/ costura c/ rosca BSP Ø = 60,30mm (2"), e = 2,65mm, l = 6000mm NBR 5580	M	48,80
1.3.9.5.	PISO		-
1.3.9.5.1.	AREIA FINA - POSTO JAZIDA/FORNECEDOR (RETIRADO NA JAZIDA, SEM TRANSPORTE)	M3	18,00
1.3.9.5.2.	TRANSPORTE COM CAMINHÃO BASCULANTE DE 10 M³, EM VIA URBANA PAVIMENTADA, DMT ATÉ 30 KM (UNIDADE: M3XKM). AF_ 02/2026	M3XKM	954,00
1.3.10.	PAISAGISMO		-
1.3.10.0.1.	MUDA DE PLANTA	UN	1,00
1.3.10.0.2.	MUDA DE PLANTA	UN	2,00
1.3.10.0.3.	MUDA DE PLANTA	UN	2,00
1.3.10.0.4.	MUDA DE PLANTA	UN	2,00
1.3.10.0.5.	MUDA DE PLANTA	UN	4,00
1.3.10.0.6.	MUDA DE PLANTA	UN	1,00
1.3.10.0.7.	MUDA DE PLANTA	UN	1,00
1.3.10.0.8.	MUDA DE PLANTA	UN	1,00
1.3.11.	SERVIÇOS DIVERSOS		-
1.3.11.0.1.	LIXEIRAS EM MADEIRA	UN	3,00
1.3.11.0.2.	Fixação em Coluna para torneira de jardim	UN	1,00
1.3.11.0.3.	Banco com encosto, compr=1,50m, largura=30cm, pé de ferro fundido e com 10 régua de madeira, inclusive pintura	UN	7,00
1.3.12.	SERVIÇOS FINAIS		-
1.3.12.0.1.	Limpeza geral	M2	457,50



MEMÓRIA DE CÁLCULO
- OGU

Grau de Sigilo
#PÚBLICO

APELIDO DO EMPREENDIMENTO REQUALIFICAÇÃO DE PRAÇAS	Nº TransfereGOV 987532	Nº OPERAÇÃO 1105920 - 37	PROponente / TOMADOR PREFEITURA MUNICIPAL DE CHORROCHÓ
---	---------------------------	-----------------------------	---

Item	Descrição	Unidade	Quantidade
	Requalificação de Praças no município de Chorrochó BA		
	CHORROCHÓ/BA		
	Local		
	sábado, 4 de abril de 2026		
	Data		

Responsável Técnico
Nome: Caroline Lucas de Carvalho
CREA/CAU: 300070883
ART/IRRT:

Documento assinado digitalmente

 CAROLINE LUCAS DE CARVALHO
Data: 05/06/2026 17:07:11-0300
Verifique em <https://validar.itl.gov.br>



ESTADO DA BAHIA
PREFEITURA MUNICIPAL DE CHORROCHÓ
CNPJ: 13.915.665/0001-77



ANEXO V – TERMO DE REFERÊNCIA
CRONOGRAMA FÍSICO FINANCEIRO – (CFF)



Praça Coronel João Sá,
665, Centro, CEP: 48.660-000
Chorrochó - Bahia
Email: pmchorrocho@gmail.com



CFF - CRONOGRAMA FÍSICO-FINANCEIRO
OGU

Grau de Sigilo
#PÚBLICO

Nº OPERAÇÃO 1105920 - 37	Nº TGOV 987532	PROponente TOMADOR PREFEITURA MUNICIPAL DE CHORROCHÓ	APelido EMPREENDIMENTO REQUALIFICAÇÃO DE PRAÇAS	DESCRIÇÃO DO LOTE Requalificação de Praças no município de Chorrochó BA
-----------------------------	-------------------	---	--	--

Item	Descrição	Valor (R\$)	Parcelas:	1	2	3	4	5	6	7	8	9	10	11	12
				05/26	06/26	07/26	08/26	09/26	10/26	11/26	12/26	01/27	02/27	03/27	04/27
1.	REQUALIFICAÇÃO DE PRAÇAS - CHOR	1.091.495,59	% Período:	10,44%	14,34%	14,34%	24,49%	19,41%	8,49%	8,49%					
1.1.	ADMINISTRAÇÃO LOCAL	111.955,20	% Período:	14,30%	14,28%	14,28%	14,28%	14,28%	14,28%	14,30%					
1.2.	PRAÇA PROJETADA 01 - PRAÇA DA BIE	425.955,95	% Período:	10,00%	20,00%	20,00%	20,00%	20,00%	5,00%	5,00%					
1.3.	PRAÇA PROJETADA 02	553.584,44	% Período:	10,00%	10,00%	10,00%	30,00%	20,00%	10,00%	10,00%					
2.		-	% Período:	10,00%	10,00%	20,00%	20,00%	20,00%	10,00%	10,00%					
Total: R\$ 1.091.495,59				%:	10,44%	14,34%	14,34%	24,49%	19,41%	8,49%	8,49%				
				Repasso:	101.764,56	139.780,57	139.780,58	238.645,93	189.213,25	82.726,56	82.746,55				
				Contrapartida:	12.199,07	16.756,27	16.756,26	28.607,79	22.682,03	9.916,89	9.919,28				
				Outros:	-	-	-	-	-	-	-				
				Investimento:	113.963,63	156.536,84	156.536,84	267.253,72	211.895,28	92.643,44	92.665,84				
				%:	10,44%	24,78%	39,12%	63,61%	83,02%	91,51%	100,00%				
				Repasso:	101.764,56	241.545,13	381.325,71	619.971,64	809.184,89	891.911,45	974.658,00				
				Contrapartida:	12.199,07	28.955,34	45.711,60	74.319,39	97.001,42	106.918,31	116.837,59				
				Outros:	-	-	-	-	-	-	-				
				Investimento:	113.963,63	270.500,47	427.037,31	694.291,03	906.186,31	998.829,75	1.091.495,59				
crossserviço da Administração Local:				Administração Local:	14,30%	28,58%	42,86%	57,14%	71,42%	85,70%	100,00%				

Verificar proporcionalidade da Administração Local %Adm-%Global %Adm-%Global %Adm-%Global

CHORROCHÓ/BA
Local

sábado, 4 de abril de 2026
Data

Responsável Técnico
Nome: Caroline Lucas de Carvalho
CREA/CAU: 300070883
ART/RRT:

Documento assinado digitalmente
gov.br CAROLINE LUCAS DE CARVALHO
Data: 05/06/2026 17:07:11-0300
Verifique em <https://validar.iti.gov.br>



ESTADO DA BAHIA
PREFEITURA MUNICIPAL DE CHORROCHÓ
CNPJ: 13.915.665/0001-77

ANEXO VI – TERMO DE REFERÊNCIA

QUADRO DE COMPOSIÇÃO DO INVESTIMENTO – (QCI)

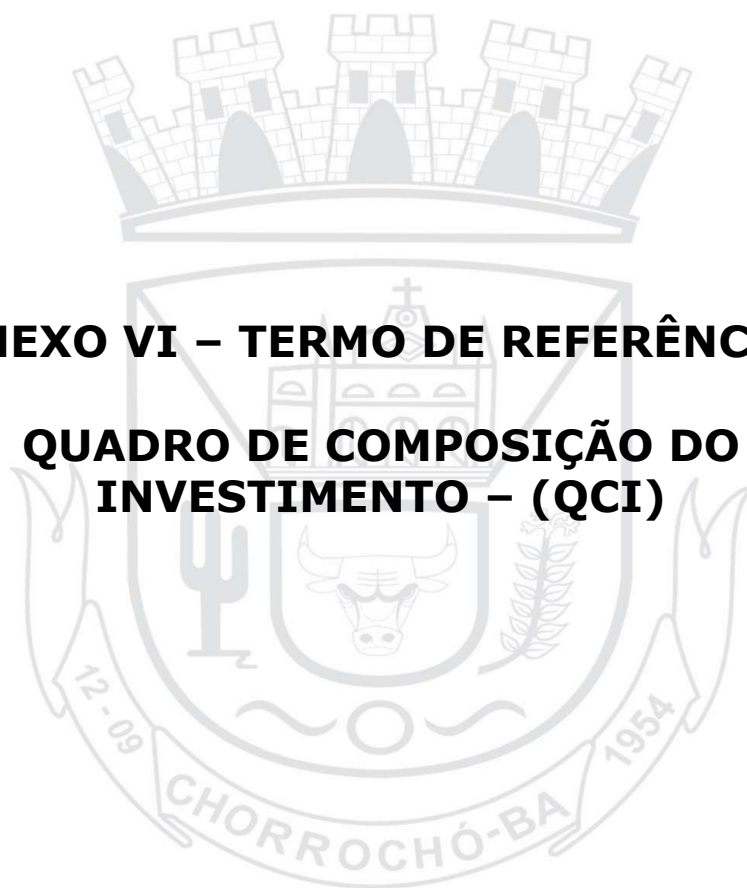

Praça Coronel João Sá,
665, Centro, CEP: 48.660-000
Chorrochó - Bahia
Email: pmchorrocho@gmail.com



QCI - Quadro de Composição do Investimento

Grau de Sigilo
#PÚBLICO

Nº OPERAÇÃO 1105920 - 37	Nº TransfereGOV 987532	PROponente / TOMADOR PREFEITURA MUNICIPAL DE CHORROCHÓ	MUNICÍPIO / UF CHORROCHÓ/BA	VALORES CONTRATADOS (R\$):			
APELIDO DO EMPREENDIMENTO REQUALIFICAÇÃO DE PRAÇAS				RECURSO OGU	REPASSE 974.658,00	CONTRAPARTIDA 42.462,00	INVESTIMENTO 1.017.120,00

ERRO: CONTRAPARTIDA MAIOR QUE A MÁXIMA

Saldo a Reprogramar	Repasse (R\$) -	Contrapartida (R\$) -74.375,59
------------------------	--------------------	-----------------------------------

Meta	Item de Investimento	Subitem de Investimento	Descrição da Meta	Situação	Quantidade	Unid.	Lote de Licitação / nº do CTEF	Repasse (R\$)	Contrapartida Financeira (R\$)	Outros (R\$)	Investimento (R\$)
1.	Pavimentação	Obras de artes especiais	REQUALIFICAÇÃO DE PRAÇAS - CHORROCHÓ	Em Análise	32.827,33	m	LOTE 1	974.658,00	116.837,59	-	1.091.495,59
2.								-	-	-	-
3.								-	-	-	-
4.								-	-	-	-
TOTAL								974.658,00 (89,30%)	116.837,59 (10,70%)	- (0,00%)	1.091.495,59 (100,00%)

Observações:

CHORROCHÓ/BA
Local
sábado, 4 de abril de 2026
Data

Representante Tomador
Nome: UILDE IRLA DE OLIVEIRA
Cargo: PREFEITO

UILDE IRLA DE
OLIVEIRA:00283031
565

Assinado de forma digital por
UILDE IRLA DE
OLIVEIRA:00283031565
Dados: 2026.06.05 17:17:59
-03'00"



ESTADO DA BAHIA
PREFEITURA MUNICIPAL DE CHORROCHÓ
CNPJ: 13.915.665/0001-77



ANEXO VII – TERMO DE REFERÊNCIA
ANOTAÇÃO DE RESPONSABILIDADE
TÉCNICA – (ART)



Praça Coronel João Sá,
665, Centro, CEP: 48.660-000
Chorrochó - Bahia
Email: pmchorrocho@gmail.com



Anotação de Responsabilidade Técnica - ART
Lei nº 6.496, de 7 de dezembro de 1977

CREA-BA

ART OBRA / SERVIÇO
Nº BA20261490506

Conselho Regional de Engenharia e Agronomia da Bahia

INICIAL

1. Responsável Técnico

CAROLINE LUCAS DE CARVALHO

Título profissional: **ENGENHEIRA CIVIL**

RNP: **0517869896**

Registro: **3000070883BA**

2. Dados do Contrato

Contratante: **PREFEITURA MUNICIPAL DE CHORROCHÓ-BA**

PRAÇA CORONEL JOÃO SÁ

Complemento:

Cidade: **CHORROCHÓ**

Bairro: **CENTRO**

UF: **BA**

CPF/CNPJ: **13.915.665/0001-77**

Nº: **665**

CEP: **48660000**

Contrato: **987532/2025.**

Celebrado em: **02/06/2026**

Valor: **R\$ 1.350.351,57**

Tipo de contratante: **Pessoa Jurídica de Direito Público**

Ação Institucional: **NENHUMA - NAO OPTANTE**

3. Dados da Obra/Serviço

RUA MARECHAL CASTELO BRANCO

Complemento:

Cidade: **CHORROCHÓ**

Data de Início: **02/06/2026**

Previsão de término: **02/11/2027**

Bairro: **CENTRO**

UF: **BA**

Nº: **S/N**

CEP: **48660000**

Coordenadas Geográficas: **08°58'41.48"S, 39°06'13.00"W**

Finalidade: **Cultural**

Código: **Não Especificado**

Proprietário: **PREFEITURA MUNICIPAL DE CHORROCHÓ-BA**

CPF/CNPJ: **13.915.665/0001-77**

4. Atividade Técnica

	Quantidade	Unidade
14 - Elaboração		
80 - Projeto > TRANSPORTES > INFRAESTRUTURA URBANA > DE PAVIMENTAÇÃO > #TOS_4.2.1.6 - EM PISO INTERTRAVADO (PAVER)	3.522,06	m2
80 - Projeto > ELETROTÉCNICA > INSTALAÇÕES ELÉTRICAS > DE INSTALAÇÕES ELÉTRICAS EM BAIXA TENSÃO > #TOS_11.10.1.2 - PARA FINS COMERCIAIS	3.522,06	m2
80 - Projeto > CONSTRUÇÃO CIVIL > EDIFICAÇÕES > DE ACESSIBILIDADE DE EDIFICAÇÃO > #TOS_1.1.3.5 - RAMPAS	3.522,06	m2
35 - Elaboração de orçamento > TRANSPORTES > INFRAESTRUTURA URBANA > DE PAVIMENTAÇÃO > #TOS_4.2.1.6 - EM PISO INTERTRAVADO (PAVER)	3.522,06	m2
35 - Elaboração de orçamento > ELETROTÉCNICA > INSTALAÇÕES ELÉTRICAS > DE TUBULAÇÃO PARA INSTALAÇÕES ELÉTRICAS EM BAIXA TENSÃO > #TOS_11.10.2.2 - PARA FINS COMERCIAIS	3.522,06	m2
35 - Elaboração de orçamento > CONSTRUÇÃO CIVIL > EDIFICAÇÕES > DE ACESSIBILIDADE DE EDIFICAÇÃO > #TOS_1.1.3.5 - RAMPAS	3.522,06	m2
60 - Fiscalização de obra > TRANSPORTES > INFRAESTRUTURA URBANA > DE PAVIMENTAÇÃO > #TOS_4.2.1.6 - EM PISO INTERTRAVADO (PAVER)	3,00	un

Após a conclusão das atividades técnicas o profissional deve proceder a baixa desta ART

5. Observações

PROJETO, FISCALIZAÇÃO E ORÇAMENTO DA CONSTRUÇÃO DE REQUALIFICAÇÃO DE PRAÇAS NO MUNICÍPIO DE CHORROCHÓ-BA, PROPOSTA CONTRATO DE REPASSE Nº 987532

6. Declarações

- Declaro que estou cumprindo as regras de acessibilidade previstas nas normas técnicas da ABNT, na legislação específica e no decreto n. 5296/2004.

7. Entidade de Classe

NENHUMA DAS ENTIDADES

8. Assinaturas

Declaro serem verdadeiras as informações acima

CAROLINE LUCAS DE CARVALHO - CPF: 057.959.435-17

Local

data

PREFEITURA MUNICIPAL DE CHORROCHÓ-BA - CNPJ: 13.915.665/0001-77

9. Informações

A autenticação desta ART pode ser verificada em <https://crea-ba.sitac.com.br/publico/>

A autenticidade desta ART pode ser verificada em: <http://crea-ba.sitac.com.br/publico/>, com a chave: ZxbZC
Impresso em: 03/06/2026 às 10:02:56 por: , ip: 45.228.49.37

www.crea.org.br
Tel: (71) 3453-8990

creaba@crea.org.br
Fax: (71) 3453-8989





Anotação de Responsabilidade Técnica - ART
Lei nº 6.496, de 7 de dezembro de 1977

CREA-BA

ART OBRA / SERVIÇO
Nº BA20261490506

Conselho Regional de Engenharia e Agronomia da Bahia

INICIAL

* O comprovante de pagamento deverá ser apensado para comprovação de quitação

10. Valor

Valor da ART: **R\$ 285,59** Registrada em: **03/06/2026** Valor pago: **R\$ 285,59** Nosso Número: **62309691**

A autenticidade desta ART pode ser verificada em: <http://crea-ba.sitac.com.br/publico/>, com a chave: ZxbZC
Impresso em: 03/06/2026 às 10:02:57 por: , ip: 45.228.49.37

www.creaba.org.br
Tel: (71) 3453-8990

creaba@creaba.org.br
Fax: (71) 3453-8989





ESTADO DA BAHIA
PREFEITURA MUNICIPAL DE CHORROCHÓ
CNPJ: 13.915.665/0001-77



ANEXO VIII – TERMO DE REFERÊNCIA
MEMORIAL DESCRITIVO



Praça Coronel João Sá,
665, Centro, CEP: 48.660-000
Chorrochó - Bahia
Email: pmchorrocho@gmail.com



**PREFEITURA MUNICIPAL DE CHORROCHO ESTADO DA BAHIA
SECRETARIA MUNICIPAL DE OBRAS E SERVIÇOS PÚBLICOS**

MEMORIAL DESCRITIVO

OBJETO: REQUALIFICAÇÃO DE PRAÇAS NO MUNICIPIO DE CHORROCHÓ-BA, CONTRATO DE REPASSE Nº 987532/2025.

1. SERVIÇOS PRELIMINARES

1.1. Especificações técnicas preliminares

A execução de todos os serviços obedecerá rigorosamente à NORMAS BRASILEIRAS e a esta especificação.

A mão de obra a empregar será de primeira qualidade e acabamento esperado.

Devem ser tomadas medidas preventivas no sentido de evitarem acidentes de qualquer natureza, tais como: uso pessoal de equipamento com (botas, luvas, capacetes, etc.)

O atendimento as normas específicas de segurança no trabalho são de responsabilidade do construtor/empreendedor.

A Norma Regulamentadora - NR 18 determina, em seu item 18.3, a elaboração do Programa de Condições e Meio Ambiente de Trabalho na Indústria da Construção (PCMAT) em todos os estabelecimentos com 20 ou mais trabalhadores, prevendo uma implantação progressiva pelas empresas.

A legislação estabelece diretrizes de ordem administrativa, que objetivam a implementação de medidas de controle e sistemas preventivos de segurança nos processos, nas condições e no meio ambiente de trabalho na Indústria da Construção.

A empresa contratada deverá efetuar o pagamento de todas as taxas e emolumentos necessários à construção (CREA, alvarás da prefeitura, etc.)

A empresa ao se instalar, deverá providenciar a mobilização de máquinas, equipamentos e ferramentas, dimensionadas para a execução da obra.



**PREFEITURA MUNICIPAL DE CHORROCHO ESTADO DA BAHIA
SECRETARIA MUNICIPAL DE OBRAS E SERVIÇOS PÚBLICOS**

A empresa deve solicitar a concessionária as ligações provisórias de água e energia.

A empresa deverá apresentar ART (Anotação de Responsabilidade Técnica).

Os serviços deverão ser acompanhados por Engenheiro de Segurança do Trabalho ou técnico de Segurança do Trabalho.

1.2. Placa da obra

A empresa deverá providenciar a confecção de placa, em chapa de zinco nas dimensões (3,00 x 2,00) m, de acordo com o padrão fornecido pela Prefeitura Municipal.

A placa deverá conter informações sobre a obra e será fixada em local de fácil visualização, para divulgar e identificar da obra.

1.3. Isolamento

A obra deverá ser vedada por tela plástica com malha 5mm de, a fim de isolar a obra e proteger os transeuntes que circulam ao redor do terreno.

1.4. Locação

Após a limpeza do terreno do local a ser construído, deverá ser feita a locação com auxílio de um topógrafo, a fim de manter as medidas e níveis previstos no projeto.

2. MOVIMENTO DE TERRA

O material proveniente do serviço de remoção, acréscimo ou retirada do solo, deverá ser feito com maquinário adequado, depositado ou adquirido em local definido pela fiscalização.



**PREFEITURA MUNICIPAL DE CHORROCHO ESTADO DA BAHIA
SECRETARIA MUNICIPAL DE OBRAS E SERVIÇOS PÚBLICOS**

3. PAVIMENTAÇÃO

3.1. Assentamento de meios-fios

Consiste na escavação e assentamento de meios-fios de concreto de cimento com fck 15 MPa nas dimensões de 13x15x30x100cm (face superior x face inferior x altura x comprimento).

Os meios-fios deverão ser assentados de tal forma que assumam o alinhamento e o nível do projeto. Depois de assentados, serão rejuntados com argamassa de cimento e areia, traço 1:4. Para garantir maior resistência dos meios-fios a impactos laterais, quando estes não forem contidos por canteiros ou passeios, serão obrigatoriamente sustentados por “bola” de concreto, no sentido longitudinal, na faixa do rejunte do meio-fio até altura superior do topo do meio-fio. Estes serviços deverão ser diluídos no preço unitário do meio-fio.

4. INSTALAÇÕES ELÉTRICAS

No projeto de instalações elétricas foram definidos distribuição geral dos postes e luminárias, comandos, circuitos e proteções. O atendimento foi considerado em baixa tensão, conforme a tensão operada pela concessionária local em 220/380V. Os alimentadores foram dimensionados com base o critério de queda de tensão máxima admissível.

Os circuitos que serão instalados seguirão os pontos de consumo através de eletrodutos, condutes e caixas de passagem. Todos os materiais deverão ser de qualidade para garantir a facilidade de manutenção e durabilidade.

Todas as luminárias especificadas no projeto preveem lâmpadas de baixo consumo de energia LED, reatores eletrônicos de alta eficiência, alto fator de potência e baixa taxa de distorção harmônica.



**PREFEITURA MUNICIPAL DE CHORROCHO ESTADO DA BAHIA
SECRETARIA MUNICIPAL DE OBRAS E SERVIÇOS PÚBLICOS**

O acionamento dos comandos das luminárias é feito relê fotoelétrico. Dessa forma aproveita-se melhor a iluminação natural ao longo do dia, sendo acionadas apenas quando se fizerem necessárias.

5. PISO

5.1 Piso em concreto

Concreto: Superestrutura em concreto armado com fck de 25MPa e lajes pré-moldadas em aduelas com resistência característica à compressão de 35MPa. A infraestrutura é constituída por concreto armado com resistência característica à compressão de 30Mpa

A Norma NBR 7188 – Carga Móvel em Ponte Rodoviária e Passarela de Pedestre, fixa o trem-tipo para fins do dimensionamento estrutural de Obras de Arte Especiais (OAE).

5.2 Piso em intertravado

Em parte da praça, deverá ser assentados pisos intertravado retangular com dimensão de 10 x 20 x 6 cm na cor natural e colorida e com cor definida em projeto e em orçamento, aplicado sobre uma camada de colchão de areia, respeitando o traçado do projeto.

6. EQUIPAMENTOS URBANOS

6.1 Banco de Madeira



**PREFEITURA MUNICIPAL DE CHORROCHO ESTADO DA BAHIA
SECRETARIA MUNICIPAL DE OBRAS E SERVIÇOS PÚBLICOS**



Os bancos serão confeccionados em madeira e ferro, contendo a seguinte descrição: sua armação "pés confeccionados em ferro fundido, seu assento e encosto confeccionado em peças de madeira de lei, com as seguintes dimensões: Para o assento serão necessárias 02 peças de madeira com espessura de 5cm, com extensão de 1,80m e largura de 2,8cm e 03 peças de madeira com espessura de 2,8cm, com extensão de 1,80m e largura de 7,5cm; sendo afixadas com parafusos de aço tipo francês de 5,16" X 2,5cm, com polcas e arruelas. Para o encosto serão necessárias 03 peças de madeira com espessura de 2,8cm, com extensão de 1,80m e largura de 7,5cm, sendo afixadas com parafusos de aço tipo francês de 5,16" X 2,5cm, com polcas e arruelas.

7. ACADEMIA DA SAÚDE

A academia da saúde deve ter os itens determinados em projetos e planilhas. Contendo área destinada a práticas corporais, relaxamento e integração comunitária. Estrutura de Apoio, área de equipamentos, piso nivelado e setorizado para a instalação dos aparelhos de ginástica ao ar livre.

Espaço Multiuso com áreas descobertas ou pavimentadas para práticas esportivas e caminhada.



**PREFEITURA MUNICIPAL DE CHORROCHO ESTADO DA BAHIA
SECRETARIA MUNICIPAL DE OBRAS E SERVIÇOS PÚBLICOS**



8. LIMPEZA DA OBRA

Ao final da execução da Construção das Praças deverá ser executada uma limpeza geral da obra, com retirada de todo o entulho gerado pela obra, que deverá ser descartado em lugar definido pelo contratante. A obra deverá ser entregue em perfeito estado para o pleno uso, com conforto e segurança para pedestres e veículos.

Chorrochó - BA, 21 de maio de 2026.

Caroline Lucas de Carvalho
Engenharia Civil
CREA-BA: N°300070883
RNP: 051786989-6

Engenheira Fiscal: Caroline Lucas de Carvalho

CREA: 300070883



ESTADO DA BAHIA
PREFEITURA MUNICIPAL DE CHORROCHÓ
CNPJ: 13.915.665/0001-77



ANEXO IX – TERMO DE REFERÊNCIA
PLANILHA DE COMPOSIÇÕES



Praça Coronel João Sá,
665, Centro, CEP: 48.660-000
Chorrochó - Bahia
Email: pmchorrocho@gmail.com



COMPOSIÇÕES

Fonte	Código	Descrição	Unidade	Coefic.	Custo Unit Desonerado	Custo Unit Não Desoner.
Composição 001 Fixação em Coluna para torneira de jardim UN 85,65 88,74						
SINAPI	88267	ENCANADOR OU BOMBEIRO HIDRÁULICO COM ENCARGOS COMPLEMENTARES (CONCRETAGEM DE PILARES, FCK = 25 MPa, COM USO DE BALDES - LANÇAMENTO,	H	1	31,98	33,80
SINAPI	103669	ADENSAMENTO E ACABAMENTO. AF. 02/2022	M3	0,012	1.091,48	1.109,38
SINAPI	89512	TUBO PVC, SERIE R, AGUA PLUVIAL, DN 100 MM, FORNECIDO E INSTALADO EM RAMAL DE	M	0,8	49,25	50,50
SINAPI	93358	ENCAMINHAMENTO. AF. 06/2022	M3	0,012	97,31	102,09
		ESCAVAÇÃO MANUAL DE VALA. AF. 09/2024			0,00	0,00
					0,00	0,00
					0,00	0,00
Composição 002 POSTE DECORATIVO 3,5 METROS UN 2.470,50 660,28						
ORSE	6456	Concreto Armado fck=21,0MPa, usinado, bombeado, adensado e lançado, para Uso Geral, com formas planas em compensado resinado 12mm (05 usos)	M³	0,25	2.439,11	0,00
SINAPI	100619	POSTE DECORATIVO PARA JARDIM EM AÇO TUBULAR, H = *2,5* M, SEM LUMINARIA - FORNECIMENTO E INSTALAÇÃO. AF. 04/2025	UN	1	617,01	625,50
SINAPI	88264	ELETRICISTA COM ENCARGOS COMPLEMENTARES	H	1	32,92	34,78
ORSE	12160	Luminária LED p/ iluminação pública, c/ vidro de prot. anti vandalismo contra impacto IKus, Pot. 27W, 37W ou 55W, Fluxo lumin. 3600 a 6100l lumens, 4000K, CRI/IRC>70, base p/ relé fotocélula, corpo em alum. injetado/ pint. poliéster a pó, tensão 220v	UN	1	1.210,79	0,00
Composição 003 Administração da obra Mês 12.871,08 13.747,32						
SINAPI	90777	ENGENHEIRO CIVIL DE OBRA JUNIOR COM ENCARGOS COMPLEMENTARES	H	36	135,68	145,87
SINAPI	90776	ENCARREGADO GERAL COM ENCARGOS COMPLEMENTARES	H	180	44,37	47,20
Composição 004 MURETA PARA INSTALAÇÕES DAS CONCESSIONÁRIAS UN 1.067,19 1.097,47						
SINAPI	96135	APLICAÇÃO MANUAL DE MASSA ACRILICA EM PAREDES EXTERNAS DE CASAS, DUAS DEMAOS. AF. 03/2024	M2	6,7	31,16	32,44
SINAPI	103323	ALVENARIA DE VEDAÇÃO DE BLOCOS CERAMICOS FURADOS NA VERTICAL DE 9X19X39 CM (ESPESSURA 9 CM) E ARGAMASSA DE ASSENTAMENTO COM PREPARO MANUAL. AF. 12/2021	M2	5,6	67,53	69,11
SINAPI	103685	CONCRETAGEM DE MURETAS, FCK=25 MPa, COM USO DE BOMBA - LANÇAMENTO, ADENSAMENTO E ACABAMENTO. AF. 02/2022. PS	M3	0,09	760,72	763,62
SINAPI	88489	PINTURA LATEX ACRILICA PREMIUM, APLICAÇÃO MANUAL EM PAREDES, DUAS DEMAOS. AF. 04/2023	M2	6,7	14,75	15,12
SINAPI	87529	MASSA ÚNICA, EM ARGAMASSA TRAÇO 1:2:8, PREPARO MECANICO, APLICADA MANUALMENTE EM PAREDES INTERNAS DE AMBIENTES COM ÁREA ENTRE 5M² E 10M², E = 17,5MM, COM TALUSCAS. AF. 03/2024	M2	6,7	46,71	48,22
Composição 005 FORNECIMENTO E INSTALAÇÃO DE PLACA DE SINALIZAÇÃO EM CHAPA DE ALUMÍNIO EM SUPORTE DE MADEIRA. AF. 03/2022 un 620,06 31,51						
SINAPI	88262	CARPINTEIRO DE FORMAS COM ENCARGOS COMPLEMENTARES	H	0,2791	31,86	33,68
SINAPI	88316	SERVELENTE COM ENCARGOS COMPLEMENTARES	H	0,8373	24,60	25,81
ORSE	5213414	Placa em aço nº 16 galvanizado com película retrorrefletiva tipo I + SI - confecção	kg	1	590,07	0,00
SINAPI-I	5069	PREGO DE AÇO POLIDO COM CABECA 17 X 27 (2 1/2 X 11)	KG	0,0303	16,63	16,63
					0,00	0,00
Composição 006 LIXEIRAS EM MADEIRA UN 1.515,83 966,84						
SINAPI-I	4430	CAIBRO NÃO APARELHADO *5 X 6* CM, EM MACARANDUBA/MASSARANDUBA, ANGELIM OU EQUIVALENTE DA REGIAO - BRUTA	M	2	12,41	12,41
ORSE-I	8876	Ripão massaranduba serrada 5,5cm x 3,5cm	M	20	29,70	0,00
SINAPI	96653	JOELHO 45 GRAUS, PPR, DN 32 MM, CLASSE PN 25, INSTALADO EM RAMAL DE DISTRIBUIÇÃO DE ÁGUA - FORNECIMENTO E INSTALAÇÃO. AF. 08/2022	UN	0,01	15,57	15,97
SINAPI	94972	CONCRETO FCK = 30MPa, TRAÇO 1:2:12,5 (EM MASSA SECA DE CIMENTO)/ AREIA MEDIA/ BRITA 1) - PREPARO MECÂNICO COM BETONEIRA 600 L. AF. 05/2021	M3	0,01	655,77	661,38
SINAPI	102215	PINTURA VERNIZ (INCOLOR) POLIURETANICO (RESINA ALQUIDICA MODIFICADA) EM MADEIRA, 2 DEMAOS. AF. 01/2021	M2	2,5	21,44	22,29
SINAPI	88316	SERVELENTE COM ENCARGOS COMPLEMENTARES	H	4	24,60	25,81
SINAPI	88315	SERRALHEIRO COM ENCARGOS COMPLEMENTARES	H	2	32,23	34,05
SINAPI	88309	PEDREIRO COM ENCARGOS COMPLEMENTARES	H	0,8	32,45	34,28
SINAPI	88262	CARPINTEIRO DE FORMAS COM ENCARGOS COMPLEMENTARES	H	18,07	31,86	33,68
SINAPI-I	546	BARRA DE AÇO CHATA, RETANGULAR (QUALQUER BITOLA)	KG	7,62	9,02	9,02
SINAPI-I	13246	PARAFUSO DE AÇO ZINCO, SEXTAVADO, COM ROSCA INTEIRA, DIAMETRO 5/16", COMPRIMENTO 3/4", COM PORCA E ARRUELA LISA LEVE	UN	7,62	0,45	0,45
Composição 007 MUDA DE PLANTA UN 135,20 37,52						
ORSE	140	Adubo orgânico bovino, cacau ou similar	M3	0,05	57,00	0,00
ORSE	2208	Terra vegetal	M3	0,205	214,38	0,00
ORSE	3800	Adubo mineral NPK (10-10-10)	KG	0,8	3,32	0,00
ORSE	14545	Planta - MUDA	UN	1	50,00	0,00
SINAPI	88316	SERVELENTE COM ENCARGOS COMPLEMENTARES	H	0,23	24,60	25,81
SINAPI	88441	JARDINEIRO COM ENCARGOS COMPLEMENTARES	H	1,18	25,49	26,76
					0,00	0,00
					0,00	0,00
Composição 008 POSTE DECORATIVO 4,5 METROS UN 2.839,89 1.033,37						
ORSE	6456	Concreto Armado fck=21,0MPa, usinado, bombeado, adensado e lançado, para Uso Geral, com formas planas em compensado resinado 12mm (05 usos)	M³	0,25	2.439,11	0,00
SINAPI	100619	POSTE DECORATIVO PARA JARDIM EM AÇO TUBULAR, H = *2,5* M, SEM LUMINARIA - FORNECIMENTO E INSTALAÇÃO. AF. 04/2025	UN	1	617,01	625,50
SINAPI	88264	ELETRICISTA COM ENCARGOS COMPLEMENTARES	H	1,55	32,92	34,78
ORSE	12160	Luminária LED p/ iluminação pública, c/ vidro de prot. anti vandalismo contra impacto IKus, Pot. 27W, 37W ou 55W, Fluxo lumin. 3600 a 6100l lumens, 4000K, CRI/IRC>70, base p/ relé fotocélula, corpo em alum. injetado/ pint. poliéster a pó, tensão 220v	UN	1	1.210,79	0,00
SINAPI	92656	TUBO DE AÇO GALVANIZADO, COM CLASSE REDUZIDA, CONEXÃO ROSQUENHA, DN 80 (3"), INSTALADO EM REDE DE ALIMENTAÇÃO PARA SPRINKLER - FORNECIMENTO E INSTALAÇÃO. AF. 01/2026	M	2	175,64	176,98
Composição 009 BANCOS DE ALVENARIA COM PINTURA ACRILICA UN 3.357,34 3.453,53						
SINAPI	103352	ALVENARIA DE VEDAÇÃO DE BLOCOS CERAMICOS FURADOS NA HORIZONTAL DE 9X14X24 CM (ESPESSURA 9 CM) E ARGAMASSA DE ASSENTAMENTO COM PREPARO EM BETONEIRA. AF. 12/2021	M2	10,25	116,60	121,08
SINAPI	103669	CONCRETAGEM DE PILARES, FCK = 25 MPa, COM USO DE BALDES - LANÇAMENTO, ADENSAMENTO E ACABAMENTO. AF. 02/2022	M3	1,15	1.091,48	1.109,38
SINAPI	87905	CHAPISCO APLICADO EM ALVENARIA (COM PRESENÇA DE VAZOS) E ESTRUTURAS DE CONCRETO DE FACHADA, COM COLHER DE PEDREIRO. ARGAMASSA TRAÇO 1:3 COM PREPARO EM BETONEIRA 400L. AF. 10/2022	M2	5,125	9,71	10,14

FONTE	CÓDIGO	DESCRIÇÃO	UNIDADE	COEFIC.	DESONERADO	NÃO DESONER.
SINAPI	87807	EMBOÇO OU MASSA ÚNICA EM ARGAMASSA TRAÇO 1:2:8, PREPARO MANUAL, APLICADA MANUALMENTE EM PANOS CEGOS DE FACHADA (SEM PRESENÇA DE VÃOS), ESPESURA MAIOR OU IGUAL A 50 MM. AF. 08/2022	M2	5,125	89,40	92,12
SINAPI	88415	APLICAÇÃO MANUAL DE FUNDO SELADOR ACRILICO EM PAREDES EXTERNAS DE CASAS. AF. 03/2024	M2	5,125	5,49	5,61
SINAPI	88497	EMASSAMENTO COM MASSA LATEX, APLICAÇÃO EM PAREDE, DUAS DEMAOS, LIXAMENTO MANUAL. AF. 04/2023	M2	5,125	19,03	19,83
SINAPI	88489	PINTURA LATEX ACRILICA PREMIUM, APLICAÇÃO MANUAL EM PAREDES, DUAS DEMAOS. AF. 04/2023	M2	5,125	14,75	15,12
SINAPI-I	20212	CAIBRO APARELHADO *6 X 8* CM, EM MACARANDUBA/MASSARANDUBA, ANGELIM OU EQUIVALENTE DA REGIAO	M	3,05	21,20	21,20
SINAPI-I	20206	SARRAFO APARELHADO *2 X 10* CM, EM MACARANDUBA/MASSARANDUBA, ANGELIM OU EQUIVALENTE DA REGIAO	M	1,2	8,53	8,53
SINAPI	88273	MARCEIRO COM ENCARGOS COMPLEMENTARES	H	3,93	31,27	33,03
					0,00	0,00

Data

Responsável Técnico: Caroline Lucas de Carvalho
CREA/CAU: 3000070883

Caroline Lucas de Carvalho
Engenharia Civil
CREA-BA: N°3000070883
RNP: 051786989-6



ESTADO DA BAHIA
PREFEITURA MUNICIPAL DE CHORROCHÓ
CNPJ: 13.915.665/0001-77

ANEXO III – MODELO DE DECLARAÇÃO DE QUE SE ENQUADRA NO CONCEITO LEGAL DE MICROEMPRESA OU EMPRESA DE PEQUENO PORTE

Ao Agente de Contratação
Prefeitura Municipal de Chorrochó/BA
CONCORRÊNCIA ELETRÔNICA Nº. 006/2026

Pelo presente instrumento, a empresa, CNPJ nº , com sede na, através de seu representante legal infra-assinado:

DECLARA, sob as penas do artigo 299 do Código Penal, que se enquadra na situação de () **MICROEMPRESA**, () **EMPRESA DE PEQUENO PORTE** ou () **COOPERATIVA**, nos termos da Lei Complementar nº. 123/06, alterada pela Lei Complementar nº. 147/14, bem assim que inexistem fatos supervenientes que conduzam ao seu desenquadramento desta situação. (*Marcar este item caso se enquadre na situação de microempresa, empresa de pequeno porte ou cooperativa.)

() **DECLARA**, para fins de obtenção do benefício disposto nos arts. 42 a 49 da Lei Complementar nº. 123, de 14 de dezembro de 2006. Que no ano-calendário de realização da licitação, ainda não celebramos contratos com a Administração Pública cujos valores somados extrapolem a receita bruta máxima admitida para fins de enquadramento como empresa de pequeno porte (§2º do Art. 4º da Lei nº. 14.133/2021). (*Marcar este item caso se enquadre na situação de microempresa ou empresa de pequeno).

Local e data, , de de 2026.

(Identificação e Assinatura do Representante Legal)
(Dados da empresa: Razão Social e CNPJ)

(papel timbrado da licitante)



Praça Coronel João Sá,
665, Centro, CEP: 48.660-000
Chorrochó - Bahia
Email: pmchorrocho@gmail.com



ESTADO DA BAHIA
PREFEITURA MUNICIPAL DE CHORROCHÓ
CNPJ: 13.915.665/0001-77

ANEXO IV – MODELO DE DECLARAÇÃO DE QUE ATENDE AOS REQUISITOS DE HABILITAÇÃO

Pelo presente instrumento, a empresa, CNPJ nº , com sede na, através de seu representante legal infra-assinado **DECLARA:**

() que atende aos requisitos de habilitação, e que responderá pela veracidade das informações prestadas, na forma da lei (art. 63, I, da Lei nº. 14.133/2021).

Local e data, , de de 2026.

(Identificação e Assinatura do Representante Legal)
(Dados da empresa: Razão Social e CNPJ)



Praça Coronel João Sá,
665, Centro, CEP: 48.660-000
Chorrochó - Bahia
Email: pmchorrocho@gmail.com



ESTADO DA BAHIA
PREFEITURA MUNICIPAL DE CHORROCHÓ
CNPJ: 13.915.665/0001-77

ANEXO V – MODELO DE DECLARAÇÃO DE QUE ATENDE PLENAMENTO O OBJETO DA LICITAÇÃO

Pelo presente instrumento, a empresa, CNPJ nº , com sede na....., através de seu representante legal infra-assinado **DECLARA:**

() que está plenamente capacitado o objeto de acordo com o licitado, referente a CONCORRÊNCIA Nº. 006/2026, nas quantidades e nos prazos previstos e que está ciente e concorda com as condições contidas no Edital e seus anexos.

Local e data, , de de 2026.

(Identificação e Assinatura do Representante Legal)
(Dados da empresa: Razão Social e CNPJ)



Praça Coronel João Sá,
665, Centro, CEP: 48.660-000
Chorrochó - Bahia
Email: pmchorrocho@gmail.com



ESTADO DA BAHIA
PREFEITURA MUNICIPAL DE CHORROCHÓ
CNPJ: 13.915.665/0001-77

**ANEXO VI – MODELO DE DECLARAÇÃO DE QUE CUMPRE COM O DISPOSTO NO INCISO
XXXIII DO ART. 7º DA CONSTITUIÇÃO FEDERAL.**

Pelo presente instrumento, a empresa, CNPJ nº , com sede na
....., através de seu representante legal infra-assinado **DECLARA:**

() que não emprega menor de 18 anos em trabalho noturno, perigoso ou insalubre e não emprega menor de 16 anos, salvo menor, a partir de 14 anos, na condição de aprendiz, nos termos do artigo 7º, XXXIII, da Constituição.

Local e data, , de de 2026.

(Identificação e Assinatura do Representante Legal)
(Dados da empresa: Razão Social e CNPJ)



Praça Coronel João Sá,
665, Centro, CEP: 48.660-000
Chorrochó - Bahia
Email: pmchorrocho@gmail.com



ESTADO DA BAHIA
PREFEITURA MUNICIPAL DE CHORROCHÓ
CNPJ: 13.915.665/0001-77

ANEXO VII – MODELO DE DECLARAÇÃO DE QUE CUMPRE COM O DISPOSTO NO ART. 63, IV DA LEI Nº. 14.133 DE 2021.

Pelo presente instrumento, a empresa, CNPJ nº , com sede na, através de seu representante legal infra-assinado **DECLARA:**

() que cumpre as exigências de reserva de cargos para pessoa com deficiência e para reabilitado da Previdência Social, previstas em lei e em outras normas específicas.

Local e data, , de de 2026.

(Identificação e Assinatura do Representante Legal)
(Dados da empresa: Razão Social e CNPJ)

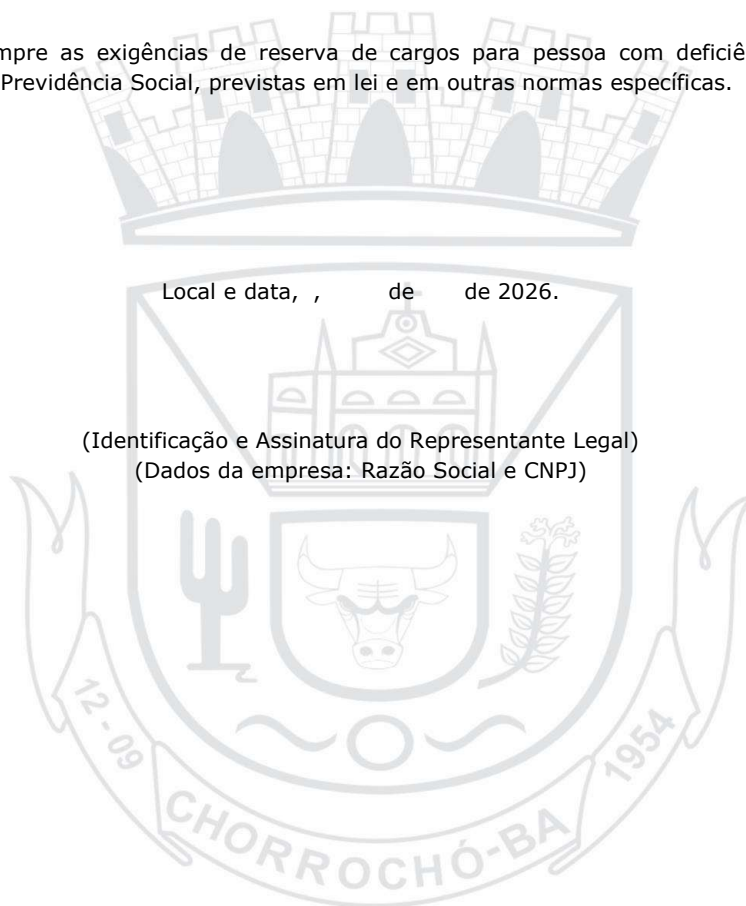

Praça Coronel João Sá,
665, Centro, CEP: 48.660-000
Chorrochó - Bahia
Email: pmchorrocho@gmail.com



ESTADO DA BAHIA
PREFEITURA MUNICIPAL DE CHORROCHÓ
CNPJ: 13.915.665/0001-77

ANEXO VIII – MODELO DE DECLARAÇÃO DE IDONEIDADE

Pelo presente instrumento, a empresa, CNPJ nº , com sede na, através de seu representante legal infra-assinado **DECLARA:**

() que a empresa não foi declarada inidônea por nenhum órgão público de qualquer esfera de governo, estando apta a contratar com o poder público.

A idoneidade da empresa licitante poderá ser verificada ainda através dos seguintes meios:

1. SICAF;
2. Cadastro Nacional de Empresas Inidôneas e Suspensas - CEIS, mantido pela Controladoria-Geral da União (<https://portaldatransparencia.gov.br/sancoes/consulta?cadastro=2&ordenarPor=nomeSancionado&direcao=asc>); e
3. Cadastro Nacional de Empresas Punidas - CNEP, mantido pela Controladoria-Geral da União (<https://portaldatransparencia.gov.br/sancoes/consulta?cadastro=2&ordenarPor=nomeSancionado&direcao=asc>).
4. Cadastro Nacional de Condenações Cíveis por Atos de Improbidade Administrativa, mantido pelo Conselho Nacional de Justiça (https://www.cnj.jus.br/improbidade_adm/consultar_requerido.php)

Local e data, , de de 2026.

(Identificação e Assinatura do Representante Legal)
(Dados da empresa: Razão Social e CNPJ)



Praça Coronel João Sá,
665, Centro, CEP: 48.660-000
Chorrochó - Bahia
Email: pmchorrocho@gmail.com



ESTADO DA BAHIA
PREFEITURA MUNICIPAL DE CHORROCHÓ
CNPJ: 13.915.665/0001-77

ANEXO IX – MODELO DE DECLARAÇÃO DE NEPOTISMO

Pelo presente instrumento, a empresa, CNPJ nº , com sede na, através de seu representante legal infra-assinado **DECLARA:**

() que não possui em seu quadro societário, cônjuge, companheiro ou parente, em linha reta ou colateral, por consanguinidade ou por afinidade, até o terceiro grau, de servidor público Municipal do ente licitante, que nele exerça cargo em comissão ou função de confiança, seja membro da comissão de contratação, agente de contratação ou autoridade ligada à contratação.

() Possui em seu quadro societário componente, com o grau de parentesco e/ou vínculo por afinidade ou consanguinidade prescrito pela *Súmula Vinculante nº. 13/STF*, em relação aos seguintes agentes públicos do ente licitante:

1. Nome: _____ Ente: _____
2. Nome: _____ Ente: _____

Local e data, , de de 2026.

(Identificação e Assinatura do Representante Legal)
(Dados da empresa: Razão Social e CNPJ)



Praça Coronel João Sá,
665, Centro, CEP: 48.660-000
Chorrochó - Bahia
Email: pmchorrocho@gmail.com



ESTADO DA BAHIA
PREFEITURA MUNICIPAL DE CHORROCHÓ
CNPJ: 13.915.665/0001-77

**ANEXO X – MODELO DE DECLARAÇÃO DE QUE CUMPRE COM O DIPOSTO NO §1º DO
ART. 63 DA LEI Nº. 14.133 DE 2021**

Pelo presente instrumento, a empresa, CNPJ nº , com sede na
....., através de seu representante legal infra-assinado **DECLARA:**

() que suas propostas econômicas compreendem a integralidade dos custos para atendimento dos direitos trabalhistas assegurados na Constituição Federal, nas leis trabalhistas, nas normas infralegais, nas convenções coletivas de trabalho e nos termos de ajustamento de conduta vigentes na data de entrega das propostas.

Local e data, , de de 2026.

(Identificação e Assinatura do Representante Legal)
(Dados da empresa: Razão Social e CNPJ)



Praça Coronel João Sá,
665, Centro, CEP: 48.660-000
Chorrochó - Bahia
Email: pmchorrocho@gmail.com



ESTADO DA BAHIA
PREFEITURA MUNICIPAL DE CHORROCHÓ
CNPJ: 13.915.665/0001-77

ANEXO XI – MODELO DE DECLARAÇÃO DE IDENTIFICAÇÃO DE RESPONSÁVEL

Pelo presente instrumento, a empresa, CNPJ nº , com sede na, através de seu representante legal infra-assinado **DECLARA**, para os devidos fins de direito, na qualidade de Proponente dos procedimentos licitatórios, instaurados por este Município, que o(a) responsável legal da empresa é o(a) Sr.(a)....., Portador(a) do RG sob nº e CPF nº, cuja função/cargo é.....(sócio administrador/procurador/diretor/etc), responsável pela assinatura do contrato.

Local e data, , de de 2026.

(Identificação e Assinatura do Representante Legal)
(Dados da empresa: Razão Social e CNPJ)



Praça Coronel João Sá,
665, Centro, CEP: 48.660-000
Chorrochó - Bahia
Email: pmchorrocho@gmail.com



ESTADO DA BAHIA
PREFEITURA MUNICIPAL DE CHORROCHÓ
CNPJ: 13.915.665/0001-77

**ANEXO XII – MODELO DE DECLARAÇÃO DE CONHECIMENTO AS NORMAS DE
PREVENÇÃO À CORRUPÇÃO**

Pelo presente instrumento, a empresa, CNPJ nº , com sede na
....., através de seu representante legal infra-assinado **DECLARA:**

() conhecer as normas de prevenção à corrupção previstas na legislação brasileira, dentre elas, a Lei de Improbidade Administrativa (Lei Federal nº. 8.429/1992), a Lei Federal nº. 12.846/2013 e seus regulamentos, se comprometem que para a execução deste contrato nenhuma das partes poderá oferecer, dar ou se comprometer a dar, a quem quer que seja, aceitar ou se comprometer a aceitar, de quem quer que seja, tanto por conta própria quanto por intermédio de outrem, qualquer pagamento, doação, compensação, vantagens financeiras ou benefícios indevidos de qualquer espécie, de modo fraudulento que constituam prática ilegal ou de corrupção, bem como de manipular ou fraudar o equilíbrio econômico financeiro do presente contrato, seja de forma direta ou indireta quanto ao objeto deste contrato, devendo garantir, ainda que seus prepostos, administradores e colaboradores ajam da mesma forma.

Local e data, , de de 2026.

(Identificação e Assinatura do Representante Legal)
(Dados da empresa: Razão Social e CNPJ)



Praça Coronel João Sá,
665, Centro, CEP: 48.660-000
Chorrochó - Bahia
Email: pmchorrocho@gmail.com



ESTADO DA BAHIA
PREFEITURA MUNICIPAL DE CHORROCHÓ
CNPJ: 13.915.665/0001-77

ANEXO XIII – MODELO DE DECLARAÇÃO DE COMPROMETIMENTO

DECLARA, para os devidos fins que em caso de qualquer comunicação futura referente a este processo licitatório, bem como em caso de eventual contratação, concordo que o Contrato seja encaminhado para o seguinte endereço:

E-mail:

Telefone: ()- .

Caso altere o citado e-mail ou telefone **comprometo-me** em protocolizar pedido de alteração junto ao Sistema de Protocolo deste Município, sob pena de ser considerado como intimado nos dados anteriormente fornecidos.

Comprometo-me a manter durante a execução do contrato, em compatibilidade com as obrigações assumidas, todas as condições de habilitação e qualificação exigidas na licitação.

Local e data, , de de 2026.

(Identificação e Assinatura do Representante Legal)
(Dados da empresa: Razão Social e CNPJ)



Praça Coronel João Sá,
665, Centro, CEP: 48.660-000
Chorrochó - Bahia
Email: pmchorrocho@gmail.com



ESTADO DA BAHIA
PREFEITURA MUNICIPAL DE CHORROCHÓ
CNPJ: 13.915.665/0001-77

ANEXO XIV – MODELO DE DEMONSTRATIVO DE ÍNDICES CONTÁBEIS

_____, inscrita no CNPJ sob n.º _____, por intermédio de seu representante legal, o (a) Sr. (ª) _____, portador (a) da Cédula de Identidade n.º _____, inscrito (a) no CPF sob o n.º _____, DECLARA, para todos os fins de direito e sob as penas da lei, que:

- I - As demonstrações abaixo correspondem a real situação da empresa;
- II - Esses índices foram obtidos no Balanço Patrimonial do último exercício social já exigível;
- III - A qualquer tempo nos comprometemos a apresentar todos os documentos ou informações necessárias à comprovação das demonstrações.

Tipo de Índice	Fórmula de Cálculo ¹	Índice
LG=	$\frac{\text{Ativo Circulante} + \text{Ativo Não Circulante}}{\text{Passivo Circulante} + \text{Passivo Não Circulante}}$	
SG=	$\frac{\text{Ativo Total}}{\text{Passivo Circulante} + \text{Passivo Não Circulante}}$	
LC=	$\frac{\text{Ativo Circulante}}{\text{Passivo Circulante}}$	

¹Substituir pelos valores em moeda corrente nacional (R\$).

Local e data, _____ de _____ de 2026.

Assinatura devidamente identificada do **representante legal da empresa proponente** (apontado no contrato social ou procuração com poderes específicos).

Contador (Nome, CRC e assinatura).



Praça Coronel João Sá,
665, Centro, CEP: 48.660-000
Chorrochó - Bahia
Email: pmchorrocho@gmail.com



ESTADO DA BAHIA
PREFEITURA MUNICIPAL DE CHORROCHÓ
CNPJ: 13.915.665/0001-77

ANEXO XVI

Minuta do Contrato

MINUTA DO CONTRATO Nº. xxxx/2026

CONTRATO DE EXECUÇÃO DE OBRAS E SERVIÇOS DE ENGENHARIA DE "SOB O REGIME DE EXECUÇÃO DE EMPREITADA POR PREÇO GLOBAL, INCLUINDO MÃO DE OBRA E MATERIAL, CONFORME PROJETOS, MEMORIAL DESCRITIVO, PLANILHAS E CRONOGRAMA FÍSICO-FINANCEIRO, VISANDO A CONTRATAÇÃO DE EMPRESA NO RAMO DA CONSTRUÇÃO CIVIL, ATRAVÉS DE EMPREITADA POR PREÇO GLOBAL, PARA EXECUÇÃO DE OBRAS DE REQUALIFICAÇÃO DE PRAÇAS PÚBLICAS NO MUNICÍPIO DE CHORROCHÓ, CONFORME CONTRATO DE REPASSE Nº 987532/2025, OPERAÇÃO Nº 1105920-37, ORIUNDOS DO PROGRAMA DE APOIO A PROJETOS E OBRAS DE REABILITAÇÃO, DE ACESSIBILIDADE E MODERNIZAÇÃO TECNOLÓGICA EM ÁREAS URBANAS, QUE ENTRE SI CELEBRAM O MUNICÍPIO DE CHORROCHÓ E A EMPRESA XXXXXXXXXXXXX, CONFORME CONCORRÊNCIA Nº. 006/2026, NA FORMA ABAIXO:

CLÁUSULA PRIMEIRA - DAS PARTES

1.1. - CONTRATANTE: MUNICÍPIO DE CHORROCHÓ, pessoa jurídica de direito público interno, inscrito no CNPJ sob o nº: **13.915.665/0001-77**, neste ato representado pelo Prefeito o Sr. **Uilde Irlã de Oliveira**, brasileiro, casado, agricultor, inscrito no CPF/MF sob o nº. 002.830.315-65 e R.G. nº 07395042-40 SSP/BA, residente e domiciliado na Rua Vereador Francisco Pereira, s/n, centro, Chorrochó-BA, doravante denominados **CONTRATANTE**.

1.2. - CONTRATADA: XXXXXXXXXXXXX, inscrita no CNPJ Nº. XXXXXXXXXXXXX, com sede à XXXXXXXXXXXXX, nº. XXXXX, XXXXXXXXXXXX, CEP: XXXXXXXX, XXXXXXXXXXXX, neste ato representada pelo(a) Sr(a). **XXXXXXXXXX**, RG nº. XXXXXXXX e CPF/MF nº. XXX.XXX.XXX-XX, doravante denominada **CONTRATADA**.

CLÁUSULA SEGUNDA - DO SUPORTE LEGAL

2.1. - Este contrato foi precedido de licitação na modalidade **Concorrência Eletrônica nº. 006/2026, Edital de Licitação nº. 033/2026, Processo Administrativo/Licitatório nº. 062/2026**, na melhor forma de direito, **conforme Lei Federal n.º 14.133/2021**, homologada em ___ de _____ de 2026, mediante as cláusulas e condições seguintes.

CLÁUSULA TERCEIRA - DO OBJETO

3.1. - Objeto: Contratação de empresa especializada em Engenharia Civil, sob o Regime de Execução de EMPREITADA POR PREÇO GLOBAL, incluindo mão de obra e material, conforme projetos, memorial descritivo, planilhas e cronograma físico-financeiro, visando a contratação de empresa no ramo da construção civil, através de empreitada por preço global, para execução de obras de requalificação de praças públicas no município de Chorrochó, conforme contrato de repasse nº 987532/2025, operação nº 1105920-37, oriundos do programa de Apoio a Projetos e Obras de Reabilitação, de Acessibilidade e Modernização Tecnológica em Áreas Urbanas, conforme proposta da contratada, que é parte integrante deste instrumento como se transcrito fosse.

3.2. - O serviço, deverá ser executado pela licitante vencedora, em total obediência ao Edital da Concorrência nº. 006/2026, que ficam fazendo parte integrante do presente Contrato, independentemente de transcrição.

3.3. - São anexos a este instrumento e vinculam esta contratação, independentemente de transcrição:



Praça Coronel João Sá,
665, Centro, CEP: 48.660-000
Chorrochó - Bahia
Email: pmchorrocho@gmail.com



ESTADO DA BAHIA
PREFEITURA MUNICIPAL DE CHORROCHÓ
CNPJ: 13.915.665/0001-77

3.3.1. - O Projetos, Memoriais, Especificações, Termo de Referência, Critérios de Medição e Pagamento, ETP, e demais documentos que embasaram a contratação;

3.3.2. - O instrumento convocatório, assim considerado o edital de licitação ou o Aviso de Contratação Direta, conforme o caso;

3.3.3. - A Proposta do CONTRATADO, prevalecendo as condições estabelecidas neste Contrato e nos demais instrumentos anexos;

3.3.4. - O cronograma físico-financeiro; e

3.3.5. - Eventuais anexos dos documentos supracitados.

3.3.5.1. - Havendo qualquer divergência entre as disposições deste instrumento e dos seus Anexos, prevalecerá o disposto no presente Contrato.

CLÁUSULA QUARTA – DO PRAZO DE EXECUÇÃO E DA VIGÊNCIA CONTRATUAL

4.1. - O prazo para a execução dos serviços, objeto deste certame, será de **07 (sete) meses**, contados a partir da data da emissão da Ordem de Serviço emitida pela Prefeitura Municipal de Chorrochó.

4.2. - O contrato terá vigência de **07 (sete) meses** contados a partir da data da emissão da Ordem de Serviços emitida pela Prefeitura de Chorrochó, podendo ter seu prazo prorrogado ou ser rescindido, se assim for da vontade das partes, na conformidade do estabelecido na Lei Federal nº. 14.133/21 e alterações posteriores.

4.3. - Considerando a natureza de escopo do contrato, o seu prazo de vigência se estenderá até 90 dias, contados a partir do término do prazo de execução, para que sejam ultimados os atos de medição, aceite e pagamento.

4.3.1. - O prazo de vigência será automaticamente prorrogado, sem prejuízo da formalização adequada, quando seu objeto não for concluído no período firmado no contrato, nos termos do art. 111 da Lei nº. 14.133/2021.

4.3.2. - Quando a não conclusão decorrer de culpa do contratado:

4.3.2.1. - contratado será constituído em mora, aplicáveis a ele as respectivas sanções administrativas;

4.3.2.2. - Administração poderá optar pela extinção do contrato, não havendo direito subjetivo do CONTRATADO à sua continuidade, e, nesse caso, poderá adotar as medidas admitidas em lei para a continuidade da execução contratual.

CLÁUSULA QUINTA - DOS RECURSOS FINANCEIROS

5.1. - Os recursos financeiros para pagamento das despesas decorrentes do presente contrato, serão provenientes das seguintes **Dotações Orçamentárias:**

ÓRGÃO: 2 PREFEITURA MUNICIPAL DE CHORROCHÓ

SECRETARIA: 0900 SECRETARIA MUNICIPAL DE OBRAS E SERVIÇOS PÚBLICOS

UNIDADE: 0901 SECRETARIA MUNICIPAL DE OBRAS E SERVIÇOS PÚBLICOS

ATIVIDADE: 15.451.0003.1.704

ELEMENTO DESPESA: 4.4.90.51 OBRAS E INSTALAÇÕES

FONTE: 500/700/701/706.3110

CLÁUSULA SEXTA - DO PREÇO, DA FORMA DE PAGAMENTO

6.1. - O preço total do Contrato é de R\$ (... por extenso), conforme a Proposta de Preço, Planilha Orçamentária, Cronograma Físico-Financeiro e demais composições apresentadas pelo CONTRATADO, sem prejuízo das definições contidas no Edital e anexos.

6.2. - Nos preços previstos neste contrato estão incluídos todos os custos com material de consumo, salários, encargos sociais, previdenciários e trabalhistas de todo o pessoal da CONTRATADA, como também fardamento, transporte de qualquer natureza, materiais empregados, inclusive ferramentas, utensílios e equipamentos utilizados, depreciação, aluguéis,



Praça Coronel João Sá,
665, Centro, CEP: 48.660-000
Chorrochó - Bahia
Email: pmchorrocho@gmail.com



ESTADO DA BAHIA
PREFEITURA MUNICIPAL DE CHORROCHÓ
CNPJ: 13.915.665/0001-77

administração, impostos, taxas, emolumentos e quaisquer outros custos que, direta ou indiretamente, se relacionem com o fiel cumprimento pela CONTRATADA das obrigações.

6.3. - O pagamento do valor contratado será efetuado conforme boletim de medição dos serviços efetivamente realizados, acompanhados dos documentos de cobrança, aprovados e atestados pela Fiscalização da **Secretaria Municipal de Obras e Serviços Públicos**, após emissão do empenho e posterior apresentação da nota fiscal ou fatura aprovada.

6.4. - Em caso de recursos advindos de convênios ou repasses, a liberação do faturamento e dos pagamentos obedecerá aos prazos e procedimentos determinados pelo(s) órgão(s) vinculado(s) ou ainda a liberação de parcelas de repasse.

6.5. - Será observado o prazo de até 30 (trinta) dias corridos para pagamento, contados da data final do período de adimplimento de cada parcela estipulada;

6.6. - Os pagamentos dos serviços executados obedecerão aos itens e valores constantes na planilha orçamentária apresentados na proposta financeira, no ato da licitação.

6.7. - A Prefeitura não efetuará nenhum pagamento de serviços que não se enquadrem nas formas estabelecidas no Edital, nem fará qualquer tipo de adiantamentos por serviços a serem realizados, nem pagará qualquer valor de compensação pelo período de processamento dos pagamentos das faturas dentro dos 30 dias previstos.

6.8. - A CONTRATADA deverá encaminhar a Nota Fiscal ou Fatura para o fiscal do contrato, para que efetue o atesto e encaminhamento à gestão do contrato.

6.9. - Nos documentos de cobranças deverão constar obrigatoriamente o número do contrato, o período de medição, o número da medição, o objeto do contrato e as demais exigências contábeis.

6.10. - A Secretaria Municipal de Obras e Serviços Públicos encaminhará à Secretaria de Finanças, a solicitação de pagamento acompanhada de toda a documentação necessária à sua liquidação.

6.11. - A contratada ficará sujeita à multa diária correspondente a 2% (dois por cento) do valor da fatura, pelo não cumprimento das tarefas determinadas na planilha orçamentária, desde que comprovada a responsabilidade da CONTRATADA. O valor correspondente deverá ser descontado na fatura mensal.

6.12. - Nenhum pagamento será efetuado à licitante devedora, enquanto pendente de liquidação, qualquer obrigação financeira que eventualmente lhe tenha sido imposta como penalidade.

6.13. - Havendo a efetiva execução do objeto, os pagamentos serão realizados normalmente, até que se decida pela rescisão do Contrato, caso a CONTRATADA não regularize sua situação.

6.14. - Havendo erro na apresentação da Nota Fiscal ou Fatura, ou circunstância que impeça a liquidação da despesa, o pagamento ficará sobrestado até que a CONTRATADA providencie as medidas saneadoras. Nessa hipótese, o prazo para pagamento iniciar-se-á após a comprovação da regularização da situação, não acarretando qualquer ônus para a CONTRATANTE.

6.15. - Caso o CONTRATADO deixe de se enquadrar em hipótese de não retenção do Imposto de Renda em razão de causa superveniente à contratação, deverá passar a emitir as notas fiscais/faturas em conformidade com as regras de retenção dispostas na IN RFB nº 1.234, de 11 de janeiro de 2012 e suas alterações.

6.16. - CONTRATADO deverá encaminhar a Nota Fiscal ou Fatura para o fiscal do contrato, para que efetue o atesto e encaminhamento à gestão do contrato.



Praça Coronel João Sá,
665, Centro, CEP: 48.660-000
Chorrochó - Bahia
Email: pmchorrocho@gmail.com



ESTADO DA BAHIA
PREFEITURA MUNICIPAL DE CHORROCHÓ
CNPJ: 13.915.665/0001-77

6.17. - A CONTRATADA deverá apresentar à Secretaria de Finanças, para fins de pagamento, os seguintes documentos atualizados:

I - Prova de regularidade para com a **Fazenda Federal** através da apresentação de **Certidão de Débitos Relativos a Créditos Tributários Federais e à Dívida Ativa da União** administrados pela Secretaria da Receita Federal e com validade na data da abertura da sessão pública;

II - Prova de Regularidade para com a **Fazenda Estadual** através da apresentação de **Certidão Negativa de Tributos Estaduais** expedida pela Secretaria de Estado da Fazenda com validade na data da abertura da sessão pública;

III - Prova de regularidade para com a **Fazenda Municipal** através da apresentação de **Certidão Negativa de Tributos Municipais** expedida pela Prefeitura Municipal da sede da Proponente, com validade na data de abertura da sessão pública;

IV - Prova de regularidade para com o **FGTS** através da apresentação de **Certidão de Regularidade do FGTS (CRF)** expedida pela Caixa Econômica Federal, com validade na data de abertura da sessão pública;

V - Prova de inexistência de débitos inadimplidos perante a Justiça do Trabalho, mediante a apresentação da **Certidão Negativa de Débitos Trabalhistas (CNDT)**, de acordo com a Lei Federal nº. 12.440/2011.

VI - Nota Fiscal eletrônica (**DANFE**).

6.18. - Recebida a Nota Fiscal ou Fatura, o órgão competente poderá realizar consulta ao SICAF para verificar:

6.18.1. - A manutenção das condições de habilitação exigidas pelo instrumento convocatório;

6.18.2. - Se a CONTRATADO foi penalizado com as sanções de declaração de inidoneidade ou impedimento de licitar e contratar com o poder público, observadas as abrangências de aplicação; e

6.18.3. - Eventuais ocorrências impeditivas indiretas, hipótese na qual o gestor deverá verificar se houve fraude por parte das empresas apontadas no Relatório de Ocorrências Impeditivas Indiretas

6.18.4. - Constatando-se a situação de irregularidade da CONTRATADO, será concedido o prazo de 15 (quinze) dias úteis, a contar de sua notificação, para que regularize sua situação ou, apresente sua defesa e especifique as provas que pretende produzir. O prazo poderá ser prorrogado uma vez, por igual período, a critério da CONTRATANTE.

6.18.5. - Persistindo a irregularidade, a CONTRATANTE poderá adotar as medidas necessárias à rescisão do Contrato nos autos do processo administrativo correspondente, assegurada ao CONTRATADO a ampla defesa.

6.19. - O pagamento será efetuado mediante crédito aberto em conta corrente em nome da contratada.

6.20. - Os pagamentos eventualmente realizados com atraso, desde que não decorram de ato ou fato atribuível a CONTRATADA, e não se enquadrem na condição da cláusula 6.4., sofrerão a incidência de atualização monetária pelo IPCA-E calculado *pro rata die*, e aqueles pagos em prazo inferior ao estabelecido no instrumento convocatório serão feitos mediante desconto de 0,5% (um meio por cento) ao mês, calculado *pro rata die*.

6.21. - O pagamento por eventuais serviços ou itens não previstos, desde que devidamente justificados, previamente aprovados pelo CONTRATANTE e devidamente formalizados mediante



Praça Coronel João Sá,
665, Centro, CEP: 48.660-000
Chorrochó - Bahia
Email: pmchorrocho@gmail.com



ESTADO DA BAHIA
PREFEITURA MUNICIPAL DE CHORROCHÓ
CNPJ: 13.915.665/0001-77

prévio termo aditivo, obedecerão aos critérios do art. 23, da Lei Federal nº. 14.133, aplicando-se sobre o resultado de sua composição o mesmo percentual de variação média aferido entre o preço total da proposta vencedora do certame e o total do orçamento de referência estimado pela Prefeitura de Chorrochó-BA, na licitação, e com o mesmo BDI apresentado na proposta. Serão tratados caso a caso, só sendo executados após análise dos preços pela Fiscalização e o competente enquadramento dos mesmos nos limites e restrições legais.

CLÁUSULA SÉTIMA - DA ATUALIZAÇÃO FINANCEIRA E DAS CONDIÇÕES DE REAJUSTE

7.1. - Os preços iniciais serão reajustados, mediante a aplicação, pelo CONTRATANTE, do índice SINAPI (Sistema Nacional de Pesquisa de Custos e Índices da Construção Civil), exclusivamente para saldo de itens ou parcelas da obra/serviço cuja execução se iniciem após a respectiva anualidade.

7.1.1. - Caso o(s) índice(s) estabelecido(s) para reajustamento venha(m) a ser extinto(s) ou de qualquer forma não possa(m) mais ser utilizado(s), será(ão) adotado(s), em substituição, o(s) que vier(em) a ser determinado(s) pela legislação então em vigor.

7.1.2. - Na ausência de previsão legal quanto ao índice substituto, as partes elegerão novo índice oficial, para reajustamento do preço do valor remanescente dos custos decorrentes do mercado, por meio de termo aditivo. Fica a CONTRATADA obrigado a apresentar memória de cálculo referente ao reajustamento de preços, a cada anualidade, aplicando-se o índice indicado na clausula 7.1.2.1, que vigorará até a data da próxima anualidade.

7.1.3. - Será objeto de reajuste apenas os itens e serviços remanescentes, ou seja, aqueles referentes a parcelas da obra/serviço cuja execução se realize após a anualidade, e ainda não pagos. É vedado o reajustamento retroativo de parcelas já executadas pelo CONTRATADO e pagas pela CONTRATANTE.

7.2. - O pedido de reajuste deverá ser formulado durante a vigência do Contrato.

7.2.1. - Os efeitos financeiros do pedido de reajuste serão contados:

7.2.1.1. - da data-base do orçamento, desde que requerido no prazo de até 60 (sessenta) dias do aniversário de cada anualidade;

7.2.1.2. - a partir da data do requerimento da CONTRATADA, caso o pedido seja formulado após o prazo fixado na alínea 7.5.1.1, o que não acarretará a alteração do marco para cômputo da anualidade do reajuste, já adotado no edital e no contrato.

7.2.1.3. - Caso não requerido o reajuste, pela CONTRATADA, no prazo de 60 dias a contar da anualidade, perde-se o direito ao reajustamento em relação às parcelas executadas neste período, razão pela qual os efeitos financeiros passarão a contar da data do seu requerimento.

7.2.1.4. - Caso não requerido o reajuste, pela CONTRATADA, em relação a uma determinada anualidade, ainda poderá requerê-lo, no futuro, em relação às próximas anualidades, desde que observadas as demais cláusulas deste contrato.

7.2.1.5. - Caso, na data da prorrogação contratual, ainda não tenha se operado a anualidade do orçamento do contrato, deverá, a requerimento da CONTRATADA, ser inserida cláusula no termo aditivo de prorrogação para resguardar o direito futuro da CONTRATADA, a ser exercido no prazo previsto na cláusula 7.1.

7.3. - A extinção do contrato não configurará óbice para o deferimento do reajuste solicitado durante a vigência do contrato, hipótese em que será concedido por meio de termo indenizatório, observados os efeitos financeiros dispostos na cláusula 7.5.1. O reajuste será realizado por



Praça Coronel João Sá,
665, Centro, CEP: 48.660-000
Chorrochó - Bahia
Email: pmchorrocho@gmail.com



ESTADO DA BAHIA
PREFEITURA MUNICIPAL DE CHORROCHÓ
CNPJ: 13.915.665/0001-77

apostilamento, se esta for a única providência a ser realizada e desde que observados estritamente os termos do presente contrato.

7.4. - O reajuste dos preços não interfere no direito das partes de solicitar, a qualquer momento, a manutenção do equilíbrio econômico dos contratos com base no disposto no art. 124, inciso II, alínea "d", da Lei nº. 14.133/2021.

7.4.1. - Na hipótese em que, antes da data da concessão do reajuste, já houver ocorrido a revisão do contrato para a manutenção do seu equilíbrio econômico-financeiro, deverá ser levada em consideração a revisão já concedida, de modo a evitar acumulação indevida.

CLÁUSULA OITAVA – DAS OBRIGAÇÕES DA CONTRATADA

8.1. - O contrato deverá ser executado fielmente pela Contratada, de acordo com as normas da Lei nº. 14.133/2021 (Art. 115), e responderá pelas consequências de sua inexecução total ou parcial.

8.2. - Providenciar o registro do Contrato no CREA/BA, submetendo-o a Anotação de Responsabilidade Técnica ou Registro de Responsabilidade Técnica e aprovando no prazo de 20 (vinte) dias úteis, contados da assinatura do mesmo.

8.3. - Deverá apresentar, após a assinatura da Ordem de Serviço (O.S) em até 10 (dez) dias úteis, o estudo de logística e canteiro contemplando os acessos dos equipamentos e pessoas, adotando medidas de segurança; a localização, dimensionamento e detalhamento das áreas administrativas, produção e vivência; o posicionamento e detalhamento das áreas de coleta de resíduos incluindo contêineres ou similares.

8.4. - Executar a obra/serviço nas condições de qualidade, prazo e preço estipulado no Contrato e no documento contratual, utilizando as boas técnicas do ramo, matérias primas e insumos de primeira qualidade e mão-de-obra qualificada, assumindo a administração do objeto contratado.

a) prestar os serviços dentro dos parâmetros e rotinas estabelecidos, fornecendo todos os materiais, equipamentos e utensílios em quantidade, qualidade e tecnologia adequadas, com a observância às recomendações aceitas pela boa técnica, normas e legislação.

8.5. - Providenciar o livro "Diário de Obra", o qual deverá ser mantido no local da obra/serviço para as anotações das ocorrências e das observações e ordens da Fiscalização (número de funcionários, de equipamentos, condições de trabalho, condições meteorológicas, serviços executados e ocorrências de outros fatos relacionados, bem como os comunicados à Fiscalização e situação das atividades em relação ao cronograma previsto etc), devendo ser assinada pelos representantes do Contratante e Contratada.

8.6. - Cumprir as condições de execução de serviços previstas neste Projeto Básico e seus anexos, Edital e contrato, ficando passível de penalidades e até rescisão unilateral em caso de não cumprimento das etapas descritas nos mesmos.

8.7. - A Contratada se obriga a retirar da obra, imediatamente após o recebimento da Ordem de Serviço correspondente, qualquer empregado, operário ou subordinado seu que, a critério da Fiscalização, venha demonstrar conduta nociva ou incapacidade técnica;

8.8. - Acatar, imediatamente, as determinações da Fiscalização no sentido de, à suas expensas, refazer os serviços executados com vício ou defeito e, substituir os materiais que não estiverem de acordo com as especificações contratadas.

8.9. - Ensejar, por todos os meios ao seu alcance, o mais amplo exercício da Fiscalização, proporcionando fácil acesso aos serviços em execução.



Praça Coronel João Sá,
665, Centro, CEP: 48.660-000
Chorrochó - Bahia
Email: pmchorrocho@gmail.com



ESTADO DA BAHIA
PREFEITURA MUNICIPAL DE CHORROCHÓ
CNPJ: 13.915.665/0001-77

- 8.10.** - Manter, permanentemente, no canteiro de obras, um representante autorizado, devidamente credenciado junto ao Contratante, com poderes de decisão, para deste, receber instruções.
- 8.11.** - Enviar o Responsável Técnico da obra para fazer visita técnica ao local dos serviços acompanhado da Fiscalização do Contratante, antes do início dos serviços.
- 8.12.** - Não alterar o projeto sem prévia e expressa autorização do Contratante. Manter no canteiro de obras os projetos, as especificações, os desenhos e demais documentos contratuais.
- 8.13.** - Manter permanente vigilância do canteiro de obras até a entrega do objeto contratado ao Contratante;
- 8.14.** - Providenciar junto aos órgãos competentes, sem ônus para o Contratante, todos os registros, licenças e autorizações que forem devidas em relação à obra/serviço, e a formalização do Contrato.
- 8.15.** - Cumprir e fazer cumprir as obrigações relativas à Segurança e Medicina do Trabalho, de acordo com a legislação brasileira, inclusive fornecendo todo o material e equipamentos (Inclusive EPI e EPC) necessários à execução da obra/serviço, adotando identificação para todo o seu pessoal.
- 8.16.** - Planejar e conduzir os trabalhos de maneira a evitar acidentes pessoais, danos ao Contratante, a terceiros ou a bens, obedecendo e cumprindo a Legislação de Acidente de Trabalho.
- 8.17.** - Recolher, pontualmente e exatamente, todos os tributos estabelecidos por lei, a que está obrigada por força do futuro Contrato, respondendo pelos que vierem a ser criados ou majorados sob a sua responsabilidade.
- 8.18.** - Arcar com todo o ônus referente a testes, ensaios e demais provas exigidas por normas técnicas para a boa execução do objeto contratado, obedecendo às Normas Técnicas em vigor que se aplicam ao serviço contratado, conforme o imposto pelo Código de Defesa do Consumidor, em caso de descumprimento submetendo-se às penalidades nele previstas.
- 8.19.** - Para a perfeita execução dos serviços, a Contratada deverá disponibilizar os materiais, equipamentos, ferramentas e utensílios necessários, nas quantidades estimadas e qualidades estabelecidas em memorial descritivo com especificações determinadas, promovendo sua substituição quando necessário.
- 8.20.** - Responder integralmente, em qualquer caso, por todos os danos e prejuízos de qualquer natureza, causados ao Contratante ou à terceiros, por seus empregados ou serviços.
- 8.21.** - Entregar a obra/serviço concluída, livre e desembaraçada de quaisquer materiais e equipamentos desnecessários, ou entulhos, inclusive a limpeza das áreas adjacentes.
- 8.22.** - Manter durante toda a execução do contrato, em compatibilidade com as obrigações por ele assumidas, todas as condições de habilitação (Art. 62 a 70, da Lei nº. 14.133/2021), e qualificação exigidas na licitação e de acordo com os termos da proposta.
- 8.23.** - Fornecer os materiais e/ou serviços conforme as exigências específicas no Projeto Básico, em perfeitas condições de utilização.
- 8.24.** - Será de inteira responsabilidade da empresa Contratada, a sinalização da obra durante o período de execução.
- 8.25.** - Todas as etapas previstas neste termo de Referência para execução da obra deverão seguir rigorosamente as normas técnicas vigentes e peças técnicas anexas, visando a garantia de uma boa execução dos serviços.



Praça Coronel João Sá,
665, Centro, CEP: 48.660-000
Chorrochó - Bahia
Email: pmchorrocho@gmail.com



ESTADO DA BAHIA
PREFEITURA MUNICIPAL DE CHORROCHÓ
CNPJ: 13.915.665/0001-77

- 8.26.** - Deverão ser utilizados equipamentos e mão de obra, conforme previstos nas composições unitárias de preço constantes nos anexos deste projeto, visando o total atendimento as produções ali previstas para execução de cada serviço constante, para que a obra/serviços possa ser executada em total acordo com os critérios aqui estabelecidos.
- 8.27.** - No caso de contratação que utilize recursos federais a empresa contratada deve permitir o livre acesso dos servidores do órgão ou entidade pública concedente, bem como dos órgãos de controle, aos documentos e registros contábeis das empresas contratadas, em observância arts. 26, 45 e 49 a 51 da Portaria Ministerial nº. 424 de 30 de dezembro de 2016.
- 8.28.** - A Contratada será obrigada a reparar, corrigir, remover, reconstruir ou substituir, a suas expensas, no total ou em parte, o objeto do contrato em que se verificarem vícios, defeitos ou incorreções resultantes de sua execução ou de materiais nela empregados, conforme art. 119, da Lei nº. 14.133/2021.
- 8.29.** - A Contratada será responsável pelos danos causados diretamente à Administração ou a terceiros em razão da execução do contrato, e não excluirá nem reduzirá essa responsabilidade a fiscalização ou o acompanhamento pelo contratante. (Art. 120, da Lei nº. 14.133/2021).
- 8.30.** - Responsabilizar-se pelos vícios e danos decorrentes da execução do objeto, de acordo com os artigos 14 e 17 a 27, do Código de Defesa do Consumidor (Lei nº 8.078, de 1990), ficando a Contratante autorizada a descontar da garantia prestada, conforme previsão no Edital, ou dos pagamentos devidos à Contratada, o valor correspondente aos danos sofridos.
- 8.30.1.** - A responsabilidade de que trata o Item anterior inclui a reparação por todo e qualquer dano causado à Administração Pública, devendo, em qualquer caso, a Contratada ressarcir imediatamente a Administração em sua integralidade.
- 8.31.** - Utilizar empregados habilitados e com conhecimentos básicos do objeto a ser executado, em conformidade com as normas e determinações em vigor.
- 8.32.** - É vedado a utilização, na execução dos serviços, de empregado que seja familiar de agente público ocupante de cargo em comissão ou função de confiança no órgão Contratante, nos termos do artigo 7º do Decreto nº. 7.203, de 04 de junho de 2010.
- 8.33.** - A Contratada não poderá contratar parentes (até o terceiro grau) de dirigente do órgão ou entidade contratante ou de agente público que desempenhe função na licitação ou atue na fiscalização ou na gestão do contrato. Não poderão também participar da execução do objeto do certame as pessoas descritas no art. 9º da Lei nº. 14.133/2021.
- 8.34.** - Apresentar à Contratante, quando for o caso, a relação nominal dos empregados que adentrarão no órgão para a execução do serviço. 15.35 Responsabilizar-se exclusivamente sobre a quitação dos encargos trabalhistas e sociais decorrentes do contrato, conforme art. 121, §1º, da Lei nº. 14.133/2021, dispõe que somente o contratado será responsável pelos encargos trabalhistas, previdenciários, fiscais e comerciais resultantes da execução do contrato.
- 8.35.1.** - A inadimplência do contratado em relação aos encargos trabalhistas, fiscais e comerciais não transferirá à Administração a responsabilidade pelo seu pagamento e não poderá onerar o objeto do contrato nem restringir a regularização e o uso das obras e das edificações.
- 8.36.** - Na forma do art. 50, da Lei nº. 14.133/2021, o contratado deverá apresentar no setor competente, quando solicitado pela Administração, sob pena de multa, comprovação do cumprimento das obrigações trabalhistas e com o Fundo de Garantia do Tempo de Serviço (FGTS) em relação aos empregados diretamente envolvidos na execução do contrato, em especial quanto ao:



Praça Coronel João Sá,
665, Centro, CEP: 48.660-000
Chorrochó - Bahia
Email: pmchorrocho@gmail.com



ESTADO DA BAHIA
PREFEITURA MUNICIPAL DE CHORROCHÓ
CNPJ: 13.915.665/0001-77

- a) registro de ponto, e recibo de pagamento de salários, adicionais, horas extras, repouso semanal remunerado e décimo terceiro salário;
- b) comprovante de depósito do FGTS;
- c) recibo de quitação de obrigações trabalhistas e previdenciárias dos empregados dispensados até a data da extinção do contrato;
- d) recibo de concessão e pagamento de férias e do respectivo adicional; e, recibo de pagamento de vale-transporte e vale-alimentação, na forma prevista em norma coletiva.

8.37. - Responsabilizar-se pelo cumprimento das obrigações previstas em Acordo, Convenção, Dissídio Coletivo de Trabalho ou equivalentes das categorias abrangidas pelo contrato, por todas as obrigações trabalhistas, sociais, previdenciárias, tributárias e as demais previstas em legislação específica, cuja inadimplência não transfere a responsabilidade à Contratante.

8.38. - Comunicar ao Fiscal do contrato, no prazo de 24 (vinte e quatro) horas, qualquer ocorrência anormal ou acidente que se verifique no local dos serviços.

8.39. - Assegurar aos seus trabalhadores ambiente de trabalho, inclusive equipamentos e instalações, em condições adequadas ao cumprimento das normas de saúde, segurança e bem-estar no trabalho.

8.40. - Prestar todo esclarecimento ou informação solicitada pela Contratante ou por seus prepostos, garantindo-lhes o acesso, a qualquer tempo, ao local dos trabalhos, bem como aos documentos relativos à execução do empreendimento.

8.41. - Paralisar, por determinação da Contratante, qualquer atividade que não esteja sendo executada de acordo com a boa técnica ou que ponha em risco a segurança de pessoas ou bens de terceiros.

8.42. - Promover a organização técnica e administrativa dos serviços, de modo a conduzi-los eficaz e eficientemente, de acordo com os documentos e especificações que integram este Projeto Básico, no prazo determinado.

8.43. - Conduzir os trabalhos com estrita observância às normas da legislação pertinente, cumprindo as determinações dos Poderes Públicos, mantendo sempre limpo o local dos serviços e nas melhores condições de segurança, higiene e disciplina.

8.44. - Promover a guarda, manutenção e vigilância de materiais, ferramentas, e tudo o que for necessário à execução dos serviços, durante a vigência do contrato.

8.45. - Submeter previamente, por escrito, à Contratante, para análise e aprovação, quaisquer mudanças nos métodos executivos que fujam às especificações do memorial descritivo se houver.

8.46. - Não permitir a utilização de qualquer trabalho do menor de 16 (dezesseis) anos, exceto na condição de aprendiz para os maiores de 14 (quatorze) anos e nem permitir a utilização do trabalho do menor de dezoito anos em trabalho noturno, perigoso ou insalubre.

8.47. - Atender às solicitações da Contratante quanto à substituição dos empregados alocados, no prazo fixado pela fiscalização do contrato, nos casos em que ficar constatado descumprimento das obrigações relativas à execução do serviço, conforme descrito neste Projeto Básico.

8.48. - A Contratada deverá manter preposto aceito pela Administração no local da obra ou do serviço para representá-lo na execução do contrato, (Art. 118, da Lei nº 14.133/2021), bem como, todos os equipamentos e materiais necessários a uma execução perfeita dos serviços, desenvolvida com segurança, qualidade e dentro dos prazos estabelecidos. 15.49 Adotar as providências e precauções necessárias, inclusive consulta nos respectivos órgãos, se necessário



Praça Coronel João Sá,
665, Centro, CEP: 48.660-000
Chorrochó - Bahia
Email: pmchorrocho@gmail.com



ESTADO DA BAHIA
PREFEITURA MUNICIPAL DE CHORROCHÓ
CNPJ: 13.915.665/0001-77

for, a fim de que não venham a ser danificadas as redes hidrossanitárias, elétricas e de comunicação.

8.50. - Obter junto aos órgãos competentes, conforme o caso, as licenças necessárias e demais documentos e autorizações exigíveis, na forma da legislação aplicável.

8.51. - Refazer, às suas expensas, os trabalhos executados em desacordo com o estabelecido no instrumento contratual, neste Projeto Básico e seus anexos, bem como substituir aqueles realizados com materiais defeituosos ou com vício de construção, pelo prazo de 05 (cinco) anos, contado da data de emissão do Termo de Recebimento Definitivo.

8.52. - Observar as diretrizes, critérios e procedimentos para a gestão dos resíduos da construção civil e de caráter ambiental.

8.53. - Instruir os seus empregados, quanto à prevenção de incêndios nas áreas da Contratante.

8.54. - Responder por qualquer acidente de trabalho na execução dos serviços, por uso indevido de patentes registradas em nome de terceiros, por qualquer causa de destruição, danificação, defeitos ou incorreções dos serviços ou dos bens da Contratante, de seus funcionários ou de terceiros, ainda que ocorridos em via pública junto à obra arcando com indenizações, taxas e/ou comissões que forem devidas.

8.55. - A Contratada deverá, obrigatoriamente, absorver durante a execução do contrato, vagas para egressos do sistema penitenciário, devendo obedecer a proporção de 5% (cinco por cento) das vagas, quando a contratação for igual ou superior a 20 (vinte) trabalhadores, ou uma vaga, quando a contratação for entre 5 (cinco) e 19 (dezenove) trabalhadores, em cumprimento do art. 3º da Lei nº. 10.182, de 22 de Dezembro de 2014.

8.57. - Inscrever a Obra no Cadastro Nacional de Obras – CNO da Receita Federal do Brasil em até 30 (trinta) dias contados do início das atividades, em conformidade com a Instrução Normativa RFB nº. 2061, de 20/12/2021.

CLÁUSULA NONA – DAS OBRIGAÇÕES DO CONTRATANTE

9.1. - O contrato deverá ser executado fielmente pelo Contratante, de acordo com as cláusulas avençadas e as normas da Lei nº. 14.133/2021.

9.2. - Emitir, através do setor competente, a Ordem de Serviço, devendo fazê-lo em, no máximo, 10 (dez) dias úteis após a publicação do extrato do Contrato e da apresentação da Licença de Instalação e Operação em nome da Contratada.

9.3. - O Contratante, fornecerá toda documentação técnica (projetos, especificações e outros), necessária para a execução dos serviços.

9.4. - Promover, por intermédio do fiscal indicado, a fiscalização, acompanhamento, conferência e avaliação da execução dos serviços objeto deste Projeto Básico, especialmente designados conforme requisitos estabelecidos no art. 7º, da Lei nº. 14.133/2021.

9.5. - Prestar as informações e os esclarecimentos que venham a ser solicitados pela Contratada, devendo explicitamente emitir decisão sobre todas as solicitações e reclamações relacionadas à execução do contratos regido pela Lei nº. 14.133/2021, ressalvados os requerimentos manifestamente impertinentes, meramente protelatórios ou de nenhum interesse para a boa execução do contrato.

9.6. - Observar se durante a vigência do Contrato está sendo mantidas todas as condições de habilitação e qualificação exigidas na licitação, art. 62 a 70, da Lei nº. 14.133/2021.



Praça Coronel João Sá,
665, Centro, CEP: 48.660-000
Chorrochó - Bahia
Email: pmchorrocho@gmail.com



ESTADO DA BAHIA
PREFEITURA MUNICIPAL DE CHORROCHÓ
CNPJ: 13.915.665/0001-77

- 9.7.** - Comunicar a Contratada para emissão de Nota Fiscal no que se refere à parcela incontroversa da execução do objeto, para efeito de liquidação e pagamento, quando houver controvérsia sobre a execução do objeto, quanto à dimensão, qualidade e quantidade, conforme o art. 143, da Lei nº. 14.133/2021.
- 9.8.** - Permitir aos funcionários da Contratada, devidamente credenciados, encarregados da prestação dos serviços objeto do Contrato, completo e livre acesso aos locais da execução dos serviços, possibilitando-lhes executá-los e procederem as verificações técnicas necessárias.
- 9.9.** - Pagar à Contratada o valor resultante da prestação do serviço, conforme cronograma físico-financeiro, deste Termo de Referência e seus subitens.
- 9.10.** - Notificar a Contratada por escrito da ocorrência de eventuais imperfeições, falhas ou irregularidades constatadas no curso da execução dos serviços, fixando prazo para a sua correção, certificando-se de que as soluções por ela propostas sejam as mais adequadas.
- 9.11.** - Comunicar a Contratada na hipótese de posterior alteração do projeto pelo Contratante, no caso do art. 93, §2º, da Lei nº. 14.133/2021.
- 9.12.** - Efetuar as retenções tributárias devidas sobre o valor da fatura de serviços da Contratada;
- 9.13.** - Não praticar atos de ingerência na administração da Contratada, tais como:
- a) exercer o poder de mando sobre os empregados da Contratada, devendo reportar-se somente aos prepostos ou responsáveis por ela indicados, exceto quando o objeto da contratação previr o atendimento direto;
 - b) direcionar a contratação de pessoas para trabalhar nas empresas Contratadas;
 - c) promover ou aceitar o desvio de funções dos trabalhadores da Contratada, mediante a utilização destes em atividades distintas daquelas previstas no objeto da contratação e em relação à função específica para a qual o trabalhador foi contratado.
- 9.14.** - Arquivar, entre outros documentos, projetos, "as built", especificações técnicas, orçamentos, termos de recebimento, contratos e aditamentos, relatórios de inspeções técnicas após o recebimento do serviço e notificações expedidas.
- 9.15.** - Exercer o acompanhamento e a fiscalização dos serviços, por servidor (es) ou comissão especialmente designado (s) (a), anotando em registro próprio as falhas detectadas, indicando dia, mês e ano, bem como o nome dos empregados eventualmente envolvidos, encaminhando os apontamentos à autoridade competente para as providências cabíveis.
- 9.16.** - A qualquer momento, mediante real necessidade levantada pela fiscalização e devidamente justificada, o Contratante poderá solicitar a mudança do Responsável Técnico da Obra, contanto que, atenda aos requisitos exigidos no Edital quanto ao item de responsabilidade técnica.
- 9.17.** - Verificada a ocorrência de alteração do cronograma da obra conforme o disposto no § 5º do art. 115 da Lei nº. 14.133/2021, por mais de 01 (um) mês, a Administração deverá divulgar, em site eletrônico oficial da SEINF, e, em placa a ser afixada em local da obra, o aviso público de obra paralisada, o motivo e o responsável pela inexecução temporária do objeto do contrato e a data prevista para o reinício da sua execução.
- 9.18.** - Providenciar a lavratura dos Termos de Recebimento Provisório e Definitivo da Obra, em cumprimento ao art. 140, da Lei nº. 14.133/2021.



Praça Coronel João Sá,
665, Centro, CEP: 48.660-000
Chorrochó - Bahia
Email: pmchorrocho@gmail.com



ESTADO DA BAHIA
PREFEITURA MUNICIPAL DE CHORROCHÓ
CNPJ: 13.915.665/0001-77

CLÁUSULA DÉCIMA – OBRIGAÇÕES PERTINENTES À LGPD

10.1. - As partes deverão cumprir a Lei nº. 13.709, de 14 de agosto de 2018 (LGPD), quanto a todos os dados pessoais a que tenham acesso em razão do certame ou do contrato administrativo que eventualmente venha a ser firmado, a partir da apresentação da proposta no procedimento de contratação, independentemente de declaração ou de aceitação expressa.

10.1.1. - Os dados obtidos somente poderão ser utilizados para as finalidades que justificaram seu acesso e de acordo com a boa-fé e com os princípios do art. 6º da LGPD.

10.1.2. - É vedado o compartilhamento com terceiros dos dados obtidos fora das hipóteses permitidas em Lei.

10.2. - A Administração deverá ser informada antecipadamente sobre todos os contratos de suboperação firmados ou que venham a ser celebrados pela CONTRATADA.

10.3. - Terminado o tratamento dos dados nos termos do art. 15 da LGPD, é dever da CONTRATADA eliminá-los, com exceção das hipóteses do art. 16 da LGPD, incluindo aquelas em que houver necessidade de guarda de documentação para fins de comprovação do cumprimento de obrigações legais ou contratuais e somente enquanto não prescritas essas obrigações.

10.4. - É dever da CONTRATADA orientar e treinar seus empregados sobre os deveres, requisitos e responsabilidades decorrentes da LGPD.

10.5. - A CONTRATADA deverá exigir de suboperadores e subcontratados o cumprimento dos deveres da presente cláusula, permanecendo integralmente responsável por garantir sua observância.

10.6. - A CONTRATANTE poderá realizar diligência para aferir o cumprimento dessa cláusula, devendo o CONTRATADO atender prontamente eventuais pedidos de comprovação formulados.

10.7. - A CONTRATADA deverá prestar, no prazo fixado pela CONTRATANTE, prorrogável justificadamente, quaisquer informações acerca dos dados pessoais para cumprimento da LGPD, inclusive quanto a eventual descarte realizado.

10.8. - Bancos de dados formados a partir de contratos administrativos, notadamente aqueles que se proponham a armazenar dados pessoais, devem ser mantidos em ambiente virtual controlado, com registro individual rastreável de tratamentos realizados (LGPD, art. 37), com cada acesso, data, horário e registro da finalidade, para efeito de responsabilização, em caso de eventuais omissões, desvios ou abusos.

10.9. - Os referidos bancos de dados devem ser desenvolvidos em formato interoperável, a fim de garantir a reutilização desses dados pela Administração nas hipóteses previstas na LGPD.

10.10. - O contrato está sujeito a ser alterado nos procedimentos pertinentes ao tratamento de dados pessoais, quando indicado pela autoridade competente, em especial a ANPD por meio de opiniões técnicas ou recomendações, editadas na forma da LGPD.

10.11. - Os contratos e convênios de que trata o § 1º do art. 26 da LGPD deverão ser comunicados à autoridade nacional.

CLÁUSULA DÉCIMA PRIMEIRA – GARANTIA

11.1. - O Contrato conta com garantia de execução, nos moldes do artigo 96 da Lei nº. 14.133/2021, correspondente a 1% (um por cento) de seu valor inicial equivalente a R\$ _____, ____ (.....reais).

11.1.2. - Na forma do art. 101 da Lei nº. 14.133/2021, acaso o objeto contratual implique a entrega de bens pela Administração, dos quais a CONTRATADA ficará depositário, o valor desses



Praça Coronel João Sá,
665, Centro, CEP: 48.660-000
Chorrochó - Bahia
Email: pmchorrocho@gmail.com



ESTADO DA BAHIA
PREFEITURA MUNICIPAL DE CHORROCHÓ
CNPJ: 13.915.665/0001-77

bens deverá ser acrescido ao valor da garantia, que representa adicional de 0% (zero por cento) do valor inicial do contrato.

11.2. - A CONTRATADA poderá optar pelas seguintes modalidades de garantia:

11.2.1. - I - caução em dinheiro ou em títulos da dívida pública;

11.2.2. - II - seguro-garantia;

11.2.3. - III - fiança bancária; e

11.2.4. - IV - título de capitalização custeado por pagamento único, custeado pelo valor total, conforme regulamentação.

11.3. - Qualquer que seja a modalidade escolhida pela CONTRATADA, a garantia assegurará o pagamento de:

11.3.1. - prejuízos advindos do não cumprimento do objeto do Contrato e do não adimplemento das demais obrigações neste previstas;

11.3.2. - multas moratórias, compensatórias e administrativas aplicadas pela Administração ao CONTRATADO; e

11.3.3. - obrigações trabalhistas e previdenciárias de qualquer natureza, assim como as obrigações de regularidade perante o FGTS, não adimplidas pela CONTRATADA, quando couber.

11.4. - A garantia, qualquer que seja a modalidade escolhida, terá validade durante a vigência do Contrato e por mais 90 (noventa) dias após o término deste prazo de vigência.

11.5. - Na hipótese de suspensão do contrato por ordem ou inadimplemento da Administração, o CONTRATADO ficará desobrigado de renovar a garantia ou de endossar a apólice de seguro até a ordem de reinício da execução ou o adimplemento pela Administração.

11.6. - A CONTRATADA deverá apresentar o comprovante de recolhimento da garantia anteriormente à assinatura do contrato, e quando de renovação, anteriormente ao vencimento da vigência.

11.7. - A CONTRATADA obriga-se a fazer a reposição, a suplementação ou a renovação da garantia, no prazo máximo de 10 (dez) dias úteis, contados da data em que for notificado, no caso desta ser executada, total ou parcialmente, ou o Contrato for prorrogado ou tiver o seu valor alterado, assim como em qualquer outra situação que exija a manutenção da condição disposta na cláusula 11.1.

11.7.1. - A inobservância do prazo fixado para apresentação, reposição, suplementação ou renovação da garantia acarretará a aplicação de multa e/ou outras penalidades, na forma disposta na cláusula décima segunda.

11.7.2. - O atraso superior a 25 (vinte e cinco) dias autoriza a CONTRATANTE a promover a rescisão do contrato por descumprimento ou cumprimento irregular de suas cláusulas, com a aplicação das sanções cabíveis.

11.7.3. - A CONTRATANTE executará a garantia na forma prevista na legislação que rege a matéria.

11.7.4. - O garantidor não é parte para figurar em processo administrativo instaurado pelo CONTRATANTE com o objetivo de apurar prejuízos e/ou aplicar sanções a CONTRATADA.

11.7.5. - Extinguir-se-á a garantia com a restituição da apólice, carta fiança, título da dívida pública ou autorização para a liberação da caução em dinheiro, atualizada monetariamente, acompanhada de declaração da CONTRATANTE, mediante termo circunstanciado, de que a CONTRATADA cumpriu todas as cláusulas do contrato.



Praça Coronel João Sá,
665, Centro, CEP: 48.660-000
Chorrochó - Bahia
Email: pmchorrocho@gmail.com



ESTADO DA BAHIA
PREFEITURA MUNICIPAL DE CHORROCHÓ
CNPJ: 13.915.665/0001-77

11.7.6. - A garantia somente será liberada ou restituída, após a fiel execução do Contrato ou pela sua extinção, por culpa exclusiva da Administração, ou quando assim convencionado, em se tratando de extinção consensual da contratação, observado, em qualquer hipótese, o item 11.5.

11.7.7. - A CONTRATADA autoriza a CONTRATANTE a reter, a qualquer tempo, a garantia, na forma prevista no edital e neste Contrato.

11.8. - Na garantia apresentada é vedada qualquer cláusula de exceção, salvo as decorrentes de:

11.8.1. - caso fortuito ou força maior;

11.8.2. - alteração, sem prévia anuência da seguradora ou do fiador, das obrigações contratuais;

11.8.3. - descumprimento das obrigações pela CONTRATADA decorrentes de atos ou fatos praticados pela Administração;

11.8.4. - atos ilícitos dolosos praticados por servidores da CONTRATANTE.

11.9. - Nas hipóteses previstas no item 11.8, a CONTRATANTE não executará a garantia.

11.10. - Não serão aceitas garantias que incluam outras isenções de responsabilidade que não as previstas no item 11.8.

11.11. - A garantia prevista nesta Cláusula é independente de eventual garantia do produto ou serviço, prevista especificamente no Termo de Referência/Projeto Básico/Projeto Executivo, e da garantia da obra.

11.12. - A garantia contratual só será restituída após integral cumprimento do contrato, mediante Termo de Recebimento Definitivo da CONTRATANTE.

CLÁUSULA DÉCIMA SEGUNDA – DAS INFRAÇÕES ADMINISTRATIVAS E SANÇÕES

12.1. - Constitui infração administrativa, a prática, pelo LICITANTE ou CONTRATADO, das seguintes condutas previstas no art. 155 da Lei nº. 14.133/2021:

12.1.1. - dar causa à inexecução parcial do contrato;

12.1.2. - dar causa à inexecução parcial do contrato que cause grave dano à Administração, ao funcionamento dos serviços públicos ou ao interesse coletivo;

12.1.3. - dar causa à inexecução total do contrato;

12.1.4. - recusar-se, sem justificativa, a retirar ordem de serviço, ata de registro de preço ou documento equivalente no prazo estabelecido pela administração.

12.1.5. - ensejar o retardamento da execução ou da entrega do objeto da contratação sem motivo justificado;

12.1.6. - apresentar declaração ou documentação falsa durante o certame ou a execução do contrato;

12.1.7. - fraudar o certame ou praticar ato fraudulento na execução do contrato;

12.1.8. - comportar-se de modo inidôneo ou cometer fraude de qualquer natureza, em especial quando:

12.1.8.1. - agir em conluio ou em desconformidade com a lei;

12.1.8.2. - apresentar amostra falsificada ou deteriorada;

12.1.9. - praticar ato lesivo previsto no art. 5º da Lei nº. 12.846, de 1º de agosto de 2013.



Praça Coronel João Sá,
665, Centro, CEP: 48.660-000
Chorrochó - Bahia
Email: pmchorrocho@gmail.com



ESTADO DA BAHIA
PREFEITURA MUNICIPAL DE CHORROCHÓ
CNPJ: 13.915.665/0001-77

12.2. - A LICITANTE ou CONTRATADA que cometer qualquer das condutas discriminadas nos subitens anteriores ficará sujeito, sem prejuízo da responsabilidade civil e criminal, às seguintes sanções:

12.2.1. - Advertência, prevista no art. 156, I, § 2º, da Lei nº. 14.133/2021, pela infração descrita no item 12.1.1. de menor potencial ofensivo, quando não se justificar a imposição de penalidade mais grave.

12.2.2. - Multa administrativa, prevista no art. 156, II, § 3º, da Lei nº. 14.133/2021, pela infração dos subitens 12.1.1 a 12.1.9, que não poderá ser inferior a 0,5% (cinco décimos por cento) nem superior a 30% (trinta por cento) do valor do Contrato, devendo ser observados os seguintes parâmetros:

12.2.2.1. - multa de 1,0%, nos casos da infração prevista no subitem 12.1.1, incidente sobre o valor inicial atualizado do Contrato;

12.2.2.2. - multa de 10%, nos casos das infrações previstas nos subitens 12.1.2 a 12.1.5, incidente sobre o valor inicial atualizado do Contrato;

12.2.2.3. - multa de 20%, nos casos das infrações previstas nos subitens 12.1.6 a 12.1.9, incidente sobre o valor inicial atualizado do Contrato;

12.2.2.4. - Em caso de reincidência, o valor total das multas administrativas aplicadas não poderá exceder o limite de 30% (trinta por cento) sobre o valor total do Contrato.

12.2.2.5. - Se a multa aplicada e as indenizações cabíveis forem superiores ao valor de pagamento eventualmente devido pela Administração ao **LICITANTE** ou **CONTRATADA**, além da perda desse valor, a diferença será descontada da garantia prestada ou será cobrada judicialmente, na forma do art. 156, § 8º, da Lei 14.133/2021, e conforme o procedimento previsto no item 12.12.

12.2.2.6. - A penalidade de multa pode ser aplicada cumulativamente com as demais sanções, na forma do art. 156, § 7º, da Lei nº. 14.133/2021.

12.2.3. - Impedimento de licitar e contratar, prevista no art. 156, III, § 4º, da Lei nº. 14.133/2021, nos casos relacionados os subitens 12.1.2 a 12.1.5, quando não se justificar a imposição de penalidade mais grave, e impedirá o responsável de licitar ou contratar no âmbito da Administração Pública direta e indireta do Município de Mauá, pelo prazo máximo de 3 (três) anos;

12.2.4. - Declaração de inidoneidade para licitar ou contratar, prevista no art. 156, IV, § 5º, da Lei nº. 14.133/2021, nos casos relacionados nos subitens 12.1.6 a 12.1.9, bem como nos demais casos que justifiquem a imposição da penalidade mais grave, que impedirá o responsável de licitar ou contratar no âmbito da Administração Pública direta e indireta de todos os entes federativos, pelo prazo mínimo de 3 (três) anos e máximo de 6 (seis) anos.

12.3. - Sem prejuízo da multa administrativa prevista no art. 156, II, § 3º, da Lei nº. 14.133/2021, o atraso injustificado no cumprimento das obrigações contratuais sujeitará a LICITANTE ou CONTRATADA, independente de notificação, na forma do art. 408 do Código Civil, à multa de mora no percentual de 1% (um por cento) por dia útil que exceder o prazo estipulado, a incidir sobre o valor do saldo do contrato.

12.3.1. - Em caso de atraso injustificado para apresentação, suplementação ou reposição da garantia, a multa de mora será de 0,07% (sete centésimos por cento) sobre o valor total do Contrato por dia útil que exceder o prazo estipulado até o máximo de 2 % (dois por cento).





ESTADO DA BAHIA
PREFEITURA MUNICIPAL DE CHORROCHÓ
CNPJ: 13.915.665/0001-77

12.3.2. - O atraso superior a 25 (vinte e cinco) dias no cumprimento da obrigação prevista no item 12.3.1 autoriza a Administração a promover a rescisão contratual por descumprimento ou cumprimento irregular de suas cláusulas.

12.4. - Na aplicação das sanções serão considerados os seguintes requisitos, previstos no art. 156, § 1º, incisos I a V, da Lei nº. 14.133/2021:

12.4.1. - a natureza e a gravidade da infração cometida;

12.4.2. - as peculiaridades do caso concreto;

12.4.3. - as circunstâncias agravantes ou atenuantes;

12.4.4. - os danos que dela provierem para a Administração Pública;

12.4.5. - a implantação ou o aperfeiçoamento de programa de integridade, conforme normas e orientações dos órgãos de controle.

12.5. - A imposição das penalidades é de competência exclusiva do órgão ou entidade contratante, sendo competentes para sua aplicação:

12.5.1. - as sanções previstas nos itens 12.2.1, 12.2.2 e 12.2.3 serão impostas pelo Ordenador de Despesa;

12.5.2. - a aplicação da sanção prevista no item 12.2.4, na forma do art. 156, § 6º, I, da Lei nº. 14.133/2021, é de competência exclusiva:

12.5.2.1. - em se tratando de contratação realizada pela Administração Pública direta, do Secretário;

12.5.2.2. - em se tratando de contratação realizada pela Administração Pública Indireta (fundação e autarquia), da autoridade máxima da entidade.

12.6. - A aplicação de quaisquer das penalidades realizar-se-á em processo administrativo que assegurará o contraditório e a ampla defesa a LICITANTE ou CONTRATADA, na forma do art. 156, § 6º, I, da Lei nº. 14.133/2021, devendo ser observado o procedimento previsto na Lei nº. 14.133/2021.

12.6.1. - A aplicação de sanção será antecedida de intimação da LICITANTE ou CONTRATADA, que indicará a infração cometida, os fatos, os dispositivos do Contrato infringidos e os fundamentos legais pertinentes, a penalidade que se pretende imputar e o respectivo prazo e/ou valor, se for o caso, assim como o prazo e o local para a apresentação da defesa, com a possibilidade de produção de provas.

12.6.2. - A defesa prévia da LICITANTE ou CONTRATADA será exercida no prazo de:

12.6.2.1. - 15 (quinze) dias úteis, no caso da aplicação das sanções previstas nos itens 12.2.1 e 12.2.2, contado da data da intimação;

12.6.2.2. - 15 (quinze) dias úteis, no caso de aplicação das sanções previstas nos itens 12.2.3 e 12.2.4, contado da data da intimação, observado o procedimento estabelecido no art. 158 da Lei nº. 14.133/2021.

12.6.3. - Será emitida decisão conclusiva sobre a aplicação ou não da sanção, pela autoridade competente, devendo ser apresentada a devida motivação, com a demonstração dos fatos e dos respectivos fundamentos jurídicos.

12.7. - A aplicação das sanções previstas neste Contrato não exclui, em hipótese alguma:

12.7.1. - a obrigação de reparação integral do dano causado à Administração Pública, na forma do art. 156, § 9º, da Lei nº. 14.133/2021 e do art. 416, parágrafo único, do Código Civil; e



Praça Coronel João Sá,
665, Centro, CEP: 48.660-000
Chorrochó - Bahia
Email: pmchorrocho@gmail.com



ESTADO DA BAHIA
PREFEITURA MUNICIPAL DE CHORROCHÓ
CNPJ: 13.915.665/0001-77

12.7.2. - a possibilidade de rescisão administrativa do Contrato, na forma dos arts. 138 e 139 da Lei nº. 14.133/2021, garantido o contraditório e a ampla defesa.

12.8. - As sanções de impedimento de licitar e contratar e de declaração de inidoneidade para licitar ou contratar são passíveis de reabilitação, observados os requisitos estabelecidos no art. 163 da Lei nº. 14.133/2021.

12.9. - Se, durante o processo de aplicação de penalidade, houver indícios de prática de infração administrativa tipificada pela Lei nº. 12.846/2013, como ato lesivo à administração pública nacional, cópias do processo administrativo necessárias à apuração da responsabilidade da empresa deverão ser remetidas à autoridade competente, com despacho fundamentado, para ciência e decisão sobre a eventual instauração de investigação preliminar ou Processo Administrativo de Responsabilização.

12.9.1. - A apuração e o julgamento das demais infrações administrativas não consideradas como ato lesivo à Administração Pública nacional nos termos da Lei nº. 12.846/2013 seguirão seu rito normal na unidade administrativa.

12.9.2. - O processamento do Processo Administrativo de Responsabilização não interfere no seguimento regular dos processos administrativos específicos para apuração da ocorrência de danos e prejuízos à Administração Pública resultantes de ato lesivo cometido por pessoa jurídica, com ou sem a participação de agente público.

12.10. - Na hipótese de abertura de processo administrativo destinado à apuração de fatos e, se for o caso, aplicação de sanções a LICITANTE ou CONTRATADA, em decorrência de conduta vedada no contrato, as comunicações serão efetuadas por meio do endereço de correio eletrônico ("e-mail") cadastrado pela empresa junto ao sistema eletrônico de contratações do Município.

12.10.1. - A LICITANTE ou CONTRATADA deverá manter atualizado o endereço de correio eletrônico ("e-mail") cadastrado junto ao sistema eletrônico de contratações do Município e confirmar o recebimento das mensagens encaminhadas pelo órgão ou entidade contratante, não podendo alegar o desconhecimento do recebimento das comunicações por este meio como justificativa para se eximir das responsabilidades assumidas ou eventuais sanções aplicadas.

12.11. - O CONTRATANTE deverá remeter para o Secretaria de Governo o extrato de publicação no Diário Oficial do Estado do ato de aplicação das sanções de impedimento de licitar e contratar e de declaração de inidoneidade para licitar e contratar, de modo a possibilitar a formalização da extensão dos seus efeitos para todos os órgãos e entidades da Administração Pública do Município de Chorrochó-BA.

12.11.1. - A aplicação das sanções de impedimento de licitar e contratar e de declaração de inidoneidade para licitar e contratar deverá ser comunicada à Controladoria Geral do Município, que informará, para fins de publicidade, ao Cadastro Nacional de Empresas Inidôneas e Suspensas - CEIS e ao Cadastro Nacional de Empresas Punidas (Cnep), na forma do art. 161 da Lei nº. 14.133/2021.

12.12. - Caso o valor da multa aplicada seja superior ao do pagamento eventualmente devido pela Administração ao LICITANTE ou CONTRATADO e da garantia prestada, será emitido documento de cobrança no valor do saldo, para quitação no prazo de 30 (trinta) dias após a decisão final quanto à penalidade.

12.12.1. - Não havendo a quitação dos débitos dentro dos prazos estipulados será encaminhado para Procuradoria do Município visando a inscrição na Dívida Ativa e propositura de execução fiscal.



Praça Coronel João Sá,
665, Centro, CEP: 48.660-000
Chorrochó - Bahia
Email: pmchorrocho@gmail.com



ESTADO DA BAHIA
PREFEITURA MUNICIPAL DE CHORROCHÓ
CNPJ: 13.915.665/0001-77

CLÁUSULA DÉCIMA TERCEIRA – DA EXTINÇÃO CONTRATUAL

13.1. - A extinção do contrato se dará, ordinariamente, mediante a execução integral de seu objeto, atestada por meio de seu recebimento definitivo, na forma da CLÁUSULA TERCEIRA.

13.2. - No caso em que o objeto contratual não for concluído no período firmado no contrato, por culpa do contratado, a ensejar a aplicação do art. 111 da Lei nº. 14.133/2021, poderá a Administração optar pela extinção do contrato e, nesse caso, adotará as medidas admitidas em lei para a continuidade da execução contratual.

13.3. - O presente Contrato poderá ser extinto, antes de cumpridas as obrigações estipuladas, ou antes do prazo neste fixado:

13.3.1. - por ato unilateral do CONTRATANTE, em razão da inexecução total ou parcial do objeto e/ou das obrigações previstas no presente instrumento e/ou por algum dos motivos previstos no art. 137 da Lei nº. 14.133/2021, assegurados o contraditório e a ampla defesa, devendo, ainda, ser observado o disposto nos arts. 138 e 139 da referida Lei; e

13.3.2. - consensualmente, na forma do art. 138, II, da Lei nº. 14.133/2021.

13.3.3. - A alteração social ou a modificação da finalidade ou da estrutura da empresa não ensejará a rescisão se não restringir sua capacidade de concluir o Contrato.

13.3.4. - Se a operação implicar mudança da pessoa jurídica contratada, deverá ser formalizado termo aditivo para alteração subjetiva. A extinção contratual prematura deverá ser precedida de autorização escrita e fundamentada da autoridade competente e reduzida a termo no respectivo processo.

13.4. - A justificativa da rescisão por ato unilateral da CONTRATANTE, sempre que possível, contemplará:

13.4.1. - as obrigações contratuais já cumpridas ou parcialmente cumpridas;

13.4.1.2. - os pagamentos já efetuados e ainda devidos;

13.4.1.3. - as indenizações e multas.

13.5. - A extinção do Contrato não configura óbice para o reconhecimento do desequilíbrio econômico-financeiro, hipótese em que será concedida indenização por meio de termo indenizatório, desde que o pedido seja formulado durante a vigência do contrato, na forma do art. 131, caput e parágrafo único, da Lei nº. 14.133/2021, e do item 7.9.

13.6. - Extinto o Contrato, a CONTRATANTE poderá ainda:

13.6.1. - nos casos de obrigação de pagamento de multa pela CONTRATADA, reter e executar a garantia prestada; e

13.6.2. - nos casos em que houver necessidade de ressarcimento de prejuízos causados à Administração, nos termos do inciso IV do art. 139 da Lei nº. 14.133/2021, reter os eventuais créditos existentes em favor do CONTRATADO decorrentes do Contrato.

13.7. - O Contrato poderá ser extinto caso se constate que a CONTRATADA mantém vínculo de natureza técnica, comercial, econômica, financeira, trabalhista ou civil com dirigente do órgão ou entidade CONTRATANTE ou com agente público que tenha desempenhado função na licitação ou atue na fiscalização ou na gestão do contrato, ou que deles seja cônjuge, companheiro ou parente em linha reta, colateral ou por afinidade, até o terceiro grau (art. 14, inciso IV, da Lei nº. 14.133/2021).

13.8. - A justificativa da decisão de extinção contratual deverá levar em consideração os parâmetros previstos nos arts. 147 e 148 da Lei Federal nº. 14.133/2021.



Praça Coronel João Sá,
665, Centro, CEP: 48.660-000
Chorrochó - Bahia
Email: pmchorrocho@gmail.com



ESTADO DA BAHIA
PREFEITURA MUNICIPAL DE CHORROCHÓ
CNPJ: 13.915.665/0001-77

CLÁUSULA DÉCIMA QUARTA – ALTERAÇÕES

14.1. - Eventuais alterações contratuais serão regidas pela disciplina dos arts. 124 e seguintes da Lei nº. 14.133/2021.

14.2. - Este Contrato poderá ser alterado pela CONTRATANTE, precedidos das devidas justificativas, nos seguintes casos:

14.2.1. - Unilateralmente pela Administração:

14.2.1.1. - quando houver modificação do projeto ou das especificações, para melhor adequação técnica a seus objetivos;

14.2.1.2. - quando for necessária a modificação do valor contratual em decorrência de acréscimo ou diminuição quantitativa de seu objeto, nos limites permitidos pela Lei;

14.2.2. - Por acordo entre as partes:

14.2.2.1. - quando necessária a modificação do regime de execução da obra ou do serviço, bem como do modo de fornecimento, em face de verificação técnica da inaplicabilidade dos termos contratuais originários;

14.2.2.2. - quando necessária a modificação da forma de pagamento por imposição de circunstâncias supervenientes, mantido o valor inicial atualizado e vedada a antecipação do pagamento em relação ao cronograma financeiro fixado sem a correspondente contraprestação de fornecimento de bens ou execução de obra ou serviço;

14.2.2.3. - para restabelecer o equilíbrio econômico-financeiro inicial do contrato em caso de força maior, caso fortuito ou fato do príncipe ou em decorrência de fatos imprevisíveis ou previsíveis de consequências incalculáveis, que inviabilizem a execução do contrato tal como pactuado, respeitada, em qualquer caso, a repartição objetiva de risco estabelecida no contrato.

14.2.3. - A solicitação de aditivo de prazo de execução, suspensão do contrato, assim como de acréscimos ou supressões de serviços deverá ser realizada no prazo de execução do contrato; e o aditivo à vigência contratual deverá ser solicitado durante a vigência do contrato, aplicando-se ao art. 111 da Lei nº. 14.133/2021 quando a contratação prever a conclusão de escopo predefinido.

14.2.4. - A diferença percentual entre o valor global do contrato e o preço global de referência não poderá ser reduzida em favor do contratado em decorrência de aditamentos que modifiquem a planilha orçamentária, conforme art. 128, da Lei Federal nº. 14.133/21.

14.3. - Nas alterações unilaterais, a CONTRATADA será obrigado a aceitar, nas mesmas condições contratuais, acréscimos ou supressões de até 25% (vinte e cinco por cento) do valor inicial atualizado do contrato que se fizerem nas obras, nos serviços ou nas compras, e, no caso de reforma de edifício ou de equipamento, o limite para os acréscimos será de 50% (cinquenta por cento), conforme art. 125, da Lei Federal nº. 14.133/21.

14.3.1. - Na hipótese de ausência de preços unitários para obras ou serviços cujo aditamento se fizer necessário, esses serão fixados por meio da aplicação da relação geral entre os valores da proposta e o do orçamento-base da Administração sobre os preços referenciais ou de mercado vigentes na data do aditamento, respeitados os limites do item 14.3.

14.4. - No caso de a execução ser obstada pelo atraso na conclusão de procedimentos de desapropriação, desocupação, servidão administrativa ou licenciamento ambiental, por circunstâncias alheias ao contratado, poderá ser aplicada a cláusula 14.2.2.3.

14.5. - As alterações contratuais não poderão transfigurar o objeto da contratação.



Praça Coronel João Sá,
665, Centro, CEP: 48.660-000
Chorrochó - Bahia
Email: pmchorrocho@gmail.com



ESTADO DA BAHIA
PREFEITURA MUNICIPAL DE CHORROCHÓ
CNPJ: 13.915.665/0001-77

14.6. - As alterações contratuais deverão ser promovidas mediante celebração de termo aditivo, submetido à prévia aprovação da assessoria jurídica da **CONTRATANTE**.

14.7. - Registros que não caracterizam alteração do Contrato poderão ser realizados por simples apostila, dispensada a celebração de termo aditivo, na forma do art. 136 da Lei nº. 14.133/2021.

CLÁUSULA DÉCIMA QUINTA – DO DIÁRIO DA OBRA E DA FISCALIZAÇÃO

15.1. - A CONTRATADA ficará obrigada a manter no canteiro de obras o relatório (Diário de obra) da obra, através do qual fará as anotações inerentes à execução dos serviços, bem como instalar placa de identificação dos recursos de financiamento da obra, conforme modelo a ser fornecido pelo CONTRATANTE.

15.2. - Para fins de cumprimento do art. 117, §1º, §2º e §3º, da Lei nº. 14.133/2021, o CONTRATANTE designa o (a) Sr(a). **XXXXXXXXXXXXXXXXXX**, portador(a) de RG nº. **XXXXXXXXXXXX** SSP/xx, inscrito(a) no CPF/MF nº. **xxx.xxx.xxx-xx**, residente e domiciliado(a) na **XXXXXXXXXXXXXXXXXXXXXXXXXX**, como fiscal de contrato:

15.3. - Para fins de cumprimento do art. 118 da Lei nº. 14.133/2021, a CONTRATADA designa o Sr(a). **XXXX** para desempenhar a função de preposto perante a CONTRATANTE.

15.4. - A CONTRATADA ficará sujeita à fiscalização da CONTRATANTE, que a qualquer momento, terá poderes de interferir no andamento dos serviços, fazer a análise dos materiais, os quais devem ser de primeira qualidade, usada com a aplicação da melhor técnica, reservando-se ainda o direito de recusar o recebimento dos serviços caso não estiverem de acordo com os padrões técnicos especificados e exigidos pelo projeto.

15.5. - É responsabilidade da CONTRATADA a qualidade das obras, materiais e serviços executados ou fornecidos para esta finalidade, inclusive a promoção de readequações, sempre que detectadas impropriedades que possam comprometer a consecução do objeto ajustado. No caso de convênios federais, dever-se-á respeitar a previsão arrimada no artigo 7º, XV da Portaria Interministerial nº. 424/2016.

CLÁUSULA DÉCIMA SEXTA – DAS PRERROGATIVAS DA CONTRATANTE

16.1. - São prerrogativas do CONTRATANTE sobre o presente contrato, nos termos do art. 104 da Lei nº. 14.133/2021:

16.1.1. - Modificá-lo, unilateralmente, para melhor adequação às finalidades de interesse público, respeitados os direitos do contratado;

16.1.2. - Extingui-lo, unilateralmente, nos casos especificados nesta Lei;

16.1.3. - Fiscalizar sua execução;

16.1.4. - Aplicar sanções motivadas pela inexecução total ou parcial do ajuste;

16.1.5. - Ocupar provisoriamente bens móveis e imóveis e utilizar pessoal e serviços vinculados ao objeto do contrato nas hipóteses de:

16.1.5.1. - Risco à prestação de serviços essenciais;

16.1.5.2. - Necessidade de acautelar apuração administrativa de faltas contratuais pelo contratado, inclusive após extinção do contrato.

16.2. - As cláusulas econômico-financeiras e monetárias dos contratos não poderão ser alteradas sem prévia concordância do contratado.

16.3. - Na hipótese prevista 10.1.1, as cláusulas econômico-financeiras do contrato deverão ser revistas para que se mantenha o equilíbrio contratual.



Praça Coronel João Sá,
665, Centro, CEP: 48.660-000
Chorrochó - Bahia
Email: pmchorrocho@gmail.com



ESTADO DA BAHIA
PREFEITURA MUNICIPAL DE CHORROCHÓ
CNPJ: 13.915.665/0001-77

CLÁUSULA DÉCIMA SÉTIMA – DA SEGURANÇA DO TRABALHO

17.1. – A CONTRATADA se responsabilizará pela adoção de todas as medidas de proteção relativas a segurança e a saúde dos funcionários envolvidos na execução dos serviços de conformidade com as disposições da Constituição Federal, da Consolidação das Leis Trabalhistas em seus Artigos 154 a 201, na Lei nº. 6.514 de 27 de dezembro de 1977, na portaria nº 3.214 de 08 de julho de 1978 da Secretaria do Trabalho do Ministério do Trabalho e Emprego, no Código de Edificações e Regimentos Sanitários, nas normas contidas em acordo e convenções coletivas de trabalho e recomendações da OIT ratificadas pelo Brasil.

17.2. - O responsável técnico pela empresa é _____, CREA nº. _____.

CLÁUSULA DÉCIMA OITAVA - DOS CASOS OMISSOS

15.1. - Para as situações não previstas neste contrato, aplicar-se-á o regramento dado pela Lei Federal nº. 14.133/2021, no que ela prever, bem como demais legislações pertinentes ao objeto deste instrumento.

CLÁUSULA DÉCIMA NONA – PUBLICAÇÃO E CONTROLE DO CONTRATO

19.1. - Incumbirá ao contratante divulgar o presente instrumento no Portal Nacional de Contratações Públicas (PNCP), na forma prevista no art. 94 da Lei nº. 14.133, de 2021, bem como no respectivo sítio oficial na Internet, em atenção ao art. 91, caput, da Lei nº. 14.133, de 2021, e ao art. 8º, §2º, da Lei nº. 12.527, de 2011, c/c art. 7º, §3º, inciso V, do Decreto nº. 7.724, de 2012, porém o município de Chorrochó-BA, se enquadra na condição de MUNICIPIOS COM MENOS OU ATÉ 20 MIL HAB., consoante dispositivo legal trazidos pela nova Lei de Licitações, previsto pelo "art. 176 da Lei nº 14.133/2021, esses Entes federados possuem prazo de seis anos, contados a partir de 01 de abril de 2021, para adotar o PNCP.", e deverão necessariamente: a) publicar, em diário oficial, as informações que esta Lei exige que sejam divulgadas em sítio eletrônico oficial, admitida a publicação de extrato (parágrafo único, inc. I, art. 176); e b) disponibilizar a versão física dos documentos em suas repartições, vedada a cobrança de qualquer valor, salvo o referente ao fornecimento de edital ou de cópia de documento, que não será superior ao custo de sua reprodução gráfica. (Parágrafo único, inc. II, art. 176).

19.2. - A divulgação do Contrato e de seus aditamentos no Diário Oficial do município de Chorrochó-BA e deverá ocorrer nos prazos estipulados pelo art. 94 da Lei nº. 14.133/2021.

19.3. - No caso de obras, o CONTRATANTE divulgará em sítio eletrônico oficial, em até 25 (vinte e cinco) dias úteis após a assinatura do contrato, os quantitativos e os preços unitários e totais que contratar e, em até 45 (quarenta e cinco) dias úteis após a conclusão do contrato, os quantitativos executados e os preços praticados.

19.4. - A CONTRATANTE adotará as providências necessárias para dar conhecimento da contratação, junto ao Tribunal de Contas do Estado.

19.5. - Em caso de impedimento, ordem de paralisação ou suspensão do contrato, por mais de 1 (um) mês, a CONTRATANTE deverá elaborar e divulgar, em sítio eletrônico oficial e em placa a ser afixada em local da obra de fácil visualização pelos cidadãos, aviso público de obra paralisada, com o motivo e o responsável pela inexecução temporária do objeto do contrato e a data prevista para o reinício da sua execução.

CLÁUSULA VIGÉSIMA – DAS DISPOSIÇÕES GERAIS

20.1. - A **CONTRATADA** não terá direito a qualquer indenização a título de lucros cessantes, se ocorrer, provisória ou definitivamente, a suspensão da execução deste Contrato, por culpa sua, assegurando-lhe, porém, no caso da rescisão por motivos alheios a sua vontade e sem infração



Praça Coronel João Sá,
665, Centro, CEP: 48.660-000
Chorrochó - Bahia
Email: pmchorrocho@gmail.com



ESTADO DA BAHIA
PREFEITURA MUNICIPAL DE CHORROCHÓ
CNPJ: 13.915.665/0001-77

de quaisquer cláusulas e condições contratuais, o pagamento de forma proporcional aos serviços efetivamente executados.

20.2. - As partes contratantes obrigam-se a cumprir e fazer cumprir o presente Contrato em todos os seus termos, cláusulas e condições, por si e seus sucessores.

20.3. - Para os efeitos de direito valem para este Contrato a Lei Federal nº. 14.133/21 e, alterações posteriores, e demais normas legais que lhe sejam aplicáveis, a proposta de preços apresentada, aplicando-se, ainda, para os casos omissos, os princípios gerais de Direito.

CLÁUSULA VIGÉSIMA PRIMEIRA – DA VINCULAÇÃO AO PROCESSO ADMINISTRATIVO E AO EDITAL

21.1. - Fica o presente contrato vinculado ao Processo Administrativo/Licitatório nº. 059/2026 e ao Edital da Concorrência nº. 005/2026, em todos os seus termos, anexos e condições.

CLÁUSULA VIGÉSIMA SEGUNDA – DO FORO

22.1. - As partes elegem o Foro da Comarca de Chorrochó, Estado da Bahia, como competente para dirimir toda e qualquer dúvida ou controvérsia resultante do presente Contrato, renunciando expressamente a outro qualquer, por mais privilegiado que se configure, nos termos do art. 92, §1º, da Lei nº. 14.133/2021.

22.2. - E por estarem às partes plenamente de acordo com todas as cláusulas e condições, firmam o presente instrumento em 02 (duas) vias de igual teor e forma para que surta os jurídicos e legais efeitos.

Chorrochó-BA, ____ de ____ de 2026.

UILDE IRLA DE OLIVEIRA
PREFEITURA MUNICIPAL CHORROCHÓ
CONTRATANTE

[inserir razão social da empresa]
[inserir representante legal da empresa]
CONTRATADA

TESTEMUNHAS:

CPF/MF n.º:

CPF/MF n.º:



Praça Coronel João Sá,
665, Centro, CEP: 48.660-000
Chorrochó - Bahia
Email: pmchorrocho@gmail.com